

# Testing Instructions

---

## Switch Tester Module

Cat. No. VM0T1

READ THESE INSTRUCTIONS BEFORE TESTING.

For Spanish instructions, click below:

[Español](#)

## Installation Steps

---

- |                                |                              |   |
|--------------------------------|------------------------------|---|
| <b>1. Meet the family</b>      | <b>5. Before you install</b> | <b>9. Safety first</b>                              |
| <b>2. Switch Tester Module</b> | <b>6. Base compatibility</b> | <b>10. Limited 2 year warranty &amp; exclusions</b> |
| <b>3. Features</b>             | <b>7. Testing</b>            |   |
| <b>4. We are here to help</b>  | <b>8. What to do if...</b>   |   |

## 1. Meet the family



With Decora Evolve™, you can easily upgrade your home's switches and outlets at any time with removable modules, no wiring required.

Learn more about Decora Evolve or purchase additional modules at [leviton.com/evolve](http://leviton.com/evolve)

## 2. Switch Tester Module

Leviton's Decora Evolve Tester Module allows you to test for wiring issues that a hot check would not catch.

If these wiring issues are not caught and addressed during installation it will void the product's warranty and may not allow module functionality to the homeowner.

It should only be used AFTER a hot check and is not a substitution for a hot check.

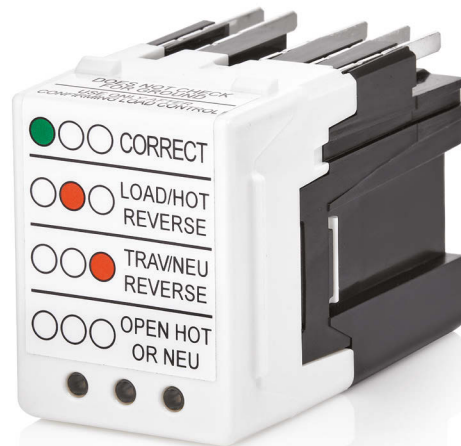

- No lever for fast removal.
- Clear LEDs and key labels help to quickly identify any problems.

### 3. Features

#### Insertion tabs

- Mark full insertion when flush against the device.

#### Ribbed sides

- Provides grip for inserting and pulling out tester.

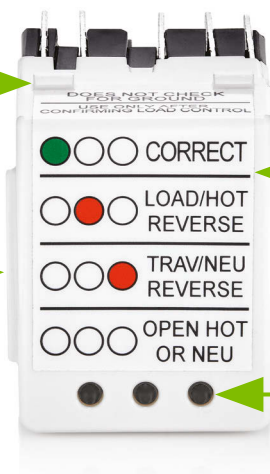

#### Key label

- Indicates what each combination of LEDs below mean.

#### Indicator lights

- Give feedback on the wiring of the switch.

### 4. We are here to help

 **ONLINE**  
[leviton.com/evolve](http://leviton.com/evolve)

 **EMAIL**  
[desupport@leviton.com](mailto:desupport@leviton.com)

 **CHAT**  
[www.leviton.com/support](http://www.leviton.com/support)

 **CALL**  
1-800-824-3005 (USA)  
1-800-405-5320 (Canada)

### 5. Before you install

- **RISK OF FIRE OR ELECTRIC SHOCK.** For use with Leviton Decora Evolve bases only. The Decora Evolve Switch Tester Module must be used with a Decora Evolve Single-Pole switch base or Companion switch base.
- For indoor use only.

#### RATINGS

Input	120VAC, 60Hz, 100mW
Operating Temperature	32°F to 104°F (0°C to 40°C)
Operating Humidity	10% - 90% non-condensing

## 6. Base compatibility

The Switch Tester Module can ONLY be inserted into the Single-Pole switch base, Primary switch base, or Companion switch base.

**NOTE:** The Primary switch base will not work unless it's wired properly so it does not need to be used with it.

Compatibility markings can be found on the bases and modules.

	Switch Tester Module works with	Compatibility marking
Single-Pole switch base	✓	□
Primary switch base		◡
Companion switch base	✓	△
Receptacle base		○

## 7. Testing

1. Perform hot check by pressing the switch and confirm it is turning the light on.
2. Turn the switch OFF and push the left side of lever in to pop out the other end.
3. Pull right side of lever to remove.
4. Insert tester fully and match indicator light to Key label.

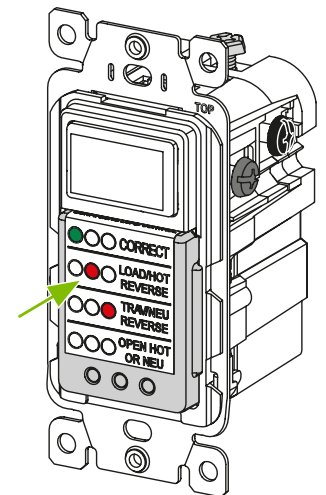
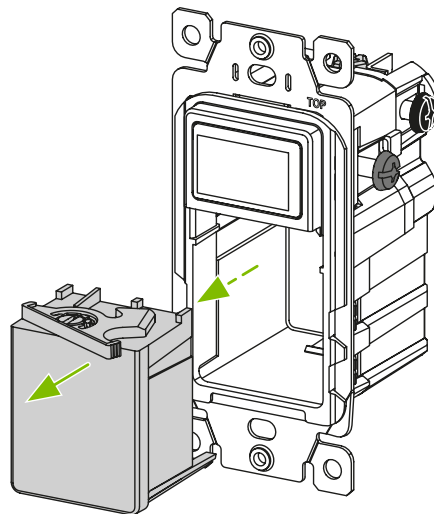
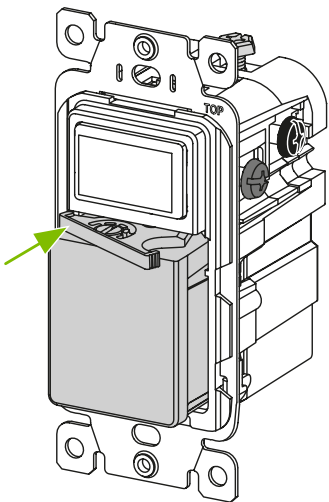

## Diagnostic feedback

LEDS	FAULT	STATUS
●○○	Correct	Base is wired correctly.
○●○	Load/hot reversal	Load and hot connections are reversed.
○○●	Traveler/neutral reversal	Traveler and neutral connections are reversed.
○○○	Open hot or neutral	Hot or neutral connections are not connected.

## 8. What to do if...

### The module won't insert into the base:

- Check the compatibility marking on the base to make sure it matches the marking on the module.
- Ensure that the blades on the module are not bent.

Visit [leviton.com/evolve](http://leviton.com/evolve) or contact Technical Services for additional help.

## 9. Safety first

### WARNINGS:

- **RISK OF FIRE OR ELECTRIC SHOCK.** For use with Leviton Decora Evolve bases only. The Decora Evolve VMOT1 Switch Tester Module must be installed in a Decora Evolve Single-Pole switch base, Primary switch base, or Companion switch base.
- Do not use this separable device with any product other than the one specified on the packaging and in these instructions.
- This is not a toy and is not intended for use by children. For adult use only.
- To be installed and/or used in accordance with electrical codes and regulations.
- For indoor use only.
- If you are unsure about any part of these instructions, consult an electrician.

### CAUTIONS:

- To avoid damage to the product, DO NOT use disinfecting products, including foggers, sprays or other types of atomized cleaning agents. DO NOT spray liquid onto the product. To clean, use a damp cloth with mild soap and dry well. DO NOT use a wet cloth to clean the back of a module.
- Save this instruction sheet. It contains important technical data with testing and troubleshooting information, which will be useful after installation.

## 10. Limited 2 year warranty & exclusions

For Leviton's limited product warranty, go to [www.leviton.com](http://www.leviton.com). For a printed copy of the warranty, call 1-800-824-3005.

### FOR CANADA ONLY

For warranty information and/or product returns, residents of Canada should contact Leviton in writing at Leviton Manufacturing of Canada ULC to the attention of the Quality Assurance Department, 165 Hymus Blvd, Pointe-Claire (Quebec), Canada H9R 1E9 or by telephone at 1-800-405-5320.

### FCC CAUTION

Any changes or modifications not expressly approved by Leviton Manufacturing Co., Inc., could void the user's authority to operate the equipment.

### FCC SUPPLIER'S DECLARATION OF CONFORMITY

Model VM0T1 – Decora Evolve Switch Tester Module is manufactured by Leviton Manufacturing Co., Inc. 201 N. Service Road, Melville, NY 11747. [www.leviton.com](http://www.leviton.com). This device complies with part 15 of the FCC Rules. Operation is subject to the following two conditions: (1) This device may not cause harmful interference, and (2) this device must accept any interference received, including interference that may cause undesired operation.

### IC STATEMENT

This device complies with Industry Canada license-exempt RSS standard(s). Operation is subject to the following two conditions: (1) this device may not cause interference, and (2) this device must accept any interference, including interference that may cause undesired operation of the device.

### PATENT STATEMENT

Patents covering this product, if any, can be found on [Leviton.com/patents](http://Leviton.com/patents)

### COPYRIGHT AND TRADEMARK INFORMATION

Decora and Decora Evolve are the trademarks of Leviton Manufacturing Co., Inc.; Decora is registered in the U.S., Canada, Mexico and China.

Use herein of other third party trademarks, service marks, trade names, brand names and/or product names are for informational purposes only, are/may be the trademarks of their respective owners; such use is not meant to imply affiliation, sponsorship, or endorsement. No part of this document may be reproduced, transmitted or transcribed without the express written permission of Leviton Manufacturing Co., Inc.

Leviton Manufacturing Co., Inc.

201 North Service Road, Melville, NY 11747

© 2025 Leviton Manufacturing Co., Inc. All rights reserved.

Specifications subject to change at any time without notice.



# Instrucciones de Prueba

---

## Módulo de Probador del Interruptor

Cat. Núm. VM0T1

LEA ESTAS INSTRUCCIONES ANTES DE INSTALAR.

### Pasos de la Instalación

---

- |  |                                     |  |
|--|-------------------------------------|--|
| <b>1. Conozca a la familia</b>               | <b>5. Antes de instalar</b>         | <b>9. La seguridad es primero</b>                    |
| <b>2. Módulo de Probador del Interruptor</b> | <b>6. Compatibilidad de la base</b> | <b>10. Garantía limitada de 2 años y exclusiones</b> |
| <b>3. Características</b>                    | <b>7. Pruebas</b>                   |  |
| <b>4. Estamos aquí para ayudar</b>           | <b>8. Qué hacer si...</b>           |  |

# 1. Conozca a la familia



Con Decora Evolve™, usted puede modernizar fácilmente los interruptores y contactos de su hogar en cualquier momento con módulos desmontables, no se requiere cableado.

Conozca más acerca de Decora Evolve o adquiera módulos adicionales en [leviton.com/evolve](http://leviton.com/evolve)

# 2. Módulo de Probador del Interruptor

El Módulo de Probador Decora Evolve de Leviton le permite probar problemas en el cableado que una revisión en caliente no detectaría.

Si estos problemas en el cableado no son detectados y resueltos durante la instalación, se anularía la garantía del producto y podría no permitir la funcionalidad del módulo al propietario.

Debe ser utilizado únicamente DESPUÉS de una revisión en caliente y no sustituye a la revisión en caliente.

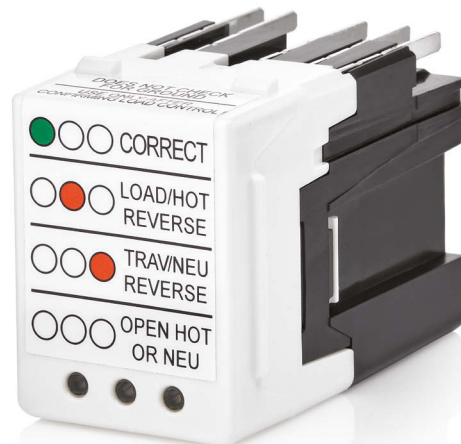

- No cuenta con palanca para desmontaje rápido.
- Los LED transparentes y etiquetas de claves ayudan a identificar rápidamente cualquier problema.



### 3. Características

#### Pestañas de inserción

- Marcan una inserción completa cuando se alinean con el dispositivo.

#### Lados acanalados

- Proporcionan agarre para insertar y extraer el probador.

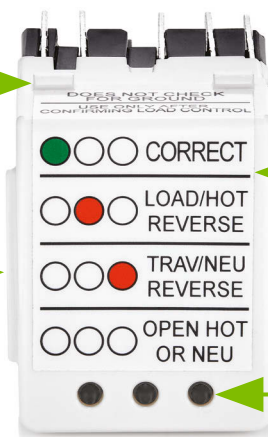

#### Etiqueta de clave

- Indica qué significa cada combinación de LEDs abajo.

#### Luces indicadoras

- Proporcionan retroalimentación sobre el cableado del interruptor.

### 4. Estamos aquí para ayudar

 EN LÍNEA  
[leviton.com/evolve](http://leviton.com/evolve)

 CORREO ELECTRÓNICO  
[desupport@leviton.com](mailto:desupport@leviton.com)

 CHAT  
[www.leviton.com/support](http://www.leviton.com/support)

 TELÉFONO  
1-800-824-3005 (EUA)  
1-800-405-5320 (Canadá)

### 5. Antes de instalar

- **RIESGO DE INCENDIO O DESCARGA ELÉCTRICA.** Debe utilizarse únicamente con bases Decora Evolve de Leviton. El Módulo de Probador del Interruptor Decora Evolve debe ser utilizado con una base de interruptor Unipolar o una base de interruptor Complementario.
- Para uso en interiores únicamente.

#### ESPECIFICACIONES

Entrada	120 VCA, 60 Hz, 100 mW
Temperatura Operativa	32°F a 104°F (0°C a 40°C)
Humedad Operativa	10% - 90% sin condensación

## 6. Compatibilidad de la base

El Módulo de Probador del Interruptor ÚNICAMENTE podrá insertarse dentro de la base de interruptor Unipolar, base de interruptor Primario o base de interruptor Complementario.

**NOTA:** La base de interruptor Primario no funcionará a menos que esté cableada adecuadamente para que no sea necesario que sea utilizada con éste.

Las marcas de compatibilidad pueden encontrarse en las bases y los módulos.

	El Módulo de Probador del Interruptor funciona con	Marca de Compatibilidad
Base de interruptor Unipolar	✓	□
Base de interruptor Primario		◊
Base de interruptor Complementario	✓	△
Base de receptáculo		○

## 7. Pruebas

**1.** Realice la revisión en caliente presionando el interruptor y confirme que la luz se encienda.

**2.** APAGUE el interruptor y empuje el lado izquierdo de la palanca hacia adentro para que salga el otro extremo.

**3.** Jale el lado derecho de la palanca para desmontar.

**4.** Inserte el probador por completo y haga coincidir la luz indicadora con la etiqueta de la clave.

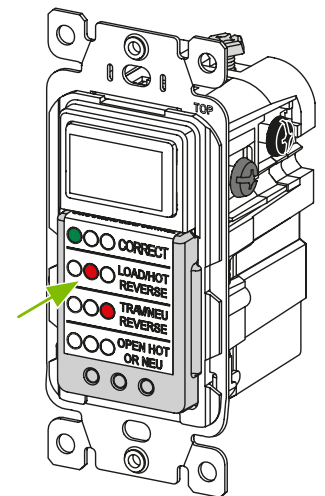
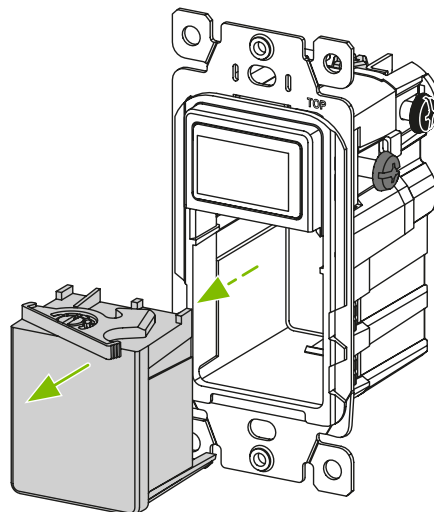
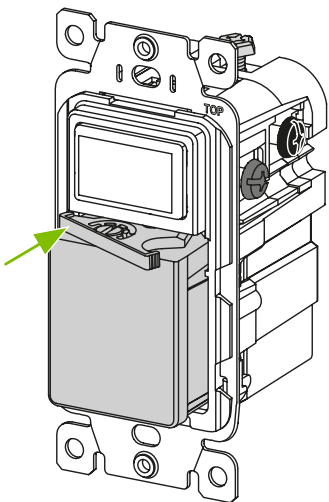

## Retroalimentación de Diagnóstico

LEDS	FALLA	ESTADO
●○○○	Correcto	La base está cableada correctamente.
○●○○	Carga/Directo invertido	Las conexiones de Carga y Directo están invertidas.
○○●○	Viajero/Neutro invertido	Las conexiones de Viajero y Neutro están invertidas.
○○○○	Directo o Neutro abierto	Las conexiones de Directo o Neutro no están conectadas.

## 8. Qué hacer si...

### El módulo no se inserta dentro de la base:

- Revise la marca de compatibilidad en la base para asegurarse de que coincide con la marca en el módulo.
- Asegúrese de que las cuchillas en el módulo no estén dobladas.

Visite [leviton.com/evolve](http://leviton.com/evolve) o contacte a Servicios Técnicos para ayuda adicional.

## 9. La seguridad es primero

### ADVERTENCIAS:

- **RIESGO DE INCENDIO O DESCARGA ELÉCTRICA.** Debe utilizarse únicamente con bases Decora Evolve de Leviton. El Módulo de Probador del Interruptor VM0T1 Decora Evolve debe ser utilizado en una base de interruptor Unipolar, base de interruptor Primario o base de interruptor Complementario Decora Evolve.
- No utilice este dispositivo separable con cualquier producto que no sea el especificado en el empaque y en estas instrucciones.
- Este producto no es un juguete y no es apto para ser usado por niños. Únicamente debe ser utilizado por adultos.
- Debe ser instalado y/o utilizado de conformidad con los códigos y reglamentos eléctricos.
- Para uso en interiores únicamente.
- En caso de que tenga alguna duda en relación con cualquier parte de estas instrucciones, consulte a un electricista.

### PRECAUCIONES:

- Para evitar dañar el producto, NO utilice productos desinfectantes, incluyendo nebulizadores, rociadores u otros tipos de agentes limpiadores atomizados. NO rocíe líquido sobre el producto. Para limpiar utilice un paño húmedo con jabón suave y seque bien. NO utilice un paño húmedo para limpiar la parte trasera del módulo.
- Guarde esta hoja de instrucciones. Contiene datos técnicos importantes con información sobre pruebas y detección y corrección de fallas, que será útil después de la instalación.

# 10. Garantía limitada de 2 años y exclusiones

Para la garantía limitada de productos Leviton, visite [www.leviton.com](http://www.leviton.com). Para una copia impresa de la garantía, llame al 1-800-824-3005.

## PRECAUCIÓN DE LA FCC

Cualquier cambio o modificación no aprobados de manera expresa por Leviton Manufacturing Co., Inc. podrían anular la autorización del usuario para operar el equipo.

## DECLARACIÓN DE CONFORMIDAD DE PROVEEDOR DE LA FCC

Modelo VMOT1 – El Módulo de Probador del Interruptor Decora Evolve es fabricado por Leviton Manufacturing Co., Inc. 201 N. Service Road, Melville, NY 11747. [www.leviton.com](http://www.leviton.com).

Este dispositivo cumple con la Parte 15 de las Reglas de la FCC. Su operación está sujeta a las siguientes dos condiciones: (1) Este dispositivo podría no causar interferencia dañina y (2) este dispositivo debe aceptar cualquier interferencia recibida, incluyendo la interferencia que pudiera causar la operación no deseada.

## DECLARACIÓN DE LA INDUSTRIA DE CANADÁ (IC)

Este dispositivo cumple con la(s) norma(s) RSS sobre la exención de licencia de la Industria de Canadá. Su operación está sujeta a las siguientes dos condiciones: (1) Este dispositivo podría no causar interferencia y (2) este dispositivo debe aceptar cualquier interferencia, incluyendo la interferencia que pudiera causar la operación no deseada del dispositivo.

## DECLARACIONES DE PATENTES

Las patentes que cubren este producto, si las hay, pueden encontrarse en [Leviton.com/patents](http://Leviton.com/patents)

## INFORMACIÓN SOBRE DERECHOS DE AUTOR Y MARCA REGISTRADA

Decora y Decora Evolve son marcas registradas de Leviton Manufacturing Co., Inc.; Decora está registrada en los E.U.A., Canadá, México y China.

El uso en el presente de marcas registradas, marcas de servicio, nombres comerciales, nombres de marca y/o nombres de productos de terceros es para fines informativos únicamente, son/pueden ser las marcas registradas de sus propietarios respectivos; dicho uso no implica cualquier afiliación, patrocinio o aprobación. Ninguna parte de este documento puede ser reproducida, transmitida o transcrita sin el permiso expreso por escrito de Leviton Manufacturing Co., Inc.

## SÓLO PARA MÉXICO

**POLÍTICA DE GARANTÍA DE 2 AÑOS:** Leviton S de RL de CV, Lago Tana No. 43, Col. Huichapan, Alcaldía Miguel Hidalgo, Ciudad de México, CP 11290 México. Tel (55) 5082-1040. Garantiza este producto por el término de dos años en todas sus partes y mano de obra contra cualquier defecto de fabricación y funcionamiento a partir de la fecha de entrega o instalación del producto bajo las siguientes

### CONDICIONES:

1. Para hacer efectiva esta garantía, no podrán exigirse mayores requisitos que la presentación de ésta póliza sellada por el establecimiento que lo vendió o nota de compra o factura.
2. La empresa se compromete a reemplazar o cambiar el producto defectuoso sin ningún cargo para el consumidor, los gastos de transportación que se deriven de su cumplimiento serán cubiertos por: Leviton S de RL de CV.
3. El tiempo de reemplazo en ningún caso será mayor a 30 días contados a partir de la recepción del producto en cualquiera de los sitios en donde pueda hacerse efectiva la garantía.
4. Cuando se requiera hacer efectiva la garantía mediante el reemplazo del producto, esto se podrá llevar a cabo en: Leviton S de RL de CV.
5. Esta garantía no es válida en los siguientes casos: A) Cuando el producto ha sido utilizado en condiciones distintas a las normales. B) Cuando el producto no ha sido operado de acuerdo con el instructivo de uso en idioma español proporcionado. C) Cuando el producto ha sido alterado o reparado por personas no autorizadas por Leviton S de RL de CV.
6. El consumidor podrá solicitar que se haga efectiva la garantía ante la propia casa comercial donde adquirió el producto.
7. En caso de que la presente garantía se extraviara el consumidor puede recurrir a su proveedor para que se le expida otra póliza de garantía previa presentación de la nota de compra o factura respectiva.

<b>DATOS DEL USUARIO</b>	
NOMBRE: _____	DIRECCIÓN: _____
COL: _____	C.P.: _____
CIUDAD: _____	
ESTADO: _____	
TELÉFONO: _____	
<b>DATOS DE LA TIENDA O VENDEDOR</b>	
RAZÓN SOCIAL: _____	PRODUCTO: _____
MARCA: _____	MODELO: _____
NO. DE SERIE: _____	
NO. DEL DISTRIBUIDOR: _____	
DIRECCIÓN: _____	
COL: _____	C.P.: _____
CIUDAD: _____	
ESTADO: _____	
TELÉFONO: _____	
FECHA DE VENTA: _____	
FECHA DE ENTREGA O INSTALACIÓN: _____	

Leviton Manufacturing Co., Inc.

201 North Service Road, Melville, NY 11747

© 2025 Leviton Manufacturing Co., Inc. Todos los derechos reservados.

Especificaciones sujetas a cambios sin previo aviso en cualquier momento.

