

INSTALLATION

ENGLISH

WARNINGS AND CAUTIONS:

- To be installed and/or used in accordance with appropriate electrical codes and regulations.
- If you are not sure about any part of these instructions, consult a qualified electrician.
- To avoid overheating and possible damage to this device and other equipment, do not install to control a receptacle, a motor, or a transformer-operated appliance other than applicable fluorescent lighting.
- Use this device only with copper or copper clad wire. With aluminum wire use only devices marked co/alr or cu/al.
- Clean outer surface gently with damp cloth only. **DO NOT** use soaps or cleaning liquids.
- No user serviceable components. **DO NOT** attempt to service or repair.

DESCRIPTION

The Decora 3-Way Wide-View Motion Activated Light Control, Leviton Cat. No. PR180, is a passive infrared motion sensor switch designed to offer energy management capabilities to the end-user. Cat. No. PR180 operates by detecting motion (such as body heat) within its field-of-view (area of coverage) and automatically switches lights ON. When motion is no longer detected, lights remain ON for a selected time and automatically switch OFF. Cat. No. PR180 is suitable for indoor use only. Energy is saved with this motion switch and is ideal for any room in your home that would benefit from automatic "hands-free" light control, such as in bathrooms, bedrooms, and living areas.

Cat. No. PR180 is equipped with sensitivity and time adjustment controls, which enable the user to control the light and time settings. See "ADJUSTMENT SETTINGS" section.

FEATURES

- Cat. No. PR180 has a sensing area of coverage of 20 ft. x 20 ft., and a sensing angle of 180° (Figure 1).
- Adjustable light and time-delay controls are located on the front of the device (Figure 2).
- Manual override permits normal ON/OFF operation.
- LED indicator light is OFF when the switch is in automatic (AUTO) mode and flashes when motion is detected.

SPECIFICATIONS

- Not intended for use with electronic ballasts.**
- Jumper wires required for 3-way use.
- Intended for use with rapid start fluorescent or incandescent lighting only.
- Installing this device requires experience with residential and commercial wiring practices. Consult local building codes before attempting to install this device.

LOCATION / MOUNTING

Since Cat. No. PR180 responds to temperature changes, care should be taken when mounting the device. **DO NOT** mount directly above a heat source, in a location where hot or cold drafts will blow directly on the sensor, or where unintended motion (e.g., hallway traffic) will be within sensor's field-of-view.

TO INSTALL

- WARNING:** TO AVOID FIRE, SHOCK, OR DEATH; **TURN OFF POWER AT CIRCUIT BREAKER OR FUSE AND TEST THAT THE POWER IS OFF BEFORE WIRING!**
- 2A. FOR SINGLE POLE INSTALLATION:**
 - Connect lead wires per WIRING DIAGRAM as follows: Black lead to Line (HOT), Red lead to Load wire, Green lead to ground. Remaining Yellow/Red lead should have Red insulation label affixed. This lead will not be used. **NOTE:** If insulating label is not affixed to Yellow/Red lead, use a small wire nut or electrical tape to cap off.
 - Twist strands of each lead tightly, and with circuit conductors, push firmly into appropriate wire connector. Screw connectors on clockwise ensuring that no bare conductor shows below the wire connectors. Secure each connector with electrical tape.
- 2B. FOR 3-WAY INSTALLATION:**

NOTE: On Switch #1 (the 3-way switch that is to remain), two jumper wires are required between the common terminal (usually a Black screw) and one of the switch wire terminals to supply power to Cat. No. PR180 (to be installed later in this installation) regardless of the ON/OFF position of Switch #1.

NOTE: If you are **UNSURE** which wires are common, **FOLLOW STEPS A-G.** You will need either a test lamp, neon circuit tester, or a voltmeter.

CAUTION: TAKE EXTREME CARE AS YOU WILL BE WORKING WITH LIVE CONDUCTORS.

 - TURN OFF POWER.** Disconnect all wires from both 3-Way switches and leave them outside the wall box ensuring that they are not touching each other. Temporarily connect one lead from your tester to a known Ground (such as a wall box or its Ground wire). If none are available, connect to a structural Ground, such as a water pipe.
 - RESTORE POWER.** Only one of the six, non-Grounding wires should be "Hot". Using the tester, find it and label it "Line Hot". Mark its wall box "Line". The other two wires are travelers, mark them "A" and "B".
 - TURN OFF POWER.** Temporarily connect "A" to "Line Hot".
 - RESTORE POWER** and go to the other wall box. Only one wire there will be "Hot" Using the tester, find it and label it "A".
 - TURN OFF POWER.** At the "Line" wall box, disconnect "A" and "Line Hot" and temporarily connect "B" and "Line Hot".
 - RESTORE POWER.** At the second wall box, only one wire should be "Hot". Using the tester, find it and label it "B". Label the last, non-Grounding wire at the wall box "Load Hot".
 - TURN OFF POWER.** Disconnect "B" and "Line Hot". Proceed with installation.
- Replace wires from the common terminal and one switch terminal with short jumpers. Connect two jumpers "Line Hot" and "Traveler A" (see steps A-G if necessary) together with wire connector. Screw connector on clockwise. Secure connector with electrical tape.
- Connect wires per WIRING DIAGRAM as follows: Red lead to Load. Traveler "A" to Black. Traveler "B" to Yellow/Red.
- NOTE:** If wire nut is provided, use to join one 14 AWG supply conductor with one 16 or 18 AWG device control lead.
- Reinstall Switch #1 and **RESTORE POWER.**
- With Cat. No. PR180 in the ON position, toggle Switch #1 and follow steps in chart.
- TURN OFF POWER.**
- Gently position wires to provide room in the wall box for switch.
- Mount device "TOP" up.
- Restore power at circuit breaker or fuse.

ADJUSTMENT SETTINGS

- With power restored and wallplate removed, use your finger or a small screwdriver to adjust the light sensitivity and time settings on the device as follows:
 - Light Level Adjustment:**
 - Turn the control towards the "+" sign. Lights will turn ON in lighter conditions.
 - Turn the control towards the "-" sign. Lights will turn ON in less lighting conditions.
 - Time Selection:**
 - Adjust the time selector to the desired length of time the lights are to remain ON. Lights will remain ON from 15 seconds to 15 minutes after the room is vacated.
 - Turn the control towards the "+" sign. Lights will remain ON up to 15 minutes.
 - Turn the control towards the "-" sign. Lights will remain ON up to 15 seconds.
- Test that the light level and time selection are as desired. If not, repeat adjustments until satisfied.
- Mount wallplate. **INSTALLATION IS COMPLETE.**

TO OPERATE

Cat. No. PR180 operates in three modes:

- ON:** Slide switch to the far RIGHT.
- OFF:** Slide switch to the far LEFT.
- AUTO:** Switch is at CENTER position.

NOTES:

- Allow 1 minute for Cat. No. PR180 to warm-up before using in auto mode.
- In AUTO mode the device will switch lights OFF in an occupied room if no motion is detected for the selected time delay. If continuous operation is desired, select the ON position.

TROUBLESHOOTING

Lights do not switch ON when motion is detected:

- Push switch to AUTO. LED should flash when motion is detected.
- Motion is beyond sensing range, move closer to switch.
- Adjust the light level adjustment toward lighter or darker, depending on room conditions.

Lights always stay ON:

- Check that switch is in AUTO position.
- Be sure that no motion occurs in coverage area for time selected.
- Check that switch is not installed near a heat source (e.g., stove, lights, heat vents) or detecting motion from an adjacent area (e.g., hallway traffic). If so, switch may have to be relocated.

Lights do not turn ON in AUTO or MANUAL ON modes:

- Check that switch is installed correctly.
- Check that power is ON.
- Check that light bulb is functioning.
- If applicable, check that switch on controlled unit is ON.

NOTE: If problems continue, consult a qualified electrician.

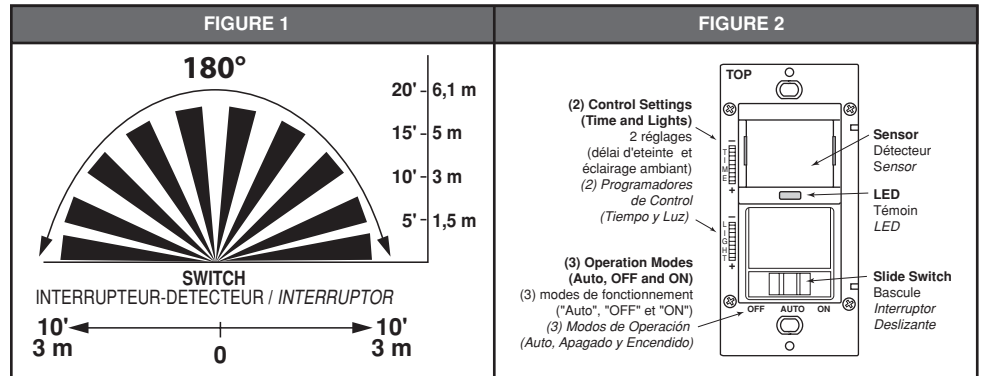

3-WAY INSTALLATION / INSTALLATIONS À TROIS VOIES / PARA INSTALACIÓN DE TRES VÍAS

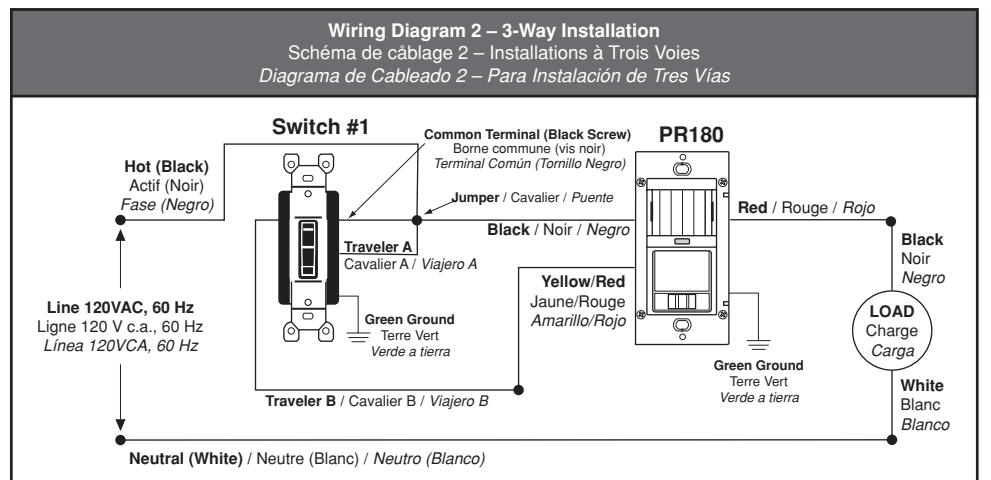
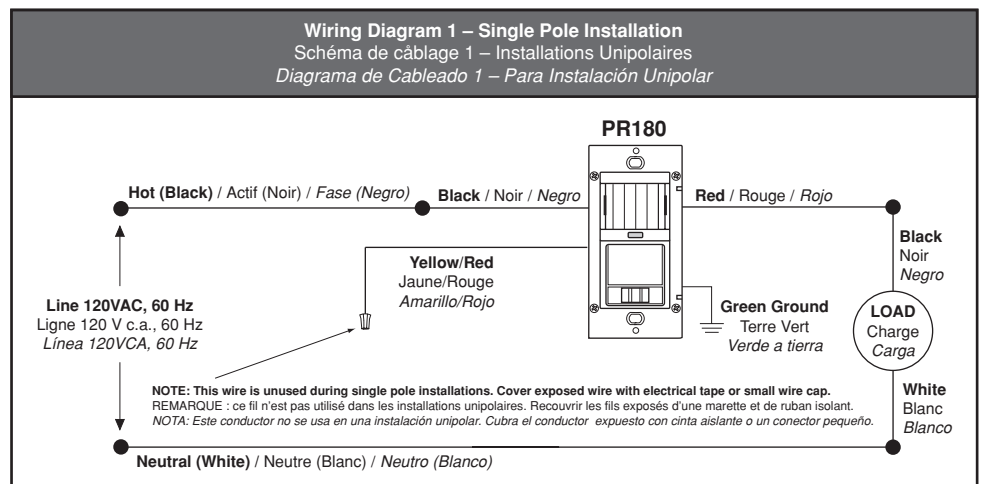
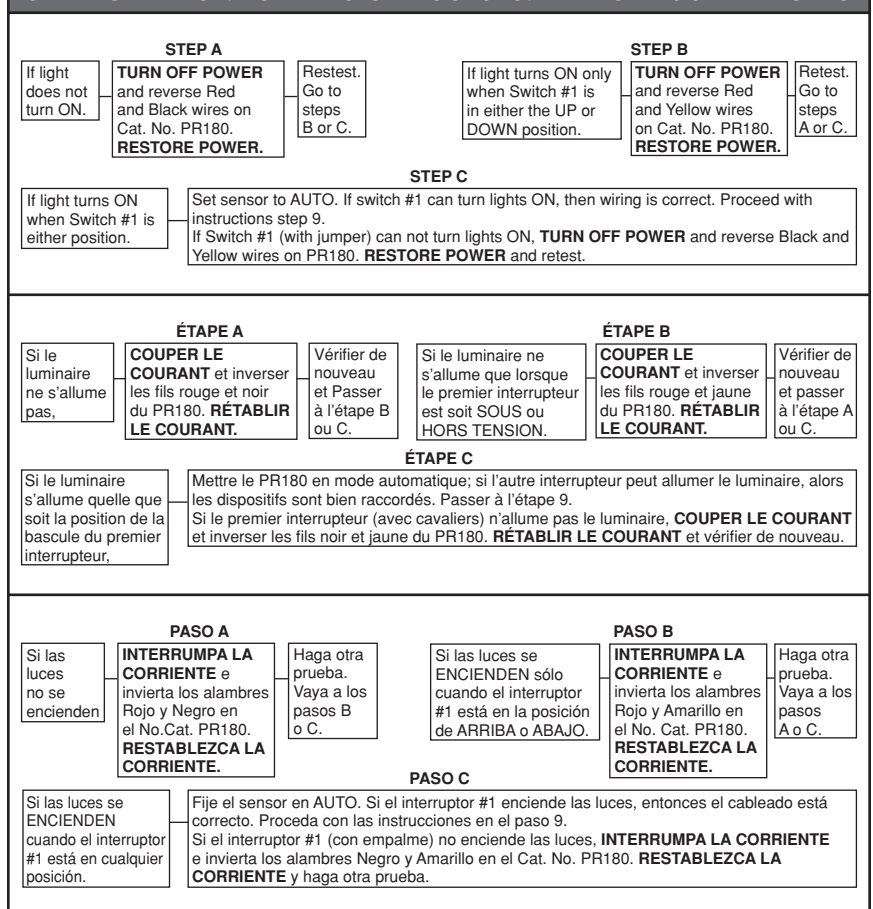

LIMITED 5 YEAR WARRANTY AND EXCLUSIONS

Leviton warrants to the original consumer purchaser and not for the benefit of anyone else that this product at the time of its sale by Leviton is free of defects in materials and workmanship under normal and proper use for five years from the purchase date. Leviton's only obligation is to correct such defects by repair or replacement, at its option, if within such five year period the product is returned prepaid, with proof of purchase date, and a description of the problem to Leviton Mfg. Co., Inc. 201 North Service Road, Melville, N.Y. 11747, U.S.A. This warranty excludes and there is disclaimed liability for labor for removal of this product or reinstallation. This warranty is void if this product is installed improperly or in an improper environment, overloaded, misused, opened, abused, or altered in any manner, or is not used under normal operating conditions or not in accordance with any labels or instructions. There are no other or implied warranties of any kind, including merchantability and fitness for a particular purpose, but if any implied warranty is required by the applicable jurisdiction, the duration of any such implied warranty, including merchantability and fitness for a particular purpose, is limited to five years. Leviton is not liable for incidental, indirect, special, or consequential damages, including without limitation, damage to, or loss of use of, any equipment, lost sales or profits or delay or failure to perform this warranty obligation. The remedies provided herein are the exclusive remedies under this warranty, whether based on contract, tort or otherwise.

| Commande d'éclairage à détecteur de mouvements grand angulaire et à trois voies, Unipolaire | |
|--|----------|
| N° de cat. PR180 | |
| Valeurs nominales : 500 W, 120 V c.a., 60 Hz (à incandescence) | |
| 400 VA, 120 V c.a., 60 Hz (fluorescent BALLASTS MAGNÉTIQUES À ALLUMAGE RAPIDE SEULEMENT) | |
| POUR L'INTÉRIEUR SEULEMENT | |
| INSTALLATION | FRANÇAIS |

AVERTISSEMENTS ET MISES EN GARDE :

- installer ou utiliser conformément aux codes de l'électricité en vigueur.
- à défaut de bien comprendre les présentes directives, en tout ou en partie, on doit faire appel à un électricien qualifié.
- pour éviter la surchauffe ou l'endommagement éventuel de ce dispositif et des appareils qui lui sont raccordés, ne pas l'installer pour commander une prise ou un appareil motorisé ou à transformateur, ou tout autre dispositif qu'un luminaire à incandescence ou fluorescent aux valeurs nominales appropriées.
- n'utiliser ce dispositif qu'avec du fil de cuivre ou plaqué cuivre; en présence de fil d'aluminium, utiliser seulement les dispositifs portant la marque cu/al ou co/alr.
- Nettoyer la surface externe du dispositif au moyen d'un chiffon humide seulement; **NE PAS** utiliser de savon ni de nettoyant liquide.
- Aucun des composants de ce dispositif ne peut être réparé sur le terrain; l'utilisateur **NE DOIT JAMAIS** tenter d'en effectuer l'entretien ou la réparation.

DESCRIPTION

Cette commande d'éclairage grand angulaire à trois voies est en fait un interrupteur-détecteur de mouvements à infrarouge passif conçu pour procurer à l'utilisateur une gestion efficace de l'énergie. Le modèle PR180 détecte la présence d'une personne (sa chaleur corporelle) dans son champ de vision (la zone contrôlée) et allume automatiquement les luminaires qui lui sont raccordés. Lorsqu'il ne détecte plus de mouvements, il laisse les luminaires allumés pendant un délai réglé préalablement, puis les éteint automatiquement. Le PR180 est conçu pour l'intérieur seulement. Il permet d'économiser l'énergie et est tout indiqué dans toutes les pièces qui se prêtent à la commande automatique mains libres de l'éclairage (salle de bain, chambre à coucher, séjour, etc.).

Le PR180 est en outre doté de réglages du délai d'éteinte et de la sensibilité à l'éclairage ambiant, lesquels peuvent être programmés par l'utilisateur selon ses besoins. Se reporter à la section « **RÉGLAGES** ».

CARACTÉRISTIQUES

- Zone de détection couvrant une surface de 36 mètres carrés, soit un angle de 180° (**Figure 1**).
- Réglages de délai d'éteinte et de sensibilité à l'éclairage ambiant à l'avant (**Figure 2**).
- Commande manuelle prioritaire qui permet la commutation ordinaire.
- Témoins à DEL qui s'éteint lorsque l'interrupteur fonctionne en mode automatique (AUTO) et qui clignote à la détection de mouvements.

FICHE TECHNIQUE

- Ce dispositif n'est pas conçu pour les ballasts électroniques.**
- Des cavaliers sont requis pour les applications à trois voies.
- Ce dispositif est conçu pour commander les charges d'éclairage à allumage rapide fluorescentes ou à incandescence seulement.
- L'installation de ce dispositif requiert une certaine expérience dans le domaine du câblage résidentiel et commercial; on doit consulter les codes du bâtiment avant de procéder.

EMPLACEMENT

Puisque le PR180 est sensible aux variations thermiques, on doit s'assurer de **NE PAS** l'installer directement au-dessus d'une source de chaleur, ni là où il risque d'être exposé à des courants d'air chaud ou froid, ni aux endroits où il risque de capter les mouvements d'un endroit passant, comme un couloir.

INSTALLATION

- AVERTISSEMENT :** POUR ÉVITER LES RISQUES D'INCENDIE, DE CHOC ÉLECTRIQUE OU D'ÉLECTROCUTION, COUPER LE COURANT AU FUSIBLE OU AU DISJONCTEUR ET S'ASSURER QUE LE CIRCUIT SOIT BIEN COUPÉ AVANT DE PROCÉDER À L'INSTALLATION.
- INSTALLATIONS UNIPOLAIRES :**
 - Raccorder les fils de sortie conformément au SCHÉMA DE CÂBLAGE, en procédant comme suit : le noir à la ligne (ACTIF), le rouge au fil de charge et le vert au fil de terre. Le fil jaune/rouge restant devrait porter une étiquette d'isolation rouge. Ce fil ne sera pas utilisé dans cette installation. **REMARQUE :** en l'absence d'étiquette d'isolation, on doit se servir d'une petite marette ou de ruban isolant pour protéger le fil de sortie jaune/rouge.
 - Entortiller fermement les brins de chaque raccord fil/conducteur et les insérer dans des marettes de grosseur appropriée. Visser ces dernières (vers la droite) en s'assurant qu'aucun brin n'en dépasse. Recouvrir chaque marette de ruban isolant.
- INSTALLATIONS À TROIS VOIES :**

REMARQUE : l'installation requiert le raccordement de deux cavaliers au premier interrupteur (l'interrupteur à trois voies existant) entre la borne commune (habituellement noire) et une des bornes d'alimentation du PR180 (lequel sera installé aux étapes ultérieures); la position de la bascule du premier interrupteur n'a aucune importance.

REMARQUE : en cas d'**INCERTITUDE** quant à la borne commune, **SUIVRE LES ÉTAPES A à G** (pour ce faire, on aura besoin d'une lampe d'essai, d'un voltmètre ou d'un multimètre au néon).

MISE EN GARDE : ON DOIT FAIRE PREUVE D'EXTRÊME PRUDENCE QUAND ON TRAVAILLE AVEC DES FILS SOUS TENSION.

 - COUPER LE COURANT.** Déconnecter tous les fils des deux interrupteurs à trois voies et les laisser pendre des boîtes murales, en s'assurant qu'ils n'entrent pas en contact les uns avec les autres. Raccorder temporairement un fil du dispositif de vérification utilisé à une mise à la terre confirmée (une des boîtes murales ou leur fil de terre, p. ex.). En l'absence de mise à la terre, raccorder le fil à un élément de la masse structurelle, comme une conduite d'eau.
 - RÉTABLIR L'ALIMENTATION.** À part les mises à la terre, un seul des six fils déconnectés devrait être sous tension. Se servir du dispositif de vérification pour déterminer lequel, et le marquer en conséquence (ligne actif). Identifier également la boîte comme étant celle de ligne. Les deux autres fils sont des cavaliers; les désigner par les lettres A et B.
 - COUPER LE COURANT.** Raccorder temporairement le cavalier A et B.
 - RÉTABLIR LE COURANT,** et passer à l'autre boîte murale. Ici aussi, un seul fil sera sous tension, et on doit se servir du dispositif de vérification pour déterminer lequel; lui attribuer la lettre A.
 - COUPER LE COURANT.** À la boîte de ligne, déconnecter le cavalier A du fil de ligne actif, et relier temporairement ce dernier au cavalier B.
 - RÉTABLIR L'ALIMENTATION.** À la seconde boîte, encore une fois, un seul des fils devrait être sous tension. Se servir de nouveau du dispositif de vérification pour déterminer lequel, et lui attribuer la lettre B. Le fil restant (excluant celui de mise à la terre) doit être identifié comme « charge actif ».
 - COUPER LE COURANT.** Déconnecter le cavalier B du fil de ligne actif. Poursuivre l'installation.
- Remplacer les fils de la borne commune et d'une des bornes d'interrupteur par de courts cavaliers. Relier les cavaliers A et de ligne actif (se reporter aux étapes A à G au besoin) au moyen d'une marette. Visser cette dernière vers la droite et la recouvrir de ruban isolant.
- Raccorder les fils conformément au SCHÉMA DE CÂBLAGE, en procédant comme suit : le fil jaune à la charge, le cavalier A au noir et le cavalier B au rouge.

REMARQUE : si une marette est fournie, l'utiliser pour joindre le conducteur d'alimentation de calibre 14 AWG à un fil de commande de 16 ou de 18 AWG du dispositif.
- Reinstaller le premier interrupteur et **RÉTABLIR LE COURANT.**
- Mettre le PR180 sous tension (position ON) et commuter le premier interrupteur, en suivant les étapes du tableau.
- COUPER LE COURANT.**
- Insérer délicatement les fils dans la boîte, en prévoyant suffisamment d'espace pour le dispositif.
- Installer le dispositif en mettant la marque " TOP " vers le haut.
- Rétablir l'alimentation au fusible ou au disjoncteur.control del product.

RÉGLAGES

- La plaque murale étant toujours retirée et le courant, rétabli, se servir d'un doigt ou d'un petit tournevis pour régler la sensibilité et le délai en procédant comme suit.

Réglage de la sensibilité à l'éclairage ambiant :

 - Tourner la molette LIGHT vers le symbole « + ». Les lumières s'allumeront quand il fait plus clair.
 - Tourner la molette LIGHT vers le symbole « - ». Les lumières s'allumeront quand il fait plus noir.

Réglage du délai d'éteinte :

 - On peut régler le délai d'éteinte des luminaires entre 15 secondes et 15 minutes après que la pièce se soit vidée.
 - Tourner la molette TIME vers le symbole « + ». Les lumières resteront allumées pendant un délai s'approchant de 15 minutes.
 - Tourner la molette TIME vers le symbole « - ». Les lumières resteront allumées pendant un délai s'approchant de 15 secondes.
- Vérifier si les réglages effectués sont convenables et les reprendre au besion.
- Fixer la plaque murale. **L'INSTALLATION EST TERMINÉE.**

FONCTIONNEMENT

Le PR180 peut être utilisé en trois modes de fonctionnement :

SOUS TENSION (ON) : glissière à l'extrême GAUCHE.

HORS TENSION (OFF) : glissière à l'extrême DROIT.

AUTOMATIQUE (AUTO) : glissière au CENTRE.

REMARQUES :

- Avant d'utiliser le PR180 en mode automatique, on doit lui allouer une période de "réchauffement" d'une minute.
- En mode AUTO, le dispositif éteint les luminaires quand aucun mouvement n'est détecté pendant le délai choisi, même si la pièce est occupée. Si on veut que l'éclairage reste allumé, on doit mettre la glissière à la position ON.

diagnostic des anomalies

Les lumières ne s'allument pas en présence de mouvements :

- mettre la glissière à la position AUTO (le témoin devrait clignoter lorsque des mouvements sont détectés);
- les mouvements sont hors de la zone de détection (on doit s'approcher du détecteur);
- régler la sensibilité à l'éclairage ambiant selon la clarté de la pièce.

Les lumières restent toujours allumées :

- vérifier si la glissière est bien à la position AUTO;
- s'assurer qu'il n'y ait aucun mouvement dans la zone de détection pendant le délai choisi;
- s'assurer que le dispositif ne soit pas installé à proximité d'une source de chaleur (comme une cuisinière, un luminaire ou une bouche de chauffage), ou là où il pourrait capter les mouvements d'un endroit passant (comme un couloir); le cas échéant, réinstaller le dispositif ailleurs.

Les lumières ne s'allument pas en mode AUTO ou ON :

- s'assurer que le dispositif soit installé correctement;
- s'assurer que le circuit soit sous tension;
- s'assurer que les lampes soient en état de fonctionner;
- si les luminaires commandés sont dotés d'interrupteurs, s'assurer que ceux-ci soient en position de marche.

Remarque : si le problème persiste, consulter un électricien qualifié.

| EXCLUSIONS ET GARANTIE LIMITÉE DE 5 ANS |
|---|
| Leviton garantit au premier acheteur, et uniquement au crédit du dit acheteur, que ce produit ne présente ni défauts de fabrication ni défauts de matériaux au moment de sa vente par Leviton, et n'en présentera pas tant qu'il est utilisé de façon normale et adéquate, pendant une période de 5 ans suivant la date d'achat. La seule obligation de Leviton sera de corriger les dits défauts en réparant ou en remplaçant le produit défectueux si ce dernier est retourné port payé, accompagné d'une preuve de la date d'achat, avant la fin de la dite période de 5 ans, à la Manufacture Leviton du Canada Limitée, au soin du service de l'Assurance Qualité, 165 boul. Hymus, Pointe-Claire, (Québec), Canada H9R 1E9 . Par cette garantie, Leviton exclut et décline toute responsabilité envers les frais de main d'oeuvre encourus pour retirer et réinstaller le produit. Cette garantie sera nulle et non avenue si le produit est installé incorrectement ou dans un environnement inadéquat, s'il a été surchargé, incorrectement utilisé, ouvert, employé de façon abusive ou modifié de quelle que manière que ce soit, ou s'il n'a été utilisé ni dans des conditions normales ni conformément aux directives ou étiquettes qui l'accompagnent. Aucune autre garantie, explicite ou implicite, y compris celle de qualité marchande et de conformité au besoin, n'est donnée , mais si une garantie implicite est requise en vertu de lois applicables, la dite garantie implicite, y compris la garantie de qualité marchande et de conformité au besoin, est limitée à une durée de 5 ans. Leviton décline toute responsabilité envers les dommages indirects, particuliers ou consécutifs, incluant, sans restriction, la perte d'usage d'équipement, la perte de ventes ou les manques à gagner, et tout dommage-intérêt découlant du délai ou du défaut de l'exécution des obligations de cette garantie. Seuls les recours stipulés dans les présentes, qu'ils soient d'ordre contractuel, délictuel ou autre, sont offerts en vertu de cette garantie. |

Ligne d'Assistance Technique : 1 800 405-5320 (Canada seulement)

www.leviton.com

| Control de Luz de Amplio Espectro Activado por Movimiento de Tres Vías, Unipolar | |
|--|---------|
| No. de Cat. PR180 | |
| Capacidad: 500 W - 120 VCA, 60Hz (Incandescente) | |
| 400 VA -120 VCA, 60Hz (Fluorescente - SOLO PARA USO CON BALLASTROS MAGNETICOS DE INCIO RÁPIDO) | |
| SOLO PARA USO EN INTERIORES | |
| INSTALACION | ESPAÑOL |

ADVERTENCIAS Y PRECAUCIONES:

- Para instalarse y/o usarse de acuerdo con los codigos electricos y normas apropiados.
- Si usted no esta seguro acerca de alguna de las partes de estas instrucciones, consulte a un electricista calificado.
- Para evitar sobrecalentamiento y posible daño a este aparato y otro equipo, no instale para controlar un receptáculo, o productos que operan con motor o transformador u otro que no sea iluminación flurescente.
- Use este producto solo con cable de cobre o revestido de cobre. para cable de aluminio use solo productos marcados con el simbolo co/alr o cu/al.
- Limpie la superficie sólo con un trapo húmedo. **NO USE** jabones o líquidos de limpieza.
- NO** intente repararlo o darle servicio. No tiene componentes servibles por el usuario.

DESCRIPCION

El control de Luz de Amplio Espectro Activado por Movimiento de 3-Vías, No. de Cat. PR180, es un interruptor con sensor de movimiento infrarrojo pasivo, diseñado para ofrecer al usuario la capacidad de manejar la energía. El No. de Cat. PR180 opera cuando detecta movimiento (como el calor de un cuerpo) dentro de su campo de visión (área que cubre) y automáticamente ENCIENDE las luces. Cuando el interruptor no detecta movimiento las luces se mantienen ENCENDIDAS por un tiempo determinado y automáticamente se APAGAN. El No. de Cat. PR180 es sólo para uso en interiores. Con este tipo de interruptor se ahorra energía y es ideal para cualquier habitación de su casa que se beneficiará con este control automático luz "manos libres", tal como baños, dormitorios, salas de estar.

El No. de Cat. PR180 está equipado con controles de ajuste de sensibilidad y tiempo que le permite al usuario controlar las luces y el tiempo programado. Vea la sección de **“AJUSTES”**.

CARACTERISTICAS

- El No de Cat. PR180 tiene un área de sensibilidad que cubre 6.1 m x 6.1 m y un ángulo sensible de 180° (**Figura 1**).
- Controles para ajustar la luz y tiempo de retraso están ubicados en la parte frontal del producto (**Figura 2**).
- El manejo manual permite una operación normal de ENCENDIDO/APAGADO.
- El indicador LED está APAGADO cuando el interruptor está en automático (AUTO) y oscila cuando detecta movimiento.

ESPECIFICACIONES

- No está hecho para usar con Balastras Electrónicas.**
- Se necesitan alambres de empalme para uso de 3-Vías.
- Está hecho sólo para usar con luces fluorescentes de inicio rápido o luces incandescentes.
- La instalación de este producto requiere la experiencia práctica de cableado residencial y comercial. Consulte los códigos locales de construcción antes de intentar instalar este producto.

UBICACION/MONTAJE

El No. de Cat. PR180 responde a los cambios de temperatura. Por eso, tenga cuidado de **NO** instalar el producto directamente encima de fuentes de calor o donde corrientes frías o calientes lleguen directamente al sensor; o donde existan movimientos que estén dentro del campo de acción del sensor que no sean deseados (como pasadizos).

INSTALACION DEL ATENUADOR

- ADVERTENCIA:** PARA EVITAR DESCARGA ELECTRICA, FUEGO O MUERTE, **INTERRUMPA EL PASO DE LA ENERGIA** MEDIANTE EL INTERRUPTOR DE CIRCUITO O FUSIBLE, ASEGURESE QUE EL CIRCUITO NO ESTE ENERGIZADO ANTES DE INICIAR LA INSTALACION.
- FOR SINGLE POLE INSTALLATION:**
 - Conecte los conductores de acuerdo al Diagrama de Cableado como sigue: El conductor Negro a la línea (FASE). El conductor ROJO al conductor de la carga, el conductor VERDE a tierra. El conductor Amarillo/Rojo que queda debe tener una etiqueta Roja aislante pegada. Este conductor no se debe usar. **NOTA:** Si la etiqueta aislante no está pegada al conductor Amarillo/Rojo, use un conector de alambre o cinta aislante para cubrirlo.
 - Tuerce los hilos de cada conexión bien apretados y con los conductores del circuito empújelos firmemente en el conector de alambres. Enrosque cada conector hacia la derecha, asegurando que no se vea ningún conductor desnudo debajo del conector. Asegure cada conector con cinta aislante.
- PARA INSTALACIÓN DE TRES VÍAS:**

NOTA: En el interruptor #1 (interruptor de 3 vías que queda), necesita 2 cables de unión entre la terminal común (normalmente tornillo Negro) y uno de los conductores terminales del interruptor para suministrar energía al No. de Cat PR180 (que se instalará luego en esta instalación), sin importar la posición del interruptor #1 en ENCENDIDO/APAGADO.

NOTA: Si no está SEGURO qué cables son comunes, SIGA LOS PASOS A-G. Necesitará una lámpara de prueba, probador de circuito de neón o un voltímetro.

PRECAUCION: TOME EXTREMA PRECAUCION PORQUE ESTARA TRABAJANDO CON CONDUCTORES VIVOS.

 - INTERRUMPA LA CORRIENTE:** Desconecte todos los alambres de los dos interruptores de 3-Vías y déjelos fuera de la caja separados para que no se toquen entre ellos. Temporalmente conecte un conductor del probador a una tierra conocida (tal como una caja de pared o su alambre a Tierra). Si ninguna está disponible, concéteelo a una tierra estructural tal como una tubería de agua.
 - RESTABLEZCA LA CORRIENTE.** Sólo uno de los 6 alambres que no es tierra es "Fase". Usando el probador, encuéntrelo y nómbrelo "Línea de Fase". Marque esta caja de pared "Línea". Los otros dos alambres son viajeros, márquelos como "A" y "B".
 - INTERRUMPA LA CORRIENTE:** Conecte temporalmente "A" a la "Línea de Fase".
 - RESTABLEZCA LA CORRIENTE** y vaya a la otra caja de pared. Sólo un alambre es "FASE". Usando el probador encuéntrelo y nómbrelo "A".
 - INTERRUMPA LA CORRIENTE:** En la caja de Pared "Línea" desconecte "A" y "Fase de Línea" y conecte temporalmente "B" y "Fase de Línea".
 - RESTABLEZCA LA CORRIENTE.** En la segunda caja sólo un alambre debe ser "Fase". Usando el probador encuéntrelo y nómbrelo "B". Nombre el último alambre de la caja de pared que no es tierra "Fase de Carga".
 - INTERRUMPA LA CORRIENTE:** Desconecte "B" y "Fase de Línea". Proceda con la instalación
- Reemplace los cables de la terminal común y un terminal del interruptor con uniones pequeñas. Conecte las 2 uniones, "Línea Fase" y "Viajero A" juntas con el conector de alambres (vea los pasos A-G si es necesario). Enrosque el conector de alambres hacia la derecha. Asegure el conector con cinta aislante.
- Conecte los cables de acuerdo al DIAGRAMA DE CABLEADO y como sigue: El conductor Amarillo a la Carga. El viajero "A" al Negro. El viajero "B" al Rojo.

NOTA: Si se provee una tuerca, úsela para unir un conductor 14 AWG que se suministra con un conductor de 16 o 18 AWG control del producto.
- Reinstale el interruptor #1 y **RESTABLEZCA LA CORRIENTE.**
- Con el Cat. No. PR180 en la posición de ENCENDIDO, mueva la palanca del interruptor de #1 y siga los pasos de la tabla.
- INTERRUMPA LA CORRIENTE.**
- Coloque los conductores suavemente dentro de la caja y deje espacio para el interruptor.
- Monte el producto con la marca "TOP" hacia arriba.
- Restablezca la corriente con el interruptor de circuito o fusible.

AJUSTES

- Con la energía restablecida y la placa no instalada, use su dedo para ajustar la sensibilidad de la luz y programar el tiempo en el producto como sigue:

Ajuste del Nivel de Luz

- Gire el control hacia el signo "+". Las luces se ENCENDERAN en condiciones más claras.
- Gire el control hacia el signo "-". Las luces se ENCENDERAN en condiciones mínimas de iluminación.

Selección de Tiempo

- Ajuste el selector de tiempo por el tiempo que las luces deben permanecer ENCENDIDAS. Las luces permanecerán ENCENDIDAS desde 15 segundos a 15 minutos después que la habitación este vacía.
- Gire el control hacia el signo "+". Las luces se mantendrán ENCENDIDAS hasta 15 minutos.
- Gire el control hacia el signo "-". Las luces se mantendrán ENCENDIDAS hasta 15 segundos.

- Verifique que la sensibilidad de la luz y programado del tiempo seleccionado es el decaedo. Si no, repita los ajustes hasta estar satisfecho.
- Monte la Placa. **LA INSTALACIÓN ESTÁ COMPLETA.**

OPERACION

El No. de Cat. PR180 opera en tres modos diferentes:

ON (ENCENDIDO): El interruptor deslizante totalmente hacia la DERECHA.

OFF (APAGADO): El interruptor deslizante totalmente hacia la IZQUIERDA.

AUTO (AUTO): El interruptor en el CENTRO.

NOTAS:

- Permita que el Cat. No. PR180 caliente por un minuto antes de usar el modo auto.
- En el modo AUTO el producto APAGARA las luces en una habitación ocupada, si no detecta movimiento en el tiempo de espera seleccionado.

SOLUCION DE PROBLEMAS

Las luces no se ENCIENDEN cuando se detecta movimiento:

- Presione el interruptor al modo AUTO. El LED debe oscilar cuando detecta movimiento.
- El movimiento está fuera del rango de sensibilidad, muévelo cerca del interruptor.
- Ajuste el nivel de luz hacia claro u oscuro dependiendo de las condiciones de la habitación.

Las luces siempre están ENCENDIDAS:

- Verifique que el interruptor esté en la posición AUTO.
- Asegúrese que no ocurra ningún movimiento en el área cubierta por el tiempo seleccionado.
- Verifique que el interruptor no está instalado cerca a una fuente de calor (tal como una estufa, luces, ventanas de calefacción) o está detectando movimiento de una área adyacente (como un pasadizo con movimiento); si esto sucede tiene que reubicar el interruptor.

Las luces no se ENCIENDEN en las posiciones de AUTO y MANUAL:

- Verifique que el interruptor esté instalado correctamente.
- Verifique que la energía esté encendida.
- Verifique que el foco esté trabajando.
- Si es necesario, revise que el interruptor en la unidad controlada esté ENCENDIDO.

NOTA: Si el problema continúa, consulte con un electricista calificado.

GARANTIA LEVITON POR CINCO AÑOS LIMITADA

Leviton garantiza al consumidor original de sus productos y no para beneficio de nadie más que este producto en el momento de su venta por Leviton, está libre de defectos en materiales o fabricación por un período de cinco años desde la fecha de la compra original. La única obligación de Leviton es corregir tales defectos ya sea con reparación o reemplazo, como opción, si dentro de tal período de cinco años el producto pagado se devuelve, con la prueba de compra fechada y la descripción del problema a **Leviton Mfg. Co., Inc. 201 North Service Road, Melville, N.Y. 11747, U.S.A.** Esta garantía excluye y renuncia toda responsabilidad de mano de obra por remover o reinstalar este producto. Esta garantía es inválida si este producto es instalado inapropiadamente o en un ambiente inadecuado, sobrecargado, mal usado, abierto, abusado o alterado en cualquier manera o no es usado bajo condiciones de operación normal o no conforme con las etiquetas o instrucciones. **No hay otras garantías implicadas de cualquier otro tipo, incluyendo mercadotecnia y propiedad para un propósito en particular** pero si alguna garantía implicada se requiere por la jurisdicción pertinente, la duración de cualquiera garantía implicada, incluyendo mercadotecnia y propiedad para un propósito en particular, es limitada a cinco años. **Leviton no es responsable por daños incidentales, indirectos, especiales o consecuentes, incluyendo sin limitación, daños a, o pérdida de uso de, cualquier equipo, pérdida de ventas o ganancias o retraso o falla para llevar a cabo la obligación de esta garantía.** Los remedios provistos aquí son remedios exclusivos para esta garantía, ya sea basado en contrato, agravio o de otra manera.

Para Asistencia Técnica llame al: 1-800-824-3005 (Sólo en EE.UU.)

www.leviton.com