

# Duplex USB Type A and USB Type-C® Charger/Tamper Resistant Outlet



Cat. No. AC1X3 (15A-125VAC/CA)

Cat. No. AC2X3 (20A-125VAC/CA)

USB Rated: 5.4A at 5V

## WARNINGS AND CAUTIONS:

- **TO AVOID FIRE, SHOCK, OR DEATH; TURN OFF POWER AT CIRCUIT BREAKER OR FUSE AND TEST THAT THE POWER IS OFF BEFORE WIRING!**
- To be installed and/or used in accordance with appropriate electrical codes and regulations.
- If you are not sure about any part of these instructions, consult an electrician.
- This device **CANNOT** be used for separate feed applications. If the outlet you are replacing has the top and bottom outlets controlled by separate circuit breakers, you cannot use this device.

## WARNINGS AND CAUTIONS:

- To be used with Class 2 connectors with interconnecting cables.
- The Class 2 USB ports are not intended for use with appliances and supporting products.
- All connected Class 2 output cables must be routed away from the receptacle slots or any plug/cord inserted into the receptacle.
- Use this device with **copper or copper-clad wire only**.
- **DO NOT** use 14 AWG copper-clad wire.
- Use this device with wires rated for at least 75°C.

PK-A3215-10-02-0E-W

## INSTALLATION INSTRUCTIONS

ENGLISH

### FEATURES

- The Duplex Type A & C USB Charger / Tamper Resistant Outlet provides:
  - One Type A and one Type C 5VDC powered USB ports with a combined Total of 5.4A charging current.
  - Two 15A-125VAC or 20A-125VAC outlets.
- The USB ports are used to charge portable electronic devices **ONLY** (**NO** data transfer capability).
- When Type A port is connected to a portable device, the charger will output for 5VDC up to 2.4A (12W).
- When Type C port is connected to a portable device, the charger will output for 5VDC up to 3A (15W).
- Once both ports are connected to portable electronic devices, each port will output 5V.

### INSTALLATION

- WARNING: TO AVOID FIRE, SHOCK, OR DEATH; TURN OFF POWER AT CIRCUIT BREAKER OR FUSE AND TEST THAT THE POWER IS OFF BEFORE WIRING!**
- This device is to be installed in a wall box measuring at least 3 in. x 2 in. x 2.5 in. (standard single gang electrical wall box) and wired in accordance with NEC article 314 box fill requirements.
- Connect wires per WIRING DIAGRAM as follows:
 

**NOTE:** AC1X3 (15A) Back and Side wire terminals accept #12-#14 AWG copper or #10-#12 copper-clad wires. AC2X3 (20A) Back and Side wire terminals accept #10-#12 AWG copper or #10 copper-clad wires.
- To Side Wire (if more than one wire is required on a terminal, you cannot side wire and must use the backwire option):**  
Remove insulation from each circuit conductor per strip gage on device [approx. 0.9 in. (2.29 cm)]. Loop wires clockwise 3/4 turn around terminal screws. Tighten screws over wire loop (apply torque value of 14 -18 in-lbs).
- To Back Wire:** Remove insulation from each circuit conductor [approx. 0.65 in. (1.65 cm)]. Insert straight wires under clamps next to appropriate terminal screws. Tighten screws **FIRMLY**.
- Mount device in wall box with screws provided and mount wallplate.
- Restore power at circuit breaker or fuse. **Installation is complete.**

### FCC COMPLIANCE STATEMENT

This device complies with Part 15 of the FCC rules. Operation is subject to the following two conditions:

1. This device may not cause harmful interference.
2. This device must accept any interference received, including interference that may cause undesired operation of the device.

### PATENT STATEMENT

Patents covering this product, if any, can be found on [leviton.com/patents](http://leviton.com/patents)

**TRADEMARK DISCLAIMER:** Use herein of third party trademarks, service marks, trade names, brand names and/or product names are for informational purposes only, are/may be the trademarks of their respective owners; such use is not meant to imply affiliation, sponsorship, or endorsement.

### FOR CANADA ONLY

For warranty information and/or product returns, residents of Canada should contact Leviton in writing at **Leviton Manufacturing of Canada ULC** to the attention of the Quality Assurance Department, 165 Hymus Blvd, Pointe-Claire (Quebec), Canada H9R 1E9 or by telephone at 1 800 405-5320.

### LIMITED 1 YEAR WARRANTY

For Leviton's limited 1 year product warranty, go to [www.leviton.com](http://www.leviton.com). For a printed copy of the warranty, call 1-800-824-3005.

For Technical Assistance Call: 1-800-824-3005 [www.leviton.com](http://www.leviton.com)

**Duplex USB Charger  
Tamper Resistant Outlet**  
Double chargeur USB  
Prise inviolable  
Doble Cargador USB  
Contacto con Seguro

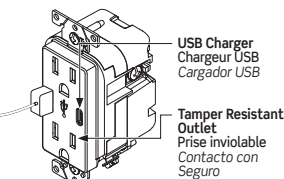

**Charges most Type A and Type C USB powered devices**  
Recharge la plupart des dispositifs alimentés via USB de types A et C  
Carga la mayoría de los dispositivos alimentados por USB de Tipo A y Tipo C

**Use with Decora® wallplate**  
Utiliser avec plaque murale Decora®  
Use con la placa de pared Decora®

Compatible with most USB powered devices including: tablets (Apple iPad, Samsung Galaxy, Amazon Kindle); smartphones (Apple iPhone, Samsung Edge and Note, Google Pixel, Motorola Moto Z); laptops (Apple MacBook, Google Chromebook, and ASUS); and many more.

Compatibilité avec la plupart des appareils à alimentation USB : tablettes (iPad d'Apple, Galaxy de Samsung, Kindle d'Amazon), téléphones intelligents (iPhone d'Apple, Edge et Note de Samsung, Pixel de Google, Moto Z de Motorola), portables (MacBook d'Apple, Chromebook de Google et ASUS) et plus encore.

Compatible con la mayoría de los dispositivos alimentados por USB, incluyendo: tabletas (Apple iPad, Samsung Galaxy, Amazon Kindle); teléfonos inteligentes (iPhone de Apple, Samsung Edge y Note, Google Pixel, Motorola Moto Z); computadoras portátiles (Apple MacBook, Google Chromebook y ASUS); y muchos más.

### Wiring Diagram Schéma de câblage Diagrama de Alambrado

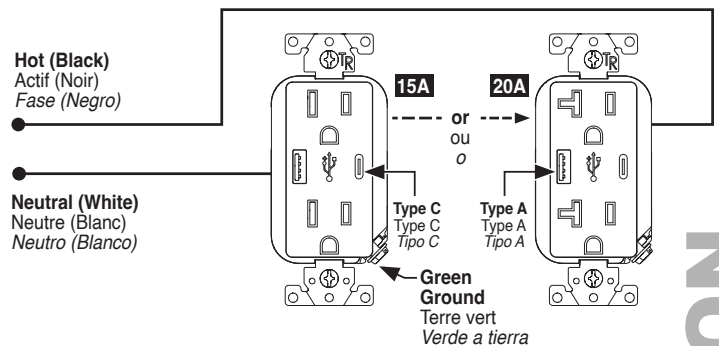

**Side Wire Strip Gauge**  
Gabarit de dénudage  
Medida de pelado

0.9 in. (2.29 cm)  
2.29 cm (0.9 po)  
0.9 pulg (2.29 cm)

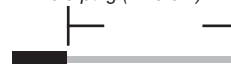

**Back Wire Strip Gauge**  
Back Wire Strip Gauge  
Back Wire Strip Gauge

0.65 in. (1.65 cm)  
1.65 cm (0.65 po)  
0.65 pulg (1.65 cm)



WEB VERSION

Prise à deux sorties inviolables et chargeurs USB Type-A et USB Type-C<sup>MD</sup>  
N° de cat. AC1X3 (15 A-125 V c.a.), AC2X3 (20 A-125 V c.a.)  
Valeur nominale USB: 5,4 A à 5 V

#### AVERTISSEMENTS ET MISES EN GARDE :

- **POUR ÉVITER LES RISQUES D'INCENDIE, DE CHOC ÉLECTRIQUE OU D'ÉLECTROCUTION, COUPER LE COURANT AU FUSIBLE OU AU DISJONCTEUR ET S'ASSURER QUE LE CIRCUIT EST BIEN COUPÉ AVANT DE PROCÉDER À L'INSTALLATION.**
- Installer et utiliser conformément aux codes de l'électricité en vigueur.
- À défaut de bien comprendre les présentes directives, en tout ou en partie, on doit faire appel à un électricien.
- Ce dispositif NE PEUT être utilisé en présence d'alimentations séparées. (Si les sorties de la prise existante sont alimentées par deux fils actifs distincts, on ne peut employer ce dispositif pour remplacer cette dernière.)
- Chargeurs pouvant accepter les cordons d'interconnexion dotés de connecteurs de classe 2.
- Ne pas se servir des ports USB pour alimenter des appareils ou des produits connexes.
- Les cordons d'interconnexion branchés dans les ports ne doivent pas passer près des fentes de la sortie ou de tout cordon électrique y étant enfiché.
- N'utiliser ce dispositif qu'avec du **fil de cuivre** ou **plaque cuivre**.
- **NE PAS** utiliser les fils plaqués cuivre d'un calibre de 14 AWG.
- N'utiliser ce dispositif qu'en présence de fils dont la température nominale est d'au moins 75°C.

### DIRECTIVES

### FRAÇAIS

#### CARACTÉRISTIQUES

- Ce dispositif procure :
  - un port USB de type A et un port USB de type C alimentés de 5 V c.c. capables de fournir un courant de recharge de 5,4 A en tout;
  - deux sorties inviolables de 15 ou de 20 A, 125 V c.a.
- Ports USB conçus pour recharger les dispositifs électroniques portatifs **seulement (AUCUNE** capacité de transfert de données).
- Quand le port USB de type A est relié à un appareil, le chargeur produit un courant de sortie de 5 V c.c. à 2,4 A (12 W).
- Quand le port Type-C est relié à un appareil, le chargeur produit un courant de sortie de 5 V c.c. à 3 A (15 W).
- Si les deux ports sont reliés à des appareils, chacun produira un courant de sortie de 5 V.

#### INSTALLATION

1. **AVERTISSEMENT : POUR ÉVITER LES RISQUES D'INCENDIE, DE CHOC ÉLECTRIQUE OU D'ÉLECTROCUTION, COUPER LE COURANT AU FUSIBLE OU AU DISJONCTEUR ET S'ASSURER QUE LE CIRCUIT EST BIEN COUPÉ AVANT DE PROCÉDER À L'INSTALLATION.**
2. Ce dispositif doit être installé dans une boîte murale ordinaire pour un dispositif (mesurant au moins 3 sur 2 sur 2,5 po [7,6 sur 5 sur 6,4 cm]) et être raccordé conformément aux exigences des codes locaux en matière de remplissage.
3. Raccorder les fils conformément au SCHÉMA DE CÂBLAGE, en procédant comme suit.  
**REMARQUE :** Pour le modèle AC1X3 (15 A), les bornes arrière et latérales acceptent les fils de cuivre de calibre 12 à 14 AWG ou les fils plaqués cuivre de calibre 10 à 12. Pour le modèle AC2X3 (20 A), les bornes arrière et latérales acceptent les fils de cuivre de calibre 10 à 12 AWG ou les fils plaqués cuivre de calibre 10.
- 4a. **Câblage latéral (s'il faut raccorder plus d'un fil à une borne, on doit plutôt opter pour le câblage arrière) :** retirer l'isolant de chaque conducteur de circuit conformément au gabarit de dénudage qui apparaît sur le dispositif (environ 0,9 po [2,29 cm]). Les enrouler sur les bornes de trois quarts de tour vers la droite. Serrer les vis sur les boucles de fil en appliquant un couple de 14 à 18 po-lb.
- 4b. **Câblage arrière :** dénuder l'extrémité de chaque conducteur de circuit conformément au gabarit apparaissant sur le dispositif (soit sur environ 0,65 po, ou 1,65 cm). Observer le schéma de câblage. Insérer les fils raidis sous les pincettes adjacentes aux bornes appropriées. Serrer fermement les vis.
5. Installer le dispositif dans la boîte au moyen des vis fournies et fixer la plaque murale.
6. Rétablir le courant au fusible ou au disjoncteur. **L'installation est terminée.**

#### DÉCLARATION DE CONFORMITÉ FCC

Ce dispositif est conforme aux exigences de la partie 15 des règlements de la FCC ainsi qu'aux normes en matière de brouillage (NMB) préjudiciable en vertu de la réglementation du ministère canadien des Communications. Il peut être utilisé à condition :

1. qu'il ne cause aucun brouillage préjudiciable;
2. qu'il ne soit pas affecté par les interférences d'autres dispositifs susceptibles notamment d'en perturber le fonctionnement.

#### DÉCLARATION DE BREVETS

Les brevets associés au produit décrit aux présentes, le cas échéant, se trouvent à l'adresse [leviton.com/patents](http://leviton.com/patents).

**AVIS RELATIF AUX MARQUES :** l'utilisation ici de marques de commerce ou de service, d'appellations commerciales ou encore de noms de produits d'entreprises tierces n'est qu'à titre informatif; leur intégration aux présentes ne saurait être interprétée comme un témoignage d'affiliation, de parrainage ou d'appui envers leurs propriétaires respectifs.

#### CANADA SEULEMENT

Pour obtenir des renseignements sur les garanties ou les retours de produits, les résidents canadiens peuvent écrire à la **Manufacture Leviton du Canada S.R.L., a/s du service de l'Assurance qualité, 165, boul. Hymus, Pointe-Claire (Québec), Canada, H9R 1E9, ou encore composer le 1 800 405-5320.**

#### GARANTIE LIMITÉE DE 1 AN

Pour consulter les modalités des garanties de 1 an offertes par Leviton sur ses produits, rendez-vous sur [www.leviton.com](http://www.leviton.com), ou composer le 1-800-824-3005 pour en obtenir une version imprimée.

Lignes d'assistance technique : 1 800 405-5320; [www.leviton.com](http://www.leviton.com)

Contacto dúplex a prueba de manipulaciones con cargador USB Tipo A y USB Type-C<sup>®</sup>  
No. de Cat. AC1X3 (15A-125VCA), AC2X3 (20A-125VCA)  
Capacidad del USB: 5.4A en 5V

#### ADVERTENCIAS Y PRECAUCIONES:

- **PARA EVITAR FUEGO, DESCARGA ELÉCTRICA, O MUERTE, INTERRUMPA LA ENERGÍA MEDIANTE EL INTERRUPTOR DE CIRCUITO O FUSIBLE. ¡ASEGURESE QUE EL CIRCUITO NO ESTE ENERGIZADO ANTES DE INICIAR LA INSTALACIÓN.**
- Para instalarse y/o usarse de acuerdo con los códigos eléctricos y normas apropiadas.
- Si usted no está seguro acerca de alguna parte de estas instrucciones, consulte a un electricista.
- Este producto NO se puede usar en aplicaciones de alimentación separada. Si el contacto que está reemplazando tiene contactos en la parte superior e inferior controlados por dos conductores fase separados, no puede usar este producto.
- Para usar con conectores Clase 2 con cables de interconexión
- Las entradas USB clase 2 no están hechas para usar con artefactos electrodomésticos y de soporte.
- Todos los cable conectados Clase 2 deben estar lejos de las ranuras del contacto o de cualquier clavija/cordón insertado en el contacto.
- Use este producto sólo con **cable de cobre** o **revestido de cobre**.
- **NO** utilice cable revestido de cobre de 14AWG.
- Use este producto con cables con una capacidad nominal de al menos 75°C.

### LEA ESTAS INSTRUCCIONES ANTES DE INSTALAR ESPAÑOL

#### CARACTERÍSTICAS

- El cargador Doble USB/Contacto con Seguro ofrece:
  - Dos puertos alimentados por USB 5VDC, uno Tipo A y uno Tipo C con un total combinado de corriente de carga de 5.4A.
  - Dos contactos de 15A-125VCA o 20A -125 VCA.
- Las entradas USB se utilizan para cargar sólo productos electrónicos portátiles (sin capacidad de transferencia de datos).
- Cuando el Puerto Tipo A se conecta a un dispositivo portátil, el cargador producirá una potencia de salida para 5VDC de hasta 2.4A (12W).
- Cuando el Puerto Tipo C se conecta a un dispositivo portátil, el cargador producirá una potencia de salida para 5VDC de hasta 3A (15W).
- Una vez que ambos puertos están conectados a dispositivos electrónicos portátiles, cada puerto producirá una potencia de salida de 5V.

#### INSTALACION

1. **ADVERTENCIAS: PARA EVITAR FUEGO, DESCARGA ELÉCTRICA, O MUERTE, INTERRUMPA LA ENERGÍA MEDIANTE EL INTERRUPTOR DE CIRCUITO O FUSIBLE. ¡ASEGURESE QUE EL CIRCUITO NO ESTE ENERGIZADO ANTES DE INICIAR LA INSTALACIÓN!**
2. Este producto se debe instalar en una caja de pared mínimo de 7.6 x 5 x 6.4 cm (3 pulg. x 2 pulg. x 2.5 pulg.) (caja eléctrica de pared de 1 unidad) y cableada de acuerdo con los requerimientos de relleno del artículo 314 de NEC.
3. Conecte los conductores de acuerdo al DIAGRAMA DE CABLEADO como sigue:  
**NOTA:** Las terminales de cableado Posterior y Lateral AC1X3 (15A) aceptan cables de cobre #12 - #14 AWG o cables revestidos de cobre #10 - #12. Las terminales de cableado Posterior y Lateral AC2X3 (20A) aceptan cables de cobre #10 - #12 AWG o cables revestidos de cobre #10.
- 4a. **Para el cableado lateral (si se requiere más de un cable en una misma terminal, no podrá realizar el cableado lateral y deberá utilizar la opción de cableado posterior):** Retire el aislamiento de cada conductor en el dispositivo [aproximadamente 2.29 cm (0.9 pulg.)]. Enrolle los cables en el sentido de las agujas del reloj 3/4 de vuelta alrededor de los tornillos de las terminales. Apriete los tornillos sobre el cable enrollado (aplique torque de 14 -18 pulg.-lbs.).
- 4b. **Cableado Posterior:** Pele el aislante de la punta de cada conductor de acuerdo a la medida de pelado descrita detrás del producto [aprox. 1.65 cm (0.65 pulg.)]. Conecte según el diagrama. Inserte los conductores derechos debajo de las abrazaderas al lado del tornillo terminal apropiado. Apriete firmemente los tornillos.
5. Monte el producto y la placa en la caja de pared con los tornillos proporcionados .
6. Restablezca la energía en el interruptor de circuito o fusible. **La instalación está terminada.**

#### DECLARACION DE CONFORMIDAD CON FCC

Este producto cumple con la parte 15 de las Reglas FCC. La operación está sujeta a dos condiciones:

1. Este producto no debe causar interferencia dañina.
2. Este producto debe aceptar cualquier interferencia recibida, incluyendo interferencia que puede causar una operación no deseada.

#### DECLARACIÓN DE PATENTE

Las patentes que cubren este producto, si las hay, pueden encontrarse en [www.leviton.com/patents](http://www.leviton.com/patents)

**DESCARGO DE RESPONSABILIDAD DE MARCA:** Usar marcas comerciales de terceros, marcas de servicio, nombres comerciales, marcas y/o nombres de productos son sólo para fines informativos, otras marcas son/pueden ser marcas comerciales de sus propietarios respectivos, tal uso no pretende dar a entender afiliación, patrocinio o respaldo.

#### GARANTÍA LIMITADA DE 1 AÑO

Para obtener la garantía limitada de 1 año de los productos Leviton, visite [www.leviton.com](http://www.leviton.com). Para obtener una copia impresa de la garantía, llame al 1-800-824-3005.

#### SÓLO PARA MÉXICO

**POLÍTICA DE GARANTÍA DE 1 AÑO:** Leviton S de RL de CV, Lago Tana No. 43, Col. Huichapan, Alcaldía Miguel Hidalgo, Ciudad de México, CP 11290 México. Tel (55) 5082-1040. Garantiza este producto por el término de un año en todas sus partes y mano de obra contra cualquier defecto de fabricación y funcionamiento a partir de la fecha de entrega o instalación del producto bajo las siguientes **CONDICIONES:**

1. Para hacer efectiva esta garantía, no podrán exigirse mayores requisitos que la presentación de esta póliza sellada por el establecimiento que lo vendió o nota de compra o factura.
2. La empresa se compromete a reemplazar o cambiar el producto defectuoso sin ningún cargo para el consumidor, los gastos de transportación que se deriven de su cumplimiento serán cubiertos por: Leviton S de RL de CV.
3. El tiempo de reemplazo en ningún caso será mayor a 30 días contados a partir de la recepción del producto en cualquiera de los sitios en donde pueda hacerse efectiva la garantía.
4. Cuando se requiera hacer efectiva la garantía mediante el reemplazo del producto, esto se podrá llevar a cabo en: Leviton S de RL de CV.
5. Esta garantía no es válida en los siguientes casos: A) Cuando el producto ha sido utilizado en condiciones distintas a las normales. B) Cuando el producto no ha sido operado de acuerdo con el instructivo de uso en idioma español proporcionado. C) Cuando el producto ha sido alterado o reparado por personas no autorizadas por Leviton S de RL de CV.
6. El consumidor podrá solicitar que se haga efectiva la garantía ante la propia casa comercial donde adquirió el producto.
7. En caso de que la presente garantía se extravíe el consumidor puede recurrir a su proveedor para que se le expida otra póliza de garantía previa presentación de la nota de compra o factura respectiva.

<b>DATOS DEL USUARIO</b>	
NOMBRE	DIRECCIÓN
COL.	C.P.
CUIDAD:	
ESTADO:	
TELÉFONO:	
<b>DATOS DE LA TIENDA/O VENDEDOR</b>	
FIRMA SOCIAL	PRODUCTO
MARCA:	MODELO
NO. DE SERIE:	
NO. DEL DISTRIBUIDOR:	
DIRECCIÓN:	C.P.
COL.	
ESTADO:	
TELÉFONO:	
FECHA DE VENTA:	
FECHA DE ENTREGA O INSTALACIÓN:	

Para Asistencia Técnica: 1-800-824-3005 [www.leviton.com](http://www.leviton.com)