

# RECEPTÁCULO EMERGENTE

Núm. Cat. PFQP3

# LEVITON®

DI-000-PFQP3-45A

## ADVERTENCIAS

- **PARA EVITAR LA MUERTE O LESIONES SERIAS**, nunca introduzca objetos de ningún tipo dentro de este producto a través de las aberturas, ya que podrían tocar tensiones peligrosas.
- **PARA EVITAR UN INCENDIO, DESCARGA ELÉCTRICA O LA MUERTE**, nunca toque cables o terminales sin aislar a menos que el cableado haya sido desconectado en la interfaz de la red.
- Nunca instale cableado o componentes de comunicaciones durante una tormenta eléctrica.
- Nunca instale componentes de comunicaciones en sitios húmedos a menos que los componentes estén diseñados específicamente para uso en sitios húmedos.
- Tenga precaución al instalar o modificar el cableado o componentes de comunicaciones.

## PRECAUCIONES

- Debe ser instalado y/o utilizado de conformidad con los códigos y reglamentos eléctricos apropiados.
- Utilice únicamente la caja de montaje eléctrico suministrada.
- Utilice en interiores únicamente.
- Para superficies mayores a 5.72cm (2 1/4") de grosor, utilice la instalación sobrepuesta.
- En caso de que tenga alguna duda en relación a cualquier parte de estas instrucciones, consulte a un electricista.

## INSTRUCCIONES DE INSTALACIÓN

ESPAÑOL

### Incluye:

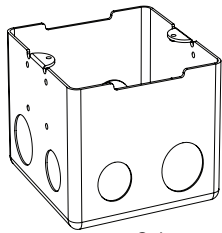

Caja



soportes de montaje (2) y tornillos (4)

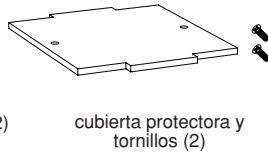

cubierta protectora y tornillos (2)



tornillos (2) de 26mm

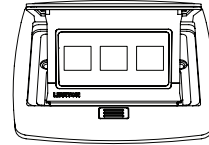

Núm. Cat. PFQP3  
Ensamble Emergente  
con Placa QuickPort de 3 Puertos

### Antes de instalar el receptáculo emergente

- Revise bajo el piso para asegurarse de que existe suficiente espacio libre para acomodar el ensamblaje de la caja.
- Elija un sitio de montaje en el que la parte superior de la superficie sea lisa y esté libre de polvo e irregularidades en la superficie.
- En caso de que existan irregularidades en la superficie, considere la posibilidad de utilizar un sellador flexible entre la superficie de montaje y el ensamblaje emergente.

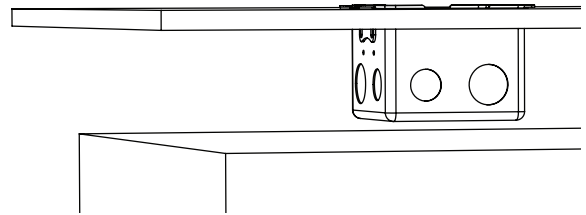

## Instalación

### 1. Elección de la plantilla y método de instalación

- Para pisos con acceso por abajo, utilice la instalación empotrada (Consulte Plantilla A), incluida.
- Para superficies mayores a 5.72cm (2 1/4") de grosor, utilice la instalación sobrepuesta (Consulte Plantilla B), incluida.
- Para instalación en concreto, corte el piso terminado al tamaño de la caja.

### 2a. Instalación Empotrada de la Caja

- Utilice la Plantilla A para cortar la abertura.
- Retire los troqueles más alejados del frente de la caja. Jale los conductores a través, dejando 15.2cm (6") dentro de la caja.
- Asegure los soportes de montaje a la cara inferior del piso utilizando los tornillos adecuados (no suministrados).

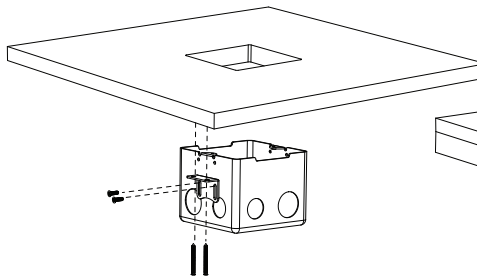

**NOTA:** 3.17mm a 6.35mm (1/8" a 1/4") abajo del piso **terminado**.

### 2b. Instalación Sobrepuesta de la Caja

- Utilice la Plantilla B. Ranure las áreas sombreadas a una profundidad de 4.80mm (3/16") en el subsuelo.
- Retire los troqueles más alejados del frente de la caja. Jale los conductores a través, dejando 15.2cm (6") dentro de la caja.
- Asegure los soportes de montaje al área ranurada utilizando los tornillos adecuados (no suministrados).
- Instale el piso terminado. **NOTA: Cuando se instale el piso terminado, la caja debe estar 3.17mm a 6.35mm (1/8" a 1/4") debajo de la superficie del piso terminado.**

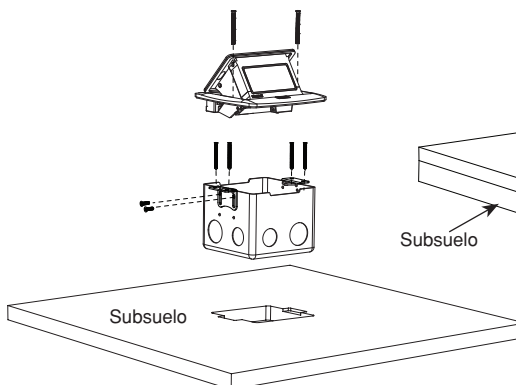

**NOTA:** 3.17mm a 6.35mm (1/8" a 1/4") abajo del piso **terminado**.

Subsuelo

Piso Terminado

## 2C. Instalación en Concreto de la Caja

- Fije el conducto y posicione la caja.

**NOTA:** La parte superior de la caja del piso debe extenderse por encima del concreto vaciado en caso de que se utilice un piso adicional. Cuando se instale el piso terminado, la caja del piso debe estar 3.17mm a 6.35mm (1/8" a 1/4") abajo del mismo.

**NOTA:** Después de conectar el conducto, asegúrese de que estén disponibles 15.2cm (6") de cable dentro de la caja para la conexión.

- Coloque la cubierta plástica protectora y bloquee cualquier orificio abierto.
- Vierta el concreto y permita que se seque.
- Retire la cubierta protectora.
- Instale el piso terminado alrededor de la caja.

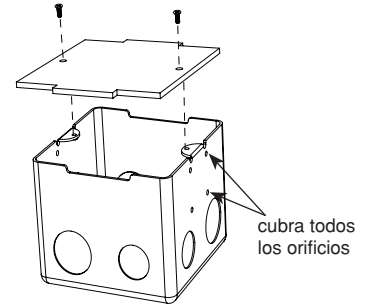

## 3. Conexión e instalación del dispositivo emergente

- Coloque a presión el conector hembra previamente cableado dentro del marco de la placa QuickPort, después dirija los cables a través de la caja eléctrica, asegurándose de que esté colocado en su sitio un buje para alivio de tensión (no incluido).
- Monte el ensamble a la caja utilizando los dos tornillos de montaje (26mm) suministrados. **NO** utilice el tornillo de cabeza redonda para el montaje. Esto podría impedir que la tapa se asiente por completo.
- **PRECAUCIÓN:** Para evitar un apriete excesivo de los tornillos y la deformación de la tapa del ensamble, utilice un destornillador manual únicamente.
- **NOTA:** Para una instalación alfombrada, antes de sujetar el ensamble superior, utilice compuesto de sellado colocando 2.5cm (1") de ancho de manera continua alrededor del corte de la alfombra.
- Pruebe la operación.

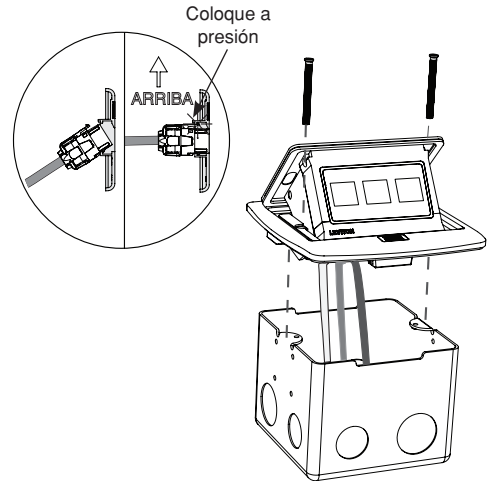

## Operación

- Retire la película protectora.
- Para abrir, oprima el botón. Si el dispositivo no emerge al oprimir el botón, empuje hacia abajo la tapa superior mientras presiona el botón.
- Para cerrar, oprima el botón mientras empuja hacia abajo la tapa.
- Para la limpieza, limpie con un paño humedecido. No utilice productos de limpieza abrasivos.

## PARA CANADÁ ÚNICAMENTE

Para información sobre la garantía y/o devoluciones del producto, los residentes de Canadá deberán ponerse en contacto con Leviton por escrito **Leviton Manufacturing of Canada Ltd., para la atención del Departamento de Aseguramiento de Calidad, 165 Hymus Blvd, Pointe-Claire (Quebec), Canada H9R 1E9** o por teléfono al **1 800 405-5320**.

## SÓLO PARA MÉXICO

**POLÍTICA DE GARANTÍA DE 2 AÑOS:** Leviton S de RL de CV, Lago Tana No. 43, Col. Huichapan, Del. M. Hidalgo, Ciudad de México, CP 11290 México. Tel +52 (55) 5082-1040. Garantiza este producto por el término de dos años en todas sus partes y mano de obra contra cualquier defecto de fabricación y funcionamiento a partir de la fecha de entrega o instalación del producto bajo las siguientes **CONDICIONES:**

1. Para hacer efectiva esta garantía, no podrán exigirse mayores requisitos que la presentación de esta póliza junto con el producto en el lugar donde fue adquirido en cualquiera de los centros de servicio que se indican a continuación.
2. La empresa se compromete a reemplazar o cambiar el producto defectuoso sin ningún cargo para el consumidor, los gastos de transportación que se deriven de su cumplimiento serán cubiertos por: Leviton S de RL de CV.
3. El tiempo de reemplazo en ningún caso será mayor a 30 días contados a partir de la recepción del producto en cualquiera de los sitios en donde pueda hacerse efectiva la garantía.
4. Cuando se requiera hacer efectiva la garantía mediante el reemplazo del producto, esto se podrá llevar a cabo en: Leviton S de RL de CV.
5. Esta garantía no es válida en los siguientes casos: A) Cuando el producto ha sido utilizado en condiciones distintas a las normales. B) Cuando el producto no ha sido operado de acuerdo con el instructivo de uso en idioma español proporcionado. C) Cuando el producto ha sido alterado o reparado por personas no autorizadas por Leviton S de RL de CV.
6. El consumidor podrá solicitar que se haga efectiva la garantía ante la propia casa comercial donde adquirió el producto.
7. En caso de que la presente garantía se extraviara el consumidor puede recurrir a su proveedor para que se le expida otra póliza de garantía previa presentación de la nota de compra o factura respectiva.

DATOS DEL USUARIO	
NOMBRE:	_____ DIRECCIÓN: _____
COL:	_____ C.P. _____
CIUDAD:	_____
ESTADO:	_____
TELÉFONO:	_____
DATOS DE LA TIENDA O VENDEDOR	
RAZÓN SOCIAL:	_____ PRODUCTO: _____
MARCA:	_____ MODELO: _____
NO. DE SERIE:	_____
NO. DEL DISTRIBUIDOR:	_____
DIRECCIÓN:	_____
COL:	_____ C.P. _____
CIUDAD:	_____
ESTADO:	_____
TELÉFONO:	_____
FECHA DE VENTA:	_____
FECHA DE ENTREGA O INSTALACIÓN:	_____

## GARANTÍA LIMITADA POR DOS AÑOS Y EXCLUSIONES

Leviton garantiza al consumidor original de sus productos y no para beneficio de nadie más que este producto en el momento de su venta por Leviton está libre de defectos en materiales o fabricación por un período de dos años desde la fecha de la compra original. La única obligación de Leviton es corregir tales defectos ya sea con reparación o reemplazo, como opción. **Para detalles visite [www.leviton.com](http://www.leviton.com) o llame al 1-800-824-3005.** Esta garantía excluye y renuncia toda responsabilidad de mano de obra por remover o reinstalar este producto. Esta garantía es inválida si este producto es instalado inapropiadamente o en un ambiente inadecuado, sobrecargado, mal usado, abierto, abusado o alterado en cualquier manera o no es usado bajo condiciones de operación normal, o no conforme con las etiquetas o instrucciones. **No hay otras garantías implicadas de cualquier otro tipo, incluyendo mercadotecnia y propiedad para un propósito en particular** pero si alguna garantía implicada se requiere por la jurisdicción pertinente, la duración de cualquiera garantía implicada, incluyendo mercadotecnia y propiedad para un propósito en particular, es limitada a dos años. **Leviton no es responsable por daños incidentales, indirectos, especiales o consecuentes, incluyendo sin limitación, daños a, o pérdida de uso de, cualquier equipo, pérdida de ventas o ganancias o retraso o falla para llevar a cabo la obligación de esta garantía.** Los remedios provistos aquí son remedios exclusivos para esta garantía, ya sea basado en contrato, agravio o de otra manera.