

DIRECTIVES

Boîtier pour panneau partiel extérieur, sans anneau, levier de contournement, entrée de service aérienne/souterraine

LEVITON[®]

IMPORTANTES CONSIGNES DE SÉCURITÉ – LIRE TOUTES LES DIRECTIVES AVANT D'UTILISER LE PRODUIT DÉCRIT AUX PRÉSENTES.

PK-A3413-10-05-0B

⚠ AVERTISSEMENTS

- **POUR ÉVITER LES RISQUES D'INCENDIE, DE DÉCHARGE OU D'ÉLECTROCUTION, SECTIONNER LE COURANT QUI ALIMENTE LE PRODUIT DÉCRIT AUX PRÉSENTES ET S'ASSURER QU'IL EST BIEN COUPÉ**, avant de procéder à l'installation, à l'entretien ou au retrait de ce dernier.
- L'installation et l'entretien du produit décrit aux présentes **DOIVENT ÊTRE** faits par un électricien.
- Le produit décrit aux présentes doit être installé et utilisé conformément aux codes de l'électricité en vigueur.
- N'utiliser **QUE** des raccords et dispositifs de serrage approuvés pour éviter d'endommager les fils.
- Les boîtiers de Leviton^{MD} n'acceptent **QUE** les disjoncteurs du même fabricant.
- Avant de rétablir le courant au panneau de distribution, vérifier tous les raccords en confirmant qu'ils sont correctement effectués.
- Toutes les portes et tous les couvercles doivent être en place avant de connecter le produit décrit aux présentes à l'alimentation.
- **CONSERVER LES PRÉSENTES DIRECTIVES.**

GARANTIE LIMITÉE SUR LES PRODUITS

Pour consulter la garantie limitée sur les produits offerts par Leviton, on peut se rendre sur www.leviton.com. Pour en obtenir des versions imprimées, il suffit de composer le 1 800 323-8920.

Les brevets associés au produit décrit aux présentes, le cas échéant, se trouvent à l'adresse leviton.com/patents.

INSTALLATION

AVERTISSEMENT : POUR ÉVITER LES RISQUES D'INCENDIE, DE DÉCHARGE OU D'ÉLECTROCUTION, SECTIONNER LE COURANT QUI ALIMENTE LE PRODUIT DÉCRIT AUX PRÉSENTES ET S'ASSURER QU'IL EST BIEN COUPÉ avant de procéder à l'installation, à l'entretien ou au retrait de ce dernier.

Étape 1 : Retrait des couvercles du compteur et du compartiment de câblage.

- Glisser le **verrou [A]** vers le haut.
- Glisser le **couvercle du compteur [B]** vers le bas, puis vers l'extérieur.
- Glisser le **couvercle du compartiment de câblage [C]** vers le bas, puis vers l'extérieur (fig. 1).

Étape 2 : Alimentation par le bas (facultatif)

REMARQUE : si on choisit une alimentation par le bas, il faut installer la plaque de fermeture comprise sur l'ouverture du haut.

REMARQUE : si on choisit une alimentation par le bas, les fils et conducteurs devraient être acheminés par le caniveau du côté gauche. Si on choisit plutôt une alimentation par le haut, on peut retirer le caniveau en retirant la vis de retenue supérieure et en glissant ce dernier vers le haut, puis vers l'extérieur.

REMARQUE : avant de retirer des débouchures, il faut consulter les codes locaux de l'électricité afin d'en déterminer les exigences en la matière.

- Retirer la **cloison interne [P]** en dévissant la **vis de retenue [Q]** afin de pouvoir soulever cette première hors du boîtier (fig. 8).
- Retirer les **débouchures [D]** en commençant par le cercle central (fig. 2).
- Retirer ensuite les **anneaux [E]** un à la fois en dégageant les deux côtés au moyen d'une pince.
- Se servir de la pince pour plier les **anneaux [E]** sur eux-mêmes jusqu'à ce qu'ils se détachent du boîtier.

Étape 3 : Fixation du boîtier.

Installation en saillie

- Retirer les **débouchures de fixation [F]** de l'arrière du boîtier (fig. 3).
- Employer des vis ou des clous approuvés pour l'extérieur (non compris) insérés dans les **débouchures [F]** pour fixer le boîtier au mur.

Étape 4 : Raccords de phase, de neutre et de terre.

AVERTISSEMENT : n'utiliser **QUE** des raccords et dispositifs de serrage approuvés pour éviter d'endommager les fils.

- Acheminer les fils de **phase**, de **neutre** et de **terre** dans le boîtier en passant par l'ouverture de conduit supérieure ou par une des débouchures inférieures.
- Raccorder les fils de **phase**, de **neutre** et de **terre** aux bornes appropriées (fig. 4) en les serrant aux couples indiqués dans le tableau « TERMINAISONS ».

Fig. 1

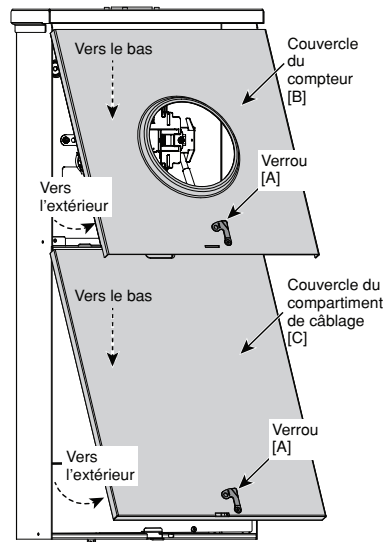

Fig. 2

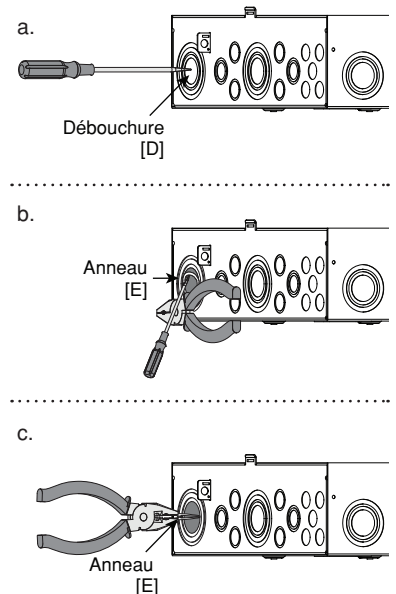

Fig. 3

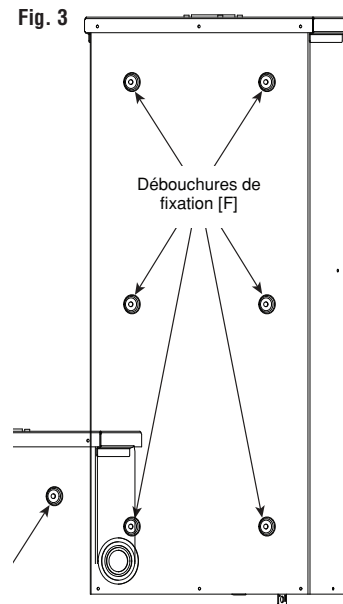
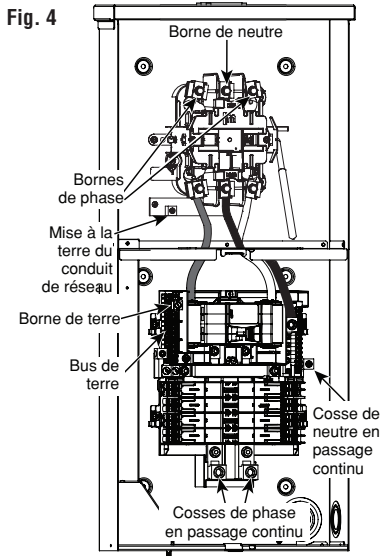

Fig. 4



WEB VERSION

Étape 5 : Disjoncteurs de dérivation

AVERTISSEMENT : Les boîtiers de Leviton^{MD} n'acceptent **QUE** les disjoncteurs du même fabricant.

- Dénuder et raccorder les fils de charge (**phase [J]**) et **neutre [K]**) aux **bornes de charge [L]**, et le fil de terre au **bus de terre [M]** du panneau (fig. 5). (Respecter les longueurs de dénudage et les couples de serrage indiqués dans le tableau RACCORDEMENTS.)

REMARQUE : s'assurer que le disjoncteur principal est à la position OFF avant d'installer des disjoncteurs de dérivation.

REMARQUE : s'assurer que tous les disjoncteurs de dérivation sont à la position OFF avant de les installer dans le panneau.

- Aligner les **crochets et les guides [N]** des disjoncteurs de dérivation sur le panneau, et appuyer jusqu'à ce qu'ils s'enclenchent (fig. 6).

Étape 6 : Installation de la cloison interne.

REMARQUE : les **languettes amovibles [O]** doivent être retirées aux emplacements de chaque disjoncteur de dérivation. Il faut couvrir tous les espaces inutilisés du couvercle au moyen de plaques d'obturation.

- Pour retirer les **languettes [O]**, il faut d'abord les frapper avec un tournevis, puis les faire tourner au moyen d'une pince jusqu'à ce qu'elles s'enlèvent (fig. 7).
- Installer la **cloison interne [P]** en la glissant vers l'intérieur à un angle de 45° au-dessus des parties saillantes des deux parois latérales jusqu'à ce qu'elle s'insère bien dans le boîtier (fig. 8).
- Assujettir le bas de la **cloison interne [P]** au moyen de la **vis de retenue [Q]**.
- Apposer les étiquettes d'identification de circuits à l'arrière de la porte.
- Remettre les couvercles du compteur et du compartiment de câblage (voir l'étape 1).

Étape 7 : Fin de l'installation.

AVERTISSEMENT : Avant de rétablir le courant au panneau de distribution, vérifier tous les raccords en confirmant qu'ils sont correctement effectués.

AVERTISSEMENT : Toutes les portes et tous les couvercles doivent être en place avant de connecter le produit décrit aux présentes à l'alimentation.

- S'assurer que tous les disjoncteurs (principal et de dérivation) sont à la position OFF. Pour mettre le panneau sous tension, mettre à la position ON d'abord le disjoncteur principal, puis chacun des disjoncteurs de dérivation.

Fig. 5

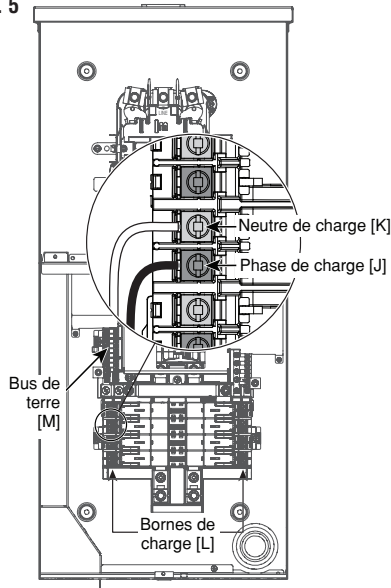

Fig. 6

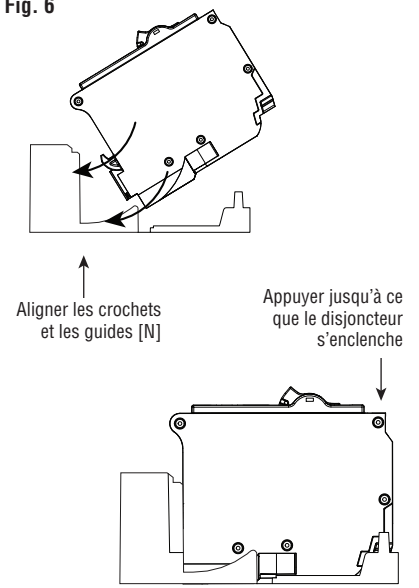

Fig. 7

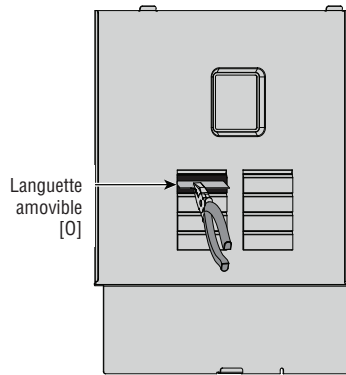
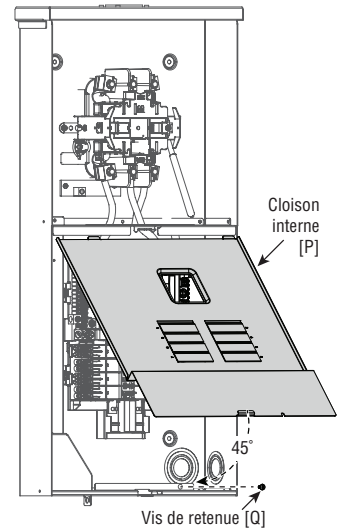

Fig. 8



TERMINAISONS

Point de terminaison	Composition des fils	Calibres des fils	Longueur de dénudage	Couple de serrage des bornes
Socle de compteur	Cuivre/ aluminium	3 AWG - 350 MCM	1,1 po	200 po-lb
Phase en passage continu	Cuivre/ aluminium	3 AWG - 300 MCM	1,0 po	375 po-lb
Neutre en passage continu	Cuivre/ aluminium	4 - 2/0 AWG	1,0 po	120 po-lb
Terre	Cuivre/ aluminium	4 - 2/0 AWG	0,75 po	50 po-lb
Mise à la terre du conduit de réseau	Cuivre/ aluminium	8 - 2/0 AWG (fils toronnés)	0,75 po	50 po-lb
	Cuivre	14 - 10 AWG (fils pleins ou toronnés)		50 po-lb
Bornes de charge (phase [laitonnée] et neutre [argentée])	Cuivre	1 x 4 - 8 AWG (fils toronnés)	0,4 po	45 po-lb
		1 x 10 AWG (fils pleins ou toronnés)		35 po-lb
		2 x 14 - 10 AWG (fils pleins)		35 po-lb
		1 x 12 - 14 AWG (fils pleins ou toronnés)		25 po-lb
		2 x 14 AWG ou 2 x 12 AWG (fils toronnés)		25 po-lb
	Aluminium	1 x 4 - 6 AWG (fils toronnés)		45 po-lb
		1 x 8 AWG (fils toronnés)		35 po-lb
		2 x 12 - 10 AWG (fils pleins)		35 po-lb
		1 x 10 - 12 AWG (fils pleins)		25 po-lb
		2 x 12 AWG ou 2 x 10 AWG (fils pleins)		25 po-lb
Neutre et barre de mise à la terre de l'équipement	Cuivre/ aluminium	1 x 6 - 4 AWG (fils toronnés)	0,5 po	35 po-lb
		1 x 8 AWG (fils toronnés)		25 po-lb
		1 x 14 - 10 AWG (fils pleins ou toronnés)		20 po-lb
	Cuivre	2 x 14 - 10 AWG (fils pleins ou toronnés)		25 po-lb
		1 x 14 AWG et 1 x 12 AWG (fils pleins)		25 po-lb
		1 x 14 AWG et 1 x 10 AWG (fils pleins ou toronnés)		25 po-lb
		1 x 12 AWG et 1 x 10 AWG (fils pleins)		25 po-lb
		2 x 12 - 10 AWG (fils pleins)		20 po-lb
	Aluminium	1 x 12 AWG et 1 x 10 AWG (fils pleins)		20 po-lb
		4 - 1 AWG (fils toronnés)		0,5 po
Cuivre/ aluminium	8 - 6 AWG (fils toronnés)	30 po-lb		
	Cuivre	14 - 10 AWG (fils pleins ou toronnés)	30 po-lb	
Barre de neutre	Aluminium	12 - 10 AWG (fils pleins)	30 po-lb	