

STRATA^{MC} Boîtier d'épissage et d'interconnexion 20UB IDX

No de cat. IDX20-LOK

Manuel d'installation

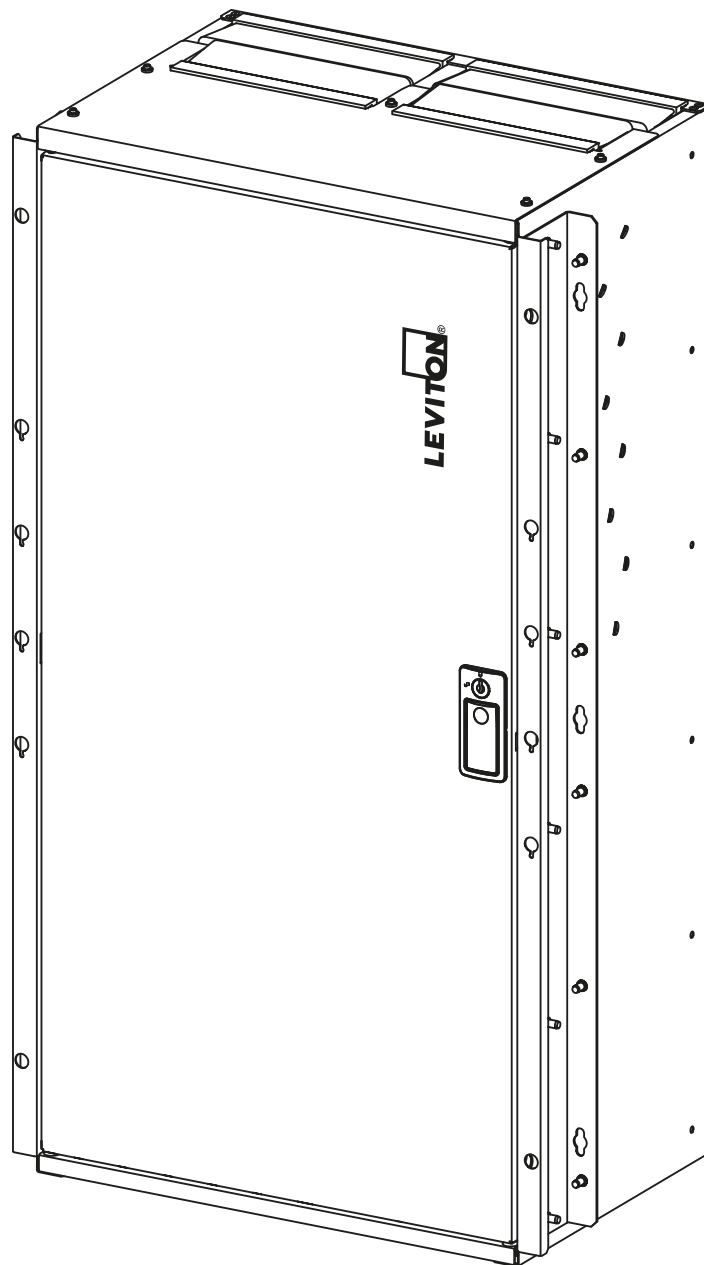

TABLE DES MATIÈRES

1	AVERTISSEMENTS ET MISES EN GARDE	1
2	DESCRIPTION DU PRODUIT	2
2.1	Renseignements sur l'utilisation du produit	2
2.2	Composants fournis avec ce produit	3
2.3	Terminologie relative au produit.....	3
2.4	Sécurité.....	4
2.5	Outils et accessoires recommandés.....	5
2.6	Matériel requis pour un montage mural.....	6
2.7	Matériel requis pour les câbles optiques bruts à densité élevée	7
2.8	Références.....	7
3	DESCRIPTION DES COMPOSANTS DU SYSTÈME	8
3.1	Composants de système du boîtier d'épissage et d'interconnexion IDX.....	8
3.2	Composants de connectivité IDX.....	15
4	INSTALLATION DU MATÉRIEL	19
4.1	Installation du boîtier dans un bâti ou une armoire	19
4.2	Installation du boîtier sur un mur.....	20
5	PLANIFICATION DE L'INSTALLATION DU SYSTÈME	24
5.1	Installation d'un module d'interconnexion ou d'épissage Leviton.....	26
5.2	Installation et retrait d'un plateau d'interconnexion ou d'épissage Leviton.....	26
6	MISE À LA TERRE DU BOÎTIER	28
7	INSTALLATION DES ARTÈRES	29
7.1	Rangement du mou de câble	29
7.2	Acheminement des câbles d'artère	31
8	ÉPISSAGE	35
8.1	Exécution d'un épissage sur un plateau du module d'épissage	35
9	POSE DE CARTES D'ÉTIQUETAGE ET CRÉATION D'ÉTIQUETTES PERSONNALISÉES	41
10	DÉCLARATIONS ET GARANTIE	42

1 AVERTISSEMENTS ET MISES EN GARDE

AVERTISSEMENTS :

- **POUR ÉVITER LES RISQUES D'INCENDIE, DE CHOC ÉLECTRIQUE OU DE DÉCÈS, COUPER LE COURANT AU FUSIBLE OU AU DISJONCTEUR ET S'ASSURER QUE LE CIRCUIT EST HORS TENSION AVANT DE PROCÉDER À L'INSTALLATION, À L'ENTRETIEN OU AU REMPLACEMENT DU PRODUIT!**
- **CET APPAREIL DOIT ÊTRE INSTALLÉ PAR UN ÉLECTRICIEN OU PAR UN INSTALLATEUR QUALIFIÉ, CONFORMÉMENT AU CODE NATIONAL DE L'ÉLECTRICITÉ ET À TOUS LES AUTRES CODES ET RÈGLEMENTS APPLICABLES.**
- S'assurer de bien lire et comprendre toutes les directives. Observer tous les avertissements et toutes les consignes figurant sur le produit.
- Afin de réduire les risques de décès, de blessures ou de dommages matériels, le boîtier d'épissage et d'interconnexion 20UB IDX doit être installé dans un bâti ou une armoire standard de 48,3 ou 58,4 cm (19 ou 23 po) correctement fixé ou ancré à un mur, comme indiqué dans ces instructions.
- **POUR ÉVITER LES INCENDIES, LES CHOCS ÉLECTRIQUES OU LA MORT** : ne jamais insérer quelque objet que ce soit dans les ouvertures de ce produit, puisqu'elles sont sous tension et peuvent présenter un danger.
- Les composants optiques déconnectés peuvent émettre un rayonnement invisible susceptible d'endommager les yeux. **POUR ÉVITER TOUTE BLESSURE**, il ne faut jamais regarder directement à l'intérieur d'un composant optique, surtout s'il peut être raccordé à un laser. Cela pourrait en effet causer des dommages irréversibles à la rétine. Consulter un médecin pour un examen de la vue si l'on pense avoir été exposé à un rayonnement laser.
- On recommande l'utilisation de lunettes de sécurité durant l'installation de ce produit. Bien qu'elles n'offrent aucune protection contre le rayonnement optique, les lunettes empêchent les éclats de fibre, les fragments et les gouttes de solvant d'atteindre les yeux.
- Ne pas installer le produit à proximité d'une source d'eau (comme une baignoire, un bac à laver, une cuve à lessive ou un évier de cuisine), dans un sous-sol humide ni près d'une piscine.
- Le déballage, la mise en place et l'installation du boîtier peuvent être effectués par deux personnes. Si l'installation est effectuée par une seule personne, retirer la porte et les composants internes avant le montage. Le poids du boîtier, une fois la porte, la planche de travail et les plaques de fixation d'artère retirées, est de 17,7 kg (39 lb).

MISES EN GARDE :

- Les câbles optiques sont peu résistants aux forces de traction, de flexion et d'écrasement. Respecter leur rayon de courbure minimal. Ne pas exercer pas sur les câbles une force de traction supérieure à celle spécifiée. Ne pas les plier en coude ni les aplatis.
- Ne jamais effectuer l'installation de câblage ou de composants de communication pendant un orage.
- Ne jamais toucher des fils ou des bornes non isolés, sauf si le câblage a été déconnecté à l'interface réseau.
- Toujours procéder prudemment lorsqu'on installe ou on modifie du câblage de communication
- **CONSERVER LES PRÉSENTES DIRECTIVES.**

2 DESCRIPTION DU PRODUIT

Le boîtier d'épissage et d'interconnexion IDX de Leviton est un boîtier de répartition optique conçu pour les applications haute densité dans les zones d'entrée et de répartition principales des centres de traitement de données. Il réduit le temps d'installation et l'encombrement, tout en optimisant la densité de fibres. Le boîtier prend en charge l'épissage collectif par fusion et les interconnexions à nombre élevé de fibres grâce à la connectivité MMC.

Il occupe un espace de 48,3 cm (19 po) de largeur sur 20 unités de bâti de hauteur et est entièrement modulaire et évolutif. Deux boîtiers IDX peuvent être installés l'un à côté de l'autre pour créer un système extensible.

Le tableau ci-dessous indique la densité maximale par boîtier selon le type de connecteur.

Densité maximale par boîtier		
Type de connecteur	Nombre de modules	Nombre maximal de brins par module
Épissure de ruban à 12 fibres	4	1 728 (288 par plateau)
Épissure de ruban à 16 fibres	4	2 304 (384 par plateau)
Interconnexion MMC à 16 fibres	4	1 728 avec MMC à 16 fibres

2.1 Renseignements sur l'utilisation du produit

Température ambiante

La température ambiante maximale prescrite est de 50 °C; l'installateur doit tenir compte de la chaleur émise par le fonctionnement des composants et accessoires qu'il choisira.

Espacement

L'espacement entre les composants/accessoires et le boîtier contenant l'équipement informatique et de communication doit être conforme aux exigences du Code national de l'électricité et de la norme ANSI/NFPA 70. En cas de montage de plusieurs boîtiers IDX dans un bâti ou une armoire, il convient de laisser un espace d'au moins 22,2 cm (8,75 po), soit 5 unités de bâti, au-dessus du boîtier IDX situé le plus bas. Lors du montage dos à dos de boîtiers IDX dans un bâti à 4 montants, il convient de laisser un espace d'au moins 12,7 cm (5 po) entre les boîtiers.

Installation et entretien

L'équipement doit être installé et entretenu par un personnel technique qualifié, conformément aux exigences applicables du National Electrical Code américain, de la norme, ANSI/NFPA 70 ou du Code canadien de l'électricité. L'installation ne doit pas présenter de risque d'incendie, de choc électrique ou de blessure pour les personnes.

Le produit doit être réparé par du personnel formé par le fabricant, ou encore retourné chez celui-ci pour réparation ou remplacement.

L'équipement doté de bornes de terre doit être adéquatement mis à la terre, et le bâti doit aussi être relié à la terre conformément au National Electrical Code américain, à la norme NFPA 70 et aux articles pertinents de la norme ANSI C2 (National Electrical Safety Code).

Des instructions de montage doivent être fournies. Ces instructions ne doivent pas amener l'installateur à effectuer une action qui entraînerait un risque d'incendie, de choc électrique ou de blessure.

REMARQUE : Leviton ne pourra pas être tenue responsable des défauts ou défaillances résultant d'une disposition, d'une installation, d'une utilisation, d'une réparation ou d'une modification non conforme ou impropre de ce produit, ni de mésusages, de comportements négligents, d'accidents ou d'abus ayant pour effet de l'endommager. Leviton ne saurait non plus être tenue responsable de dommages-intérêts particuliers, indirects, accessoires ou consécutifs (que la poursuite soit de nature contractuelle ou délictuelle, y compris pour cause de négligence), y compris, notamment, les pertes de bénéfices, de données ou de production, les pannes ou les préjudices économiques découlant d'une défaillance du produit. Toutes les modalités et conditions des garanties de Leviton demeurent applicables.

2 DESCRIPTION DU PRODUIT

2.2 Composants fournis avec ce produit

Les composants suivants sont fournis avec le boîtier d'épissage et d'interconnexion 20UB IDX (IDX20-LOK).

Nom du composant	Quantité
Boîtier de 20UB	1
Porte verrouillable pour boîtier IDX	1
Support de travail	1
Étiquettes pour boîtier	2
Trousse d'accessoires :	1
Vis 12-24 de 1,27 cm (1/2 po) pour bâti	6
Vis métriques M6 pour bâti	6
Clés pour boîtier	2

Produits offerts en option par Leviton pour accompagner le boîtier IDX STRATA

- Module d'interconnexion MMC IDX (IDXCN-MMC)
- Module d'épissage collectif par fusion IDX (IDXSP-RMF)
- Manchon en tresse ouvrante de 1,27 cm (1/2 po), longueur de 88,9 cm (35 po), 12 pièces au total, à utiliser avec (1) module d'épissage IDX (IDXSP-SS1)
- Manchon en tresse ouvrante de 1,27 cm (1/2 po), longueur de 88,9 cm (35 po), 48 pièces au total, à utiliser avec (jusqu'à 4) modules d'épissage IDX (IDXSP-SS4)
- Plaque obturatrice à 2UB (F3168-BLK)
- Artères préconnectorisées
- Cordons et faisceaux
- Câbles plats à densité élevée

REMARQUE : ces options sont décrites plus en détail dans le présent document.

2.3 Terminologie relative au produit

Terme	Description
Boîtier d'épissage et d'interconnexion IDX	Ensemble de matériel de montage, de terminaison et d'interconnexion offert par Leviton un épissage et des interconnexions modulaires et évolutifs haute densité.
Boîtier	Structure physique sur laquelle sont fixés les équipements de réseau. Le terme « boîtier » désigne le produit de Leviton.
Module d'interconnexion	Produit de Leviton qui s'installe dans le boîtier. Chaque module d'interconnexion peut accueillir 6 plateaux d'interconnexion et jusqu'à 54 adaptateurs à fibre optique MMC doubles.
Plateau d'interconnexion	Produit de Leviton qui s'installe dans un module. Chaque plateau comprend 9 adaptateurs MMC doubles acceptant des connecteurs MMC à 16 ou 24 fibres.
Adaptateur	Coupleur modulaire pour connecteurs de fibre optique.
Module d'épissage	Produit de Leviton qui s'installe dans le boîtier. Chaque module d'épissage peut accueillir jusqu'à 6 plateaux d'épissage.

2 DESCRIPTION DU PRODUIT

Terme	Description
Plateau de module d'épissage collectif par fusion	Produit de Leviton qui s'installe dans un module. Chaque plateau de module d'épissage collectif par fusion peut loger jusqu'à 24 épissures en ruban
Couvercle de plateau de module d'épissage	Feuille souple qui se place sur chaque module d'épissage afin de protéger les fibres épissées.
Capuchon de filet de câble	Capuchon qui fixe les sous-unités de câbles entrants, placés dans une gaine en tresse ouvrante, au point d'entrée d'un plateau de module d'épissage.
Plaque de placement de câbles	Support de fixation adapté à différentes tailles et quantités de câbles, facilitant leur montage sur le boîtier IDX.
Panneau arrière de montage des câbles	Dispositif de gestion du câblage situé sur la surface intérieure arrière du boîtier qui permet la fixation des câbles entrants et le rangement du mou de câble.
Panneau extérieur de montage	Dispositif de gestion du câblage situé sur la surface extérieure arrière du boîtier pour les artères et le rangement du mou de câble.
Boîtier de répartition	Point de transition dans un assemblage de câbles où toutes les fibres passent d'une gaine extérieure à des groupes plus petits de fibres dans une série de tubes de répartition plus petits.
Répartition de premier niveau	Ces trousse répartissent généralement les fibres provenant de câbles à nombre très élevé de fibres en groupes de 144 ou 288 fibres.
Répartition de deuxième niveau	Ces trousse répartissent les sous-groupes de 144 ou 288 fibres en groupes de 12 ou 16 fibres, permettant la terminaison sur place des connecteurs ou des cavaliers de liaison.
D'aplomb	Terme de mesure et de marquage indiquant qu'une ligne est parfaitement verticale.
UB	Unité de bâti : unité de mesure servant à décrire la hauteur des composants d'un bâti. Convention : une unité de bâti est désignée par « 1UB », deux unités de bâti par « 2UB », etc.
VSFF	Très petit facteur de forme (« Very Small Form Factor »)
MMC	Connecteur à virole à transfert mécanique de format très compact

2.4 Sécurité

AVERTISSEMENT : Les dispositifs optiques transmettent des rayons laser susceptibles d'endommager les yeux. Une ou deux des étiquettes suivantes sont apposées sur tous les composants pertinents des systèmes STRATA^{MC} de Leviton.



2 DESCRIPTION DU PRODUIT

2.5 Outils et accessoires recommandés

Boîtier et composants

1. Tournevis Philips no 2 avec manche de 20 cm (8 po) et embout magnétique
2. Jeu de clés hexagonales métriques (ou d'embouts)
3. Jeu de douilles
4. Ciseaux pour télécommunications/travaux électriques
5. Colliers de serrage en nylon de 191 mm (7,5 po) ou de 140 mm (5,5 po)
6. Ruban isolant en vinyle

1

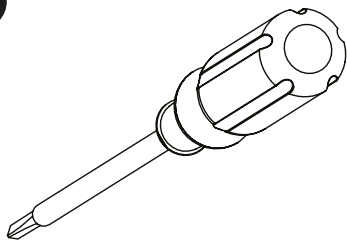

2

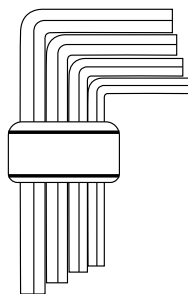

3

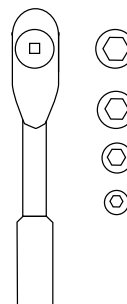

4

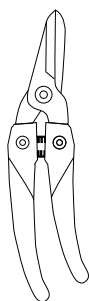

5

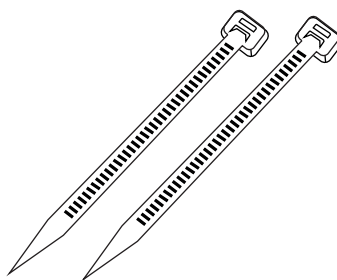

6

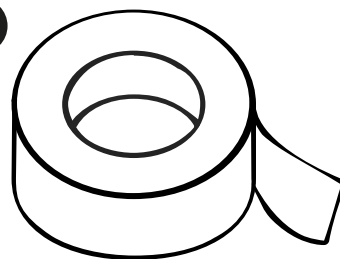

Installations murales sur béton

1. Perceuse à percussion
2. Mèche à maçonnerie de 3/8 po
3. Niveau à bulle

1

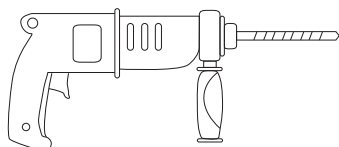

2



3

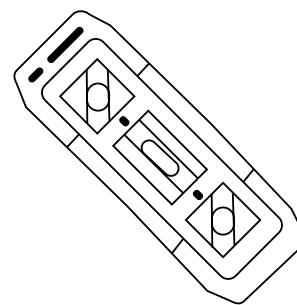

2 DESCRIPTION DU PRODUIT

2.6 Matériel requis pour un montage mural

Le montage mural devrait être effectué soit sur un mur en béton massif ou en maçonnerie, soit sur un panneau de fixation en contreplaqué conforme aux normes. Leviton recommande l'utilisation de boucles de service conformes aux normes de l'industrie pour le rangement des surplus de câble (par exemple, anneaux de rangement refermables Leviton n° 48900-OFR ou no 48900-IFR)

Les articles ci-dessous ne sont pas inclus dans les produits IDX fournis par Leviton. Les quantités indiquées correspondent au minimum requis, ce qui peut varier selon le contexte d'installation.

Pour une installation sur panneau en contreplaqué

1. (6) vis tire-fond de 1/4 po x 1 po (ou M6 x 25 mm)
(pour un montage direct sur un panneau arrière en contreplaqué)
2. (6) rondelles de protection de 1/4 po x 3/4 po (ou M6 x 20 mm)
3. (6) rondelles fendues de 1/4 po (ou M6)

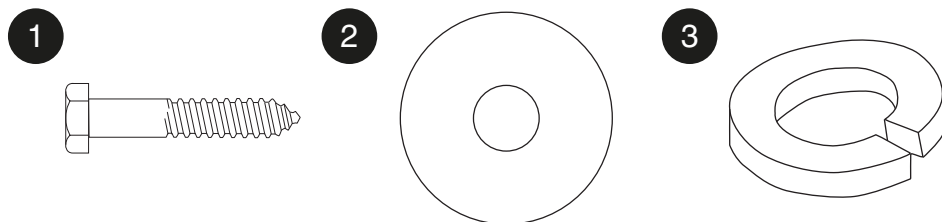

Pour un montage sur profilé d'acier, ajouter les articles suivants

1. Profilé en acier (coupé sur mesure)
2. (6) Écrous de verrouillage ou à ressort pour profilé d'acier de 1/4 po (ou M6)
3. (6) Boulons filetés de 1/4 po x 3/4 po (ou M6 x 20 mm)
4. Ajouter (6) rondelles de protection de 1/4 po x 3/4 po (ou M6 x 20 mm)
5. Ajouter (6) rondelles fendues de 1/4 po (ou M6)

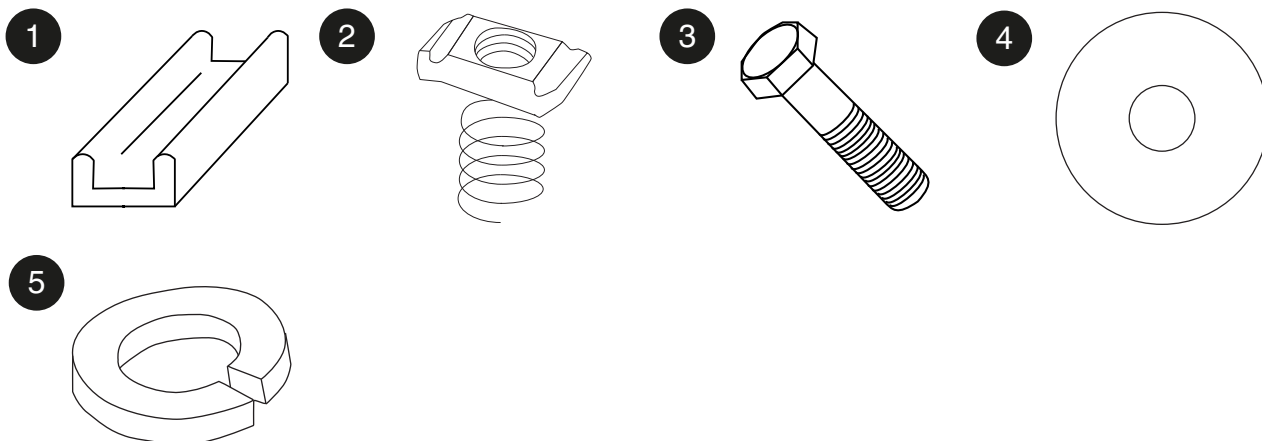

2 DESCRIPTION DU PRODUIT

Pour une installation directe sur un mur en béton ou en maçonnerie

1. Profilé en acier (coupé sur mesure)
2. (6) Ancrages à manchon à tête hexagonale de 1/4 po x 2-1/4 po (ou M6 x 57 mm)
3. (12) rondelles de protection de 1/4 po x 3/4 po (ou M6 x 20 mm)
4. (12) rondelles fendues de 1/4 po (ou M6)
5. (6) Écrous de verrouillage ou à ressort pour profilé d'acier de 1/4 po (ou M6)
6. (6) Boulons filetés de 1/4 po x 3/4 po (ou M6 x 20 mm)

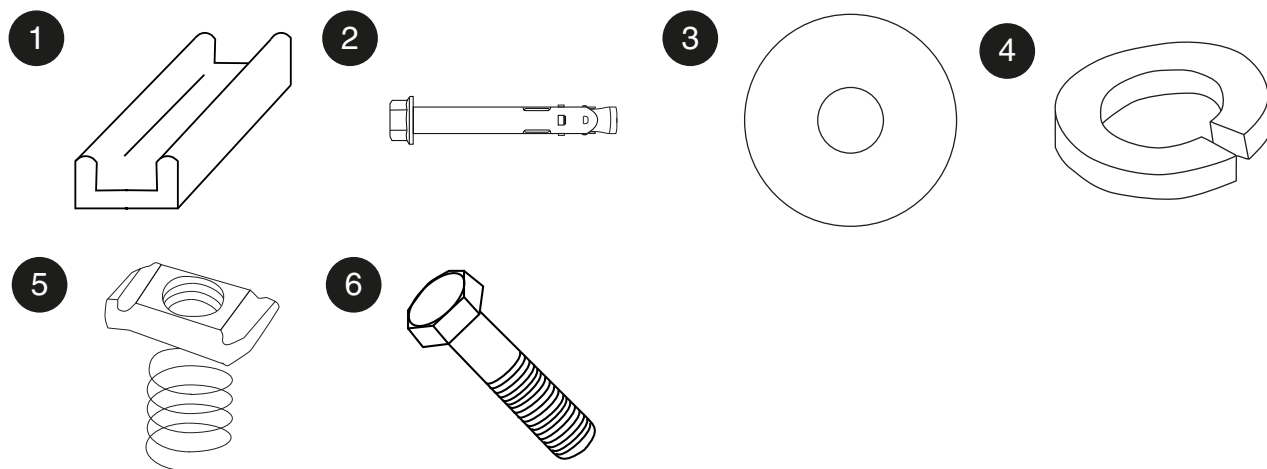

2.7 Matériel requis pour les câbles optiques bruts à densité élevée

Les articles ci-dessous (fournis par le fabricant des câbles ou obtenus par d'autres sources) sont nécessaires en cas d'utilisation de câbles optiques bruts comportant plus de 288 fibres. Ces articles devraient inclure des dispositifs de répartition ou des gaines thermorétractibles et des tubes protégeant chaque sous-groupe de fibres, soit directement sur le plateau du module, soit sur la plaque de placement des câbles à l'intérieur du boîtier.

- Trousses de répartition pour un nombre élevé de fibres, dimensionnées correctement pour le câble optique utilisé. Ces trousse permettent généralement de répartir les fibres en groupes de 144 ou 288 fibres. (Cela est appelé « répartition de premier niveau » dans le présent document.)
- Trousses de répartition de sous-groupes de fibres – ces trousse répartissent les sous-groupes de 144 ou 288 fibres en groupes de 12 ou 16 fibres, permettant la terminaison sur place des connecteurs ou des cavaliers de liaison. (Cela est appelé « répartition de deuxième niveau » dans le présent document.)
- Leviton offre une trousse de filets de câbles idéale pour réaliser les répartitions de premier et de deuxième niveau. Offerts en sections de 89 cm (35 po), utiliser une section pour la répartition de premier niveau et une seconde pour la répartition de deuxième niveau pour l'acheminement de 288 fibres en ruban (24 rubans de 12 fibres) vers le plateau du module d'épissage. Offert en paquet de 48 (IDXSP-SS4).

2.8 Références

ANSI/TIA 568.0 – Norme sur le câblage de télécommunications dans les locaux privés

BICSI TDMM/ITSIMM – Référence en matière de conception, de composition des systèmes et de pratiques d'installation

ANSI/TIA 568.1 – Norme sur le câblage de télécommunications dans les bâtiments commerciaux

ANSI/TIA 568.3 – Norme relative aux composants de câblage en fibre optique

ANSI/TIA 569 – Voies et espaces de télécommunications

ANSI/TIA 606 – Norme d'administration des systèmes de télécommunications

ANSI/TIA 607 – Mise à la masse (terre) et métallisation des systèmes de télécommunications dans les locaux privés

ANSI/TIA 942 – Norme d'infrastructure de télécommunications pour les centres de traitement de données

Famille de normes IEEE 802.3

3 DESCRIPTION DES COMPOSANTS DU SYSTÈME

Les composants du boîtier IDX de Leviton se divisent en deux grandes catégories. Ces catégories sont les suivantes :

- Les composants de système du boîtier d'épissage et d'interconnexion IDX
- Les composants de connectivité du boîtier d'épissage et d'interconnexion IDX

3.1 Composants de système du boîtier d'épissage et d'interconnexion IDX

3.1.1 Boîtier IDX

Le boîtier est un boîtier d'équipement de 20UB mesurant 889 mm (35 po) de hauteur x 483 mm (19 po) de largeur x 310 mm (12,2 po) de profondeur, conçu pour s'intégrer dans un bâti ou une armoire standard ou pour être fixé au mur. Il peut loger jusqu'à 4 modules d'interconnexion, plateaux d'épissage ou plaques obturatrices. Le boîtier peut être fixé soit directement sur un rail d'armoire ou de bâti, soit directement au mur à l'aide de dispositifs de fixation appropriés. (Figure 1)

Figure 1

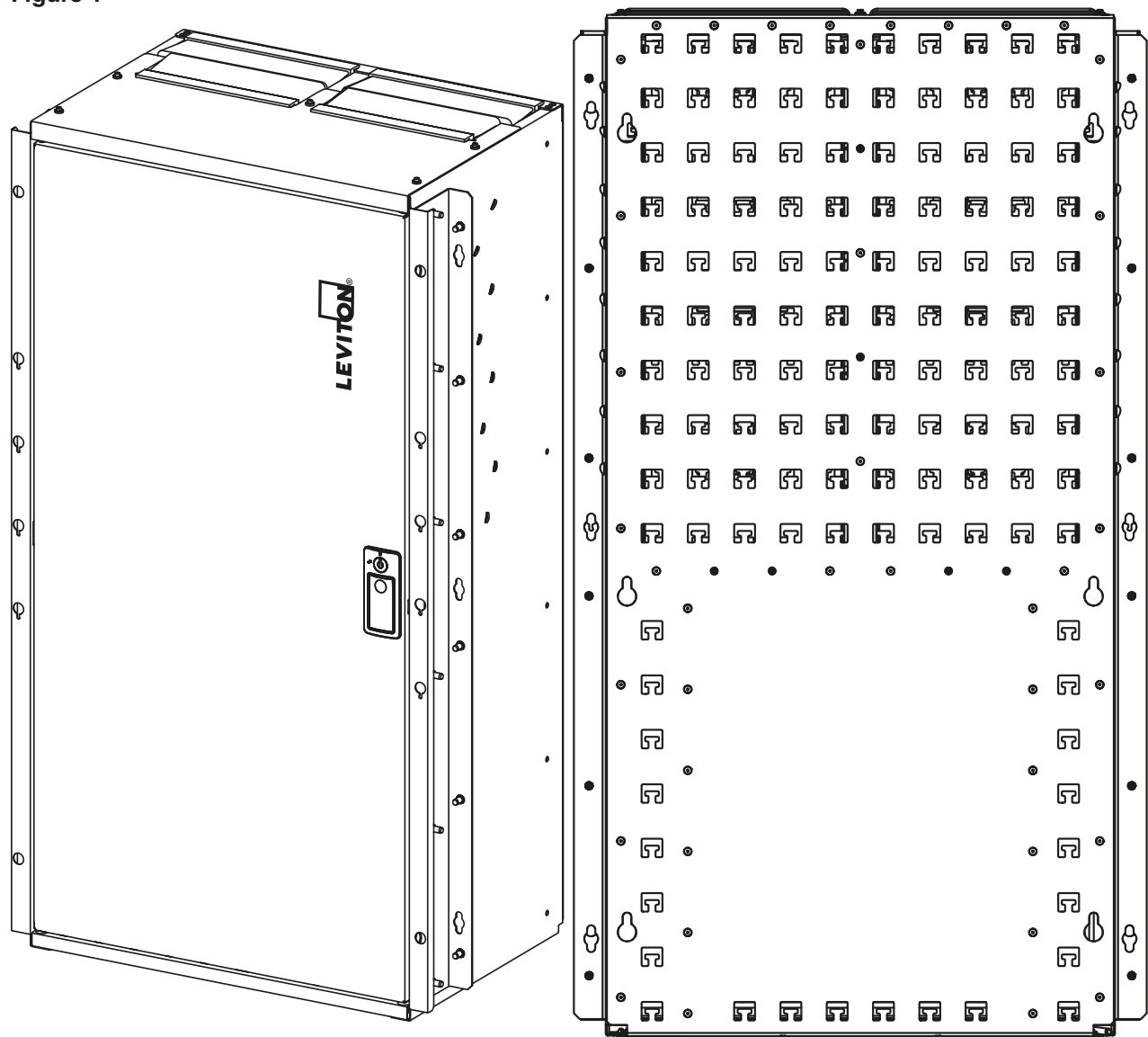

3 DESCRIPTION DES COMPOSANTS DU SYSTÈME

3.1.2 Couvercle IDX (inclus avec tous les boîtiers IDX)

Le couvercle amovible permet d'accéder au boîtier par le haut et assure sa protection. Il comporte de grandes ouvertures amovibles dotées de balais protecteurs qui évitent d'avoir à faire passer les câbles par une ouverture étroite. Pour retirer le couvercle :

1. Retirer la porte du boîtier.
2. Dévisser les cinq vis à oreilles vertes situées sur le dessous du couvercle.
3. Retirer le couvercle en le faisant glisser vers l'avant du boîtier.
4. Remettre le couvercle en place en effectuant les étapes dans l'ordre inverse. **(Figure 2)**

Figure 2

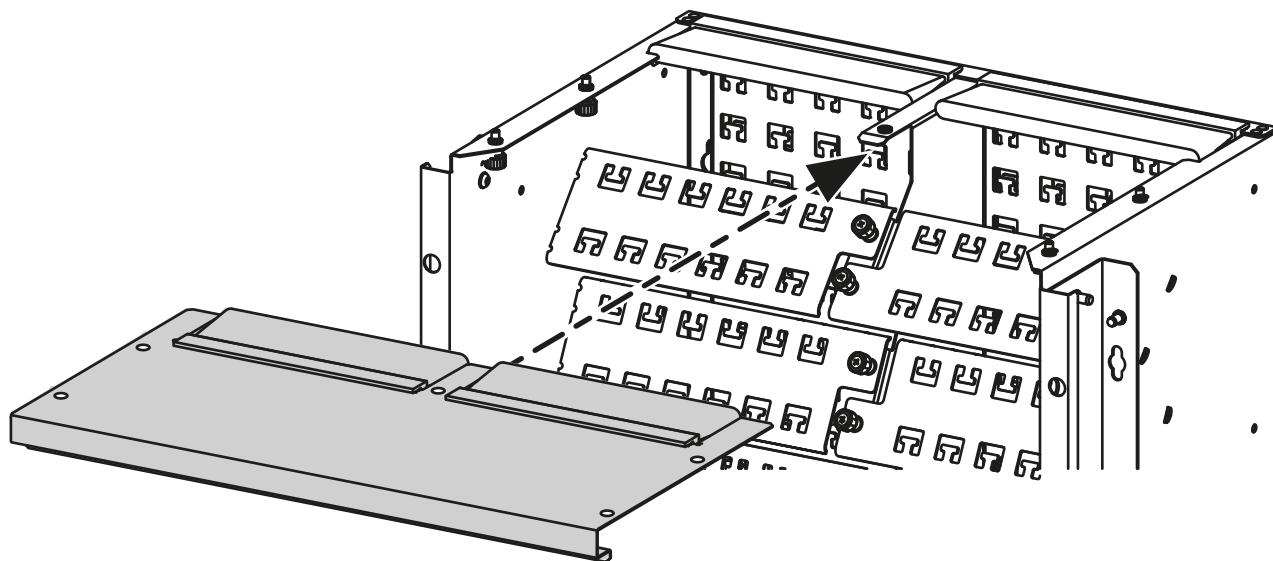

3.1.3 Porte du boîtier IDX (incluse avec tous les boîtiers IDX)

La porte permet d'accéder à l'avant du boîtier et assure sa protection. Elle est entièrement réversible (charnières à gauche ou à droite).

Remarque : En usine, la porte est installée pour s'ouvrir à partir de la droite (charnières à gauche). Si la porte est inversée pour s'ouvrir à partir de la gauche (charnières à droite), la planche de travail doit être retirée de la porte et réinstallée comme indiqué sur la figure 3. La planche de travail doit être orientée avec l'autocollant de repérage vers le haut lors de l'installation afin d'éviter toute interférence avec les composants internes. Si l'orientation correcte de la planche de travail n'est pas respectée, cela gênera la fermeture de la porte.

Pour retirer et réinstaller la porte avant :

1. Ouvrir la porte avant.
2. Retirer le conducteur de terre, s'il est fixé à la porte. (Voir la section **6 – Mise à la terre du boîtier IDX**)
3. Tirer chaque loquet à ressort vers le centre de la porte.
4. Retirer la porte. **(Figure 4)**
5. Remettre la porte en place en effectuant les étapes dans l'ordre inverse

3 DESCRIPTION DES COMPOSANTS DU SYSTÈME

Figure 3 - Intérieur de la porte

Charnières à gauche

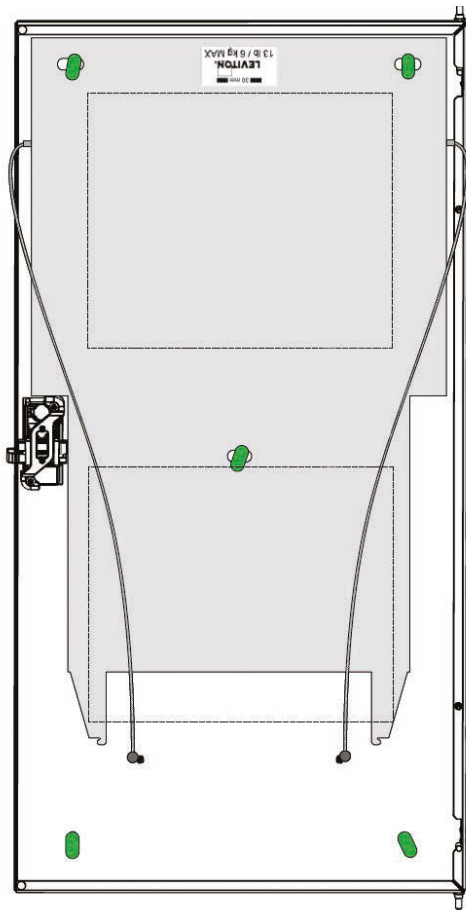

Charnières à droite

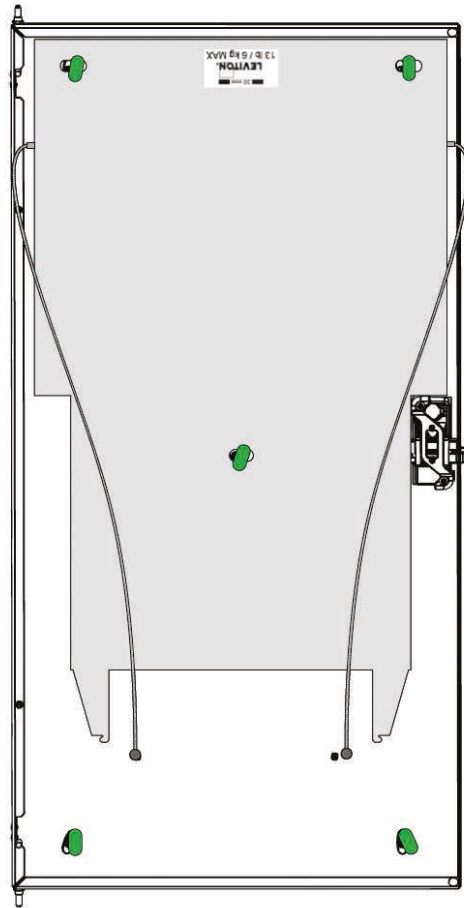
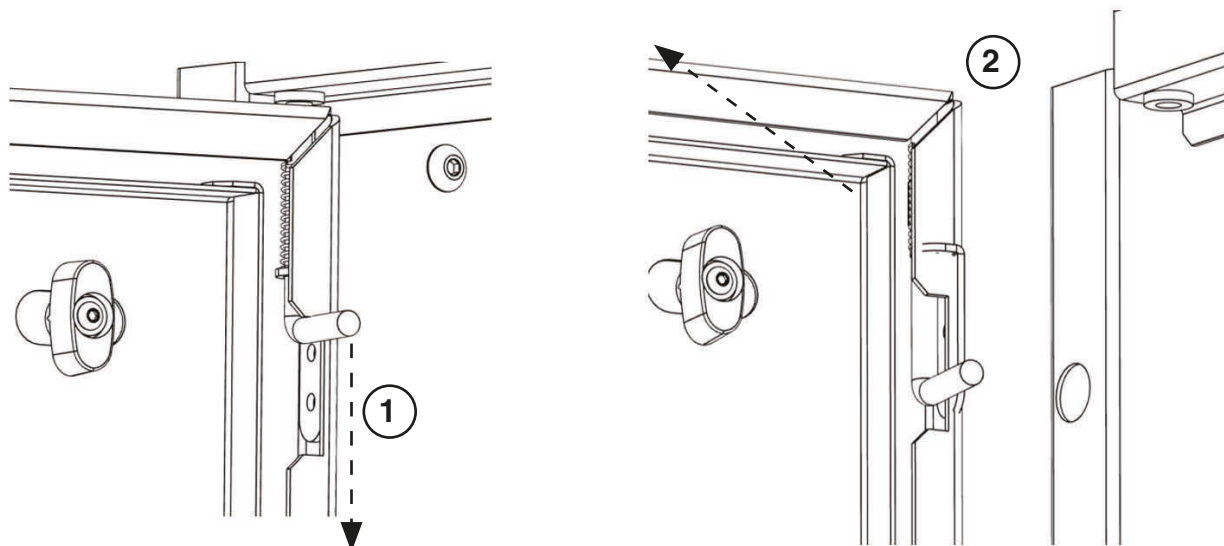

Figure 4



3 DESCRIPTION DES COMPOSANTS DU SYSTÈME

3.1.4 Planche de travail (incluse avec le boîtier IDX)

La planche de travail permet d'effectuer l'épissage à chaque emplacement de module d'épissage. Elle comporte quatre points de fixation permettant de l'installer directement devant le module d'interconnexion ou d'épissage concerné. Pour installer la planche de travail :

1. Retirer la planche de travail de la porte avant en tournant les trois vis à oreilles vertes pour les aligner avec les trous de passage.
2. Insérer les languettes de la planche de travail dans les fentes en forme d'enclume situées au bas de l'emplacement du module concerné.
3. Placer les embouts des câbles dans les fentes en forme de goutte d'eau appropriées pour mettre la planche de travail à niveau. (**Figure 5** et **Figure 6**)

Figure 5

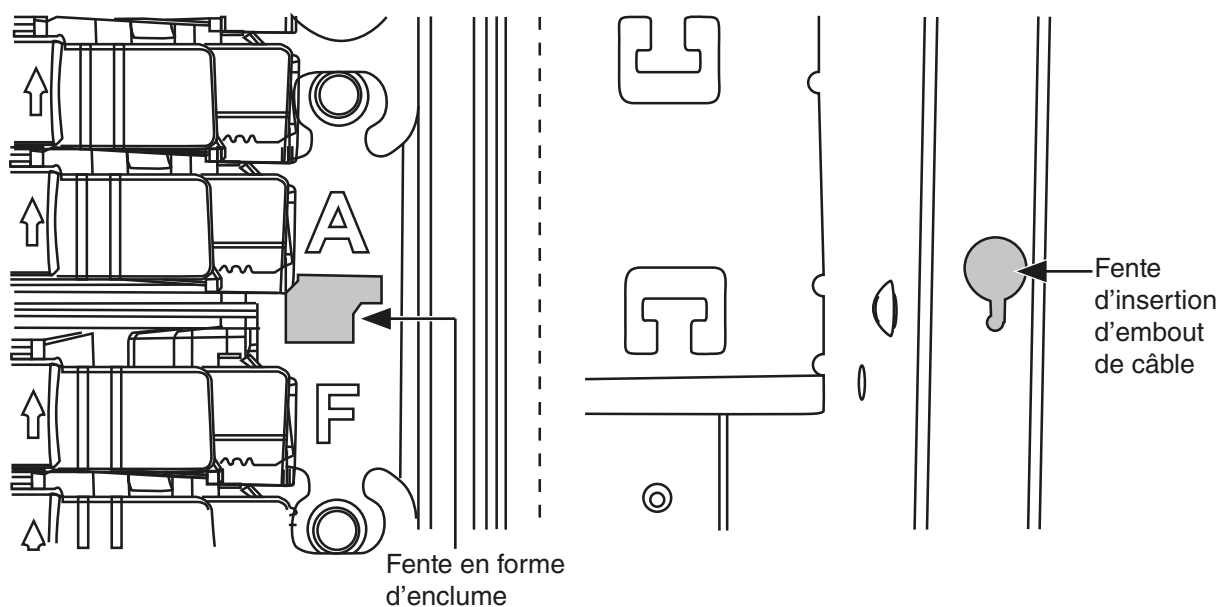

3 DESCRIPTION DES COMPOSANTS DU SYSTÈME

Figure 6

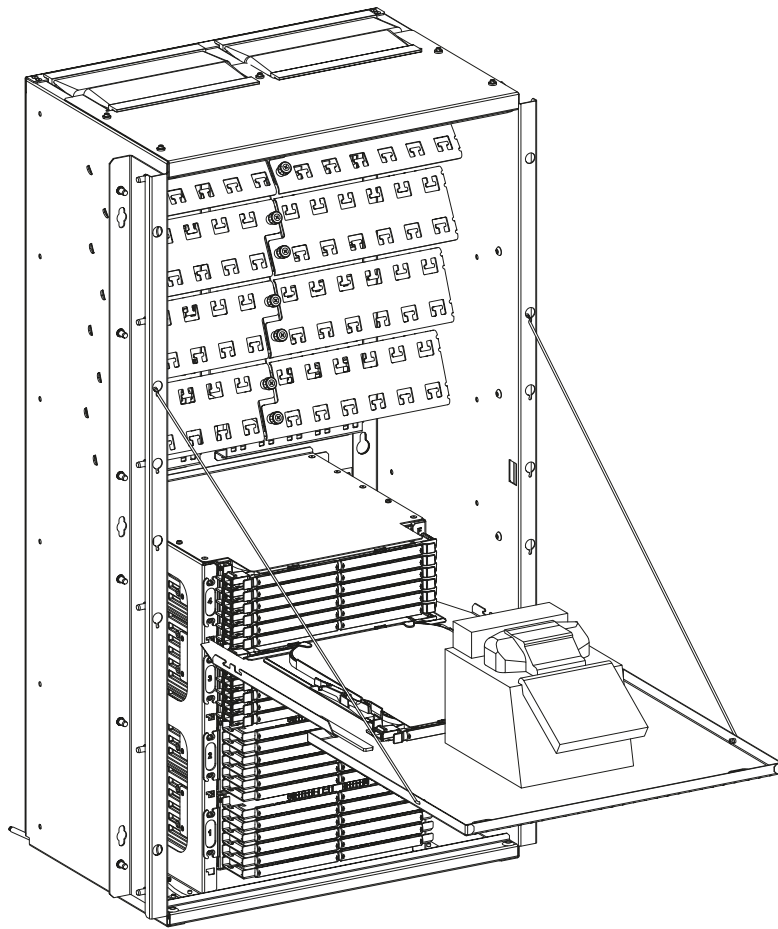

AVERTISSEMENT : La planche de travail peut supporter une charge maximale de 6 kg (13 lb). Ne pas s'appuyer sur la planche, ne pas essayer de monter dessus et ne pas y placer d'objets dont le poids dépasse 6 kg (13 lb).

3 DESCRIPTION DES COMPOSANTS DU SYSTÈME

3.1.5 Carte d'étiquetage du boîtier

La porte permet de ranger la carte d'étiquetage IDX dans une pochette réutilisable à endos magnétique. Des pochettes sont fournies avec le boîtier IDX et devraient être placées sur la planche de travail ou sur la porte après l'installation. Pour accéder à la carte d'étiquetage :

1. Ouvrir la porte avant.
2. Accéder aux cartes d'étiquetage situées dans la pochette magnétique.. (Figure 7)

Figure 7

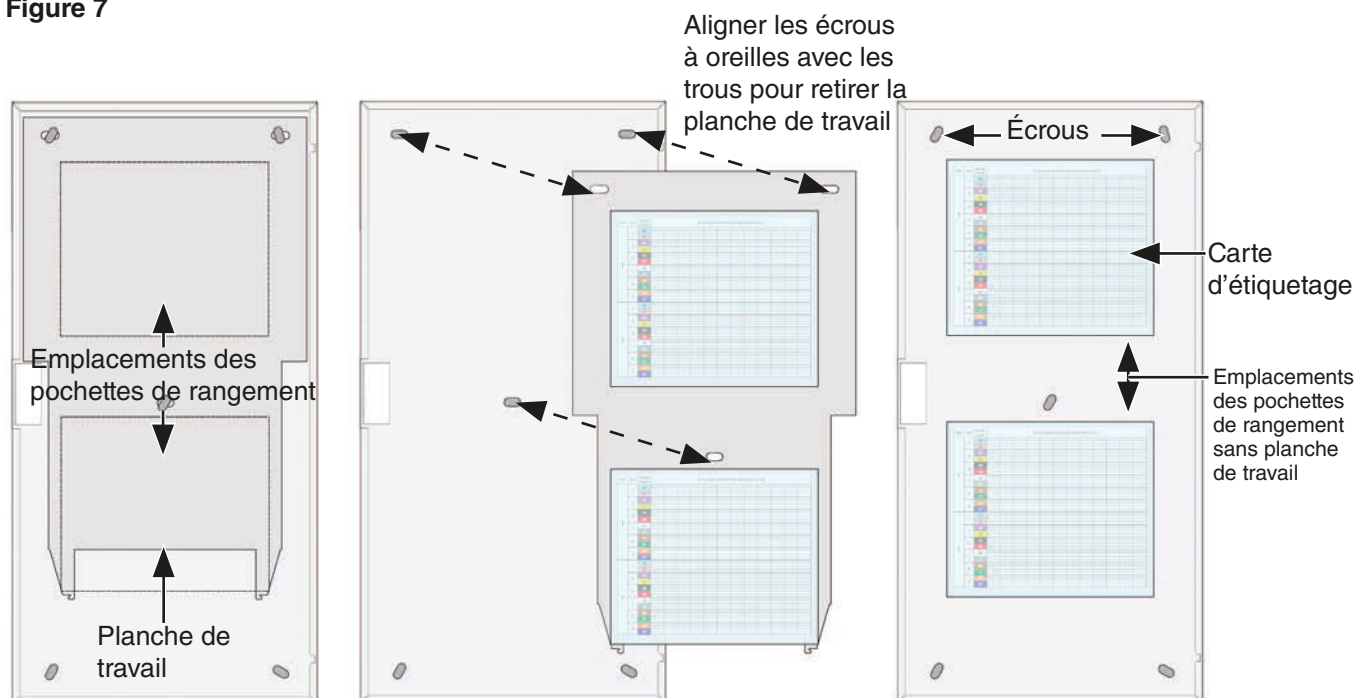

3.1.6 Panneau arrière de fixation des câbles (partie intégrante du boîtier)

Le panneau arrière de fixation des câbles est un système de fixation en grille destiné aux câbles d'artère sur la partie arrière du boîtier. Ce panneau comporte de nombreux points de laçage permettant la fixation des artères entrantes et le rangement du mou de câble minimal pour les câbles à grand nombre de fibres derrière les plaques de placement des câbles. Il y a également des points de laçage sur la partie arrière extérieure du boîtier afin d'assujettir les artères et de ranger le mou de câble si nécessaire. (Figure 8)

3 DESCRIPTION DES COMPOSANTS DU SYSTÈME

Figure 8

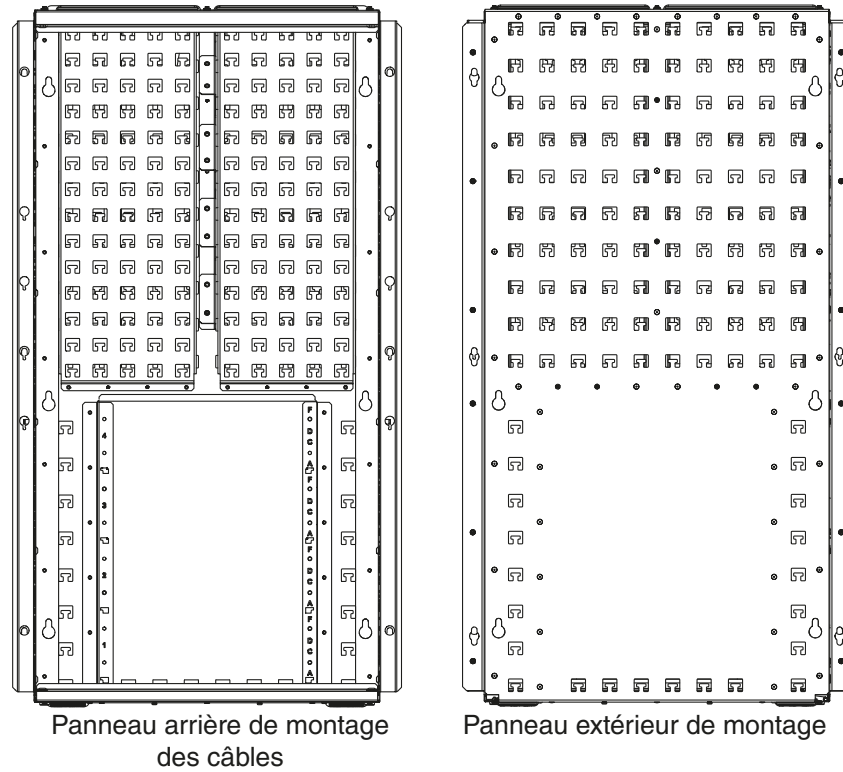

3.1.7 Plaque de placement de câbles

Les plaques de placement de câbles (**Figure 9**) assurent la protection et facilitent la fixation des câbles d'artère sur le boîtier. Chaque plaque est conçue pour accueillir des sous-unités de répartition provenant de plusieurs petits faisceaux de câbles ou de câbles simples à grand nombre de fibres.

Figure 9

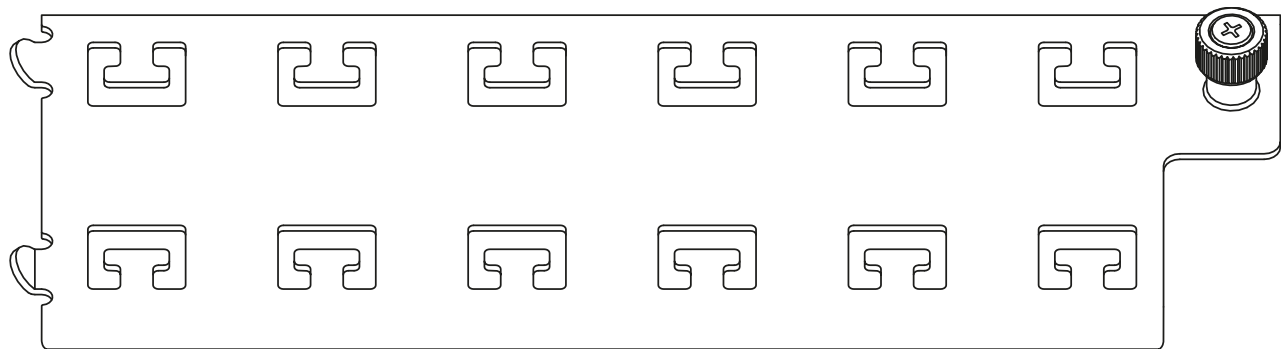

3 DESCRIPTION DES COMPOSANTS DU SYSTÈME

La fixation des artères et des assemblages de câbles sur la plaque de placement des câbles s'effectue à l'aide de colliers de serrage en nylon. Les colliers de serrage ne doivent pas être trop serrés. Ils doivent être installés sur une gaine thermorétractible ou sur un filet en tresse ouvrante fournie dans les trousse d'accessoires en option, ou les deux. Les colliers de serrage ne doivent pas être installés directement sur une fibre nue ou exposée. **(Figure 10)**

Figure 10

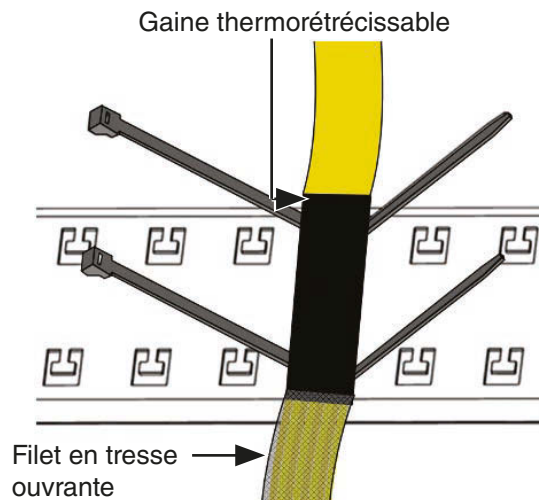

3.2 Composants de connectivité IDX

Les composants de connectivité du boîtier sont conçus pour offrir une interconnexion haute densité et une évolutivité permettant de prendre en charge les structures de centre de traitement de données existantes et de nouvelle génération. Les composants du boîtier IDX sont les suivants :

3.2.1 Module d'interconnexion IDX (IDXCN-MMC)

Le module d'interconnexion est un boîtier pouvant accueillir 6 plateaux d'interconnexion.

A. Module d'interconnexion MMC (IDXCN-MMC)

Composants du module d'interconnexion	
Quantité	Description
1	Module d'interconnexion
6	Plateaux de module d'interconnexion (chacun doté de 9 adaptateurs MMC doubles)
1	Trousse d'accessoires (comprend ce qui suit) (4) vis à tête à six pans creux M5 x 6 mm pour bâti (1) trousse d'étiquettes d'identification (12 bandes d'étiquettes perforées)

x4



x6

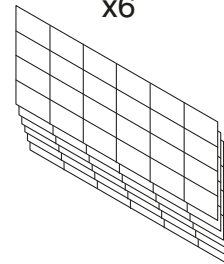

3 DESCRIPTION DES COMPOSANTS DU SYSTÈME

- B. Les modules se fixent à l'aide des vis M5 fournies. Le module d'interconnexion se fixe au boîtier. (Figure 11)

Figure 11

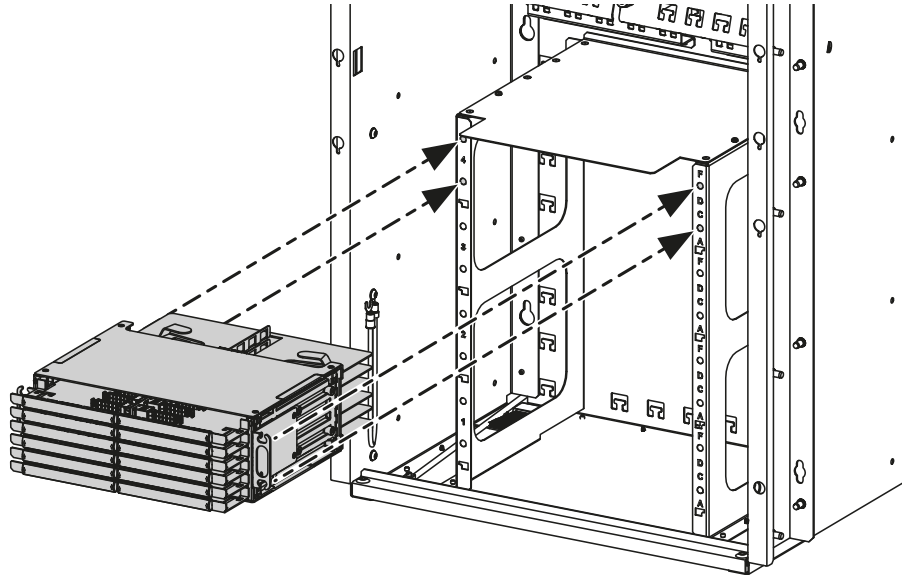

- C. Le plateau d'interconnexion comporte 9 adaptateurs MMC doubles préinstallés, ainsi que 3 emplacements d'adaptateurs inoccupés pour une extension éventuelle. (Figure 12)

Figure 12

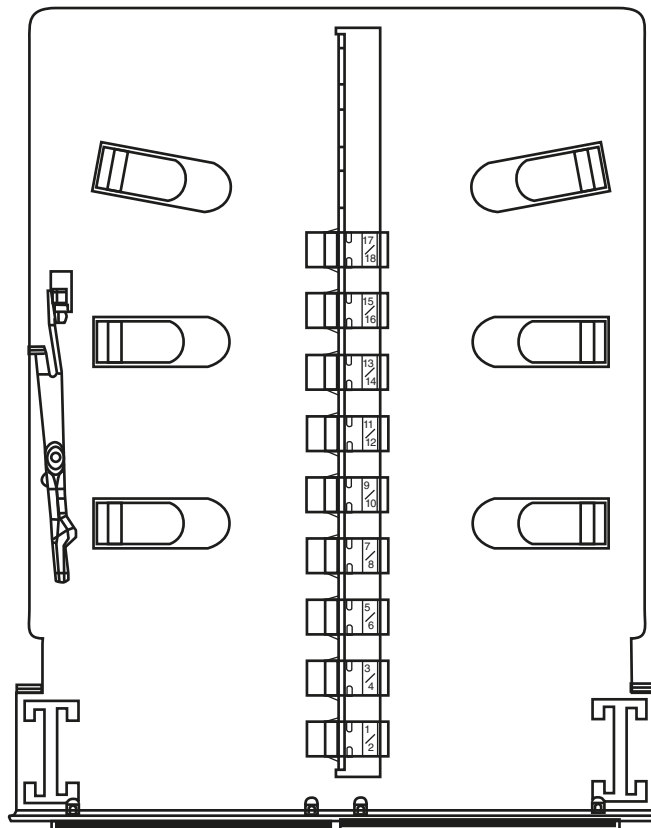

3 DESCRIPTION DES COMPOSANTS DU SYSTÈME

3.2.2 Module d'épissage IDX (IDXSP-RMF)

Le module d'épissage IDX est un boîtier pouvant accueillir 6 plateaux d'épissage, pour un total de 1 728 brins d'épissage collectif par fusion par plateau. Les modules d'épissage se fixent à l'aide des vis M5 x 6 mm fournies.

Figure 13

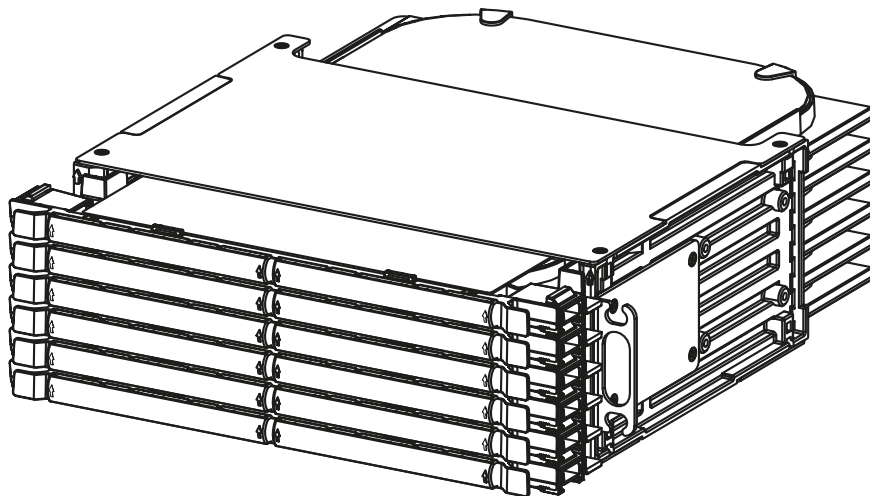

Composants du module d'épissage	
Quantité	Description
1	Module d'épissage
6	Plateaux de module d'épissage
6	Couvercles transparents
1	Trousse d'accessoires (comprend ce qui suit) (12) capuchons de filet de câble (150) manchons d'épissure pour fibres en ruban (4) vis à tête à six pans creux M5 x 6 mm pour bâti (1) trousse d'étiquettes d'identification (12 bandes d'étiquettes perforées)

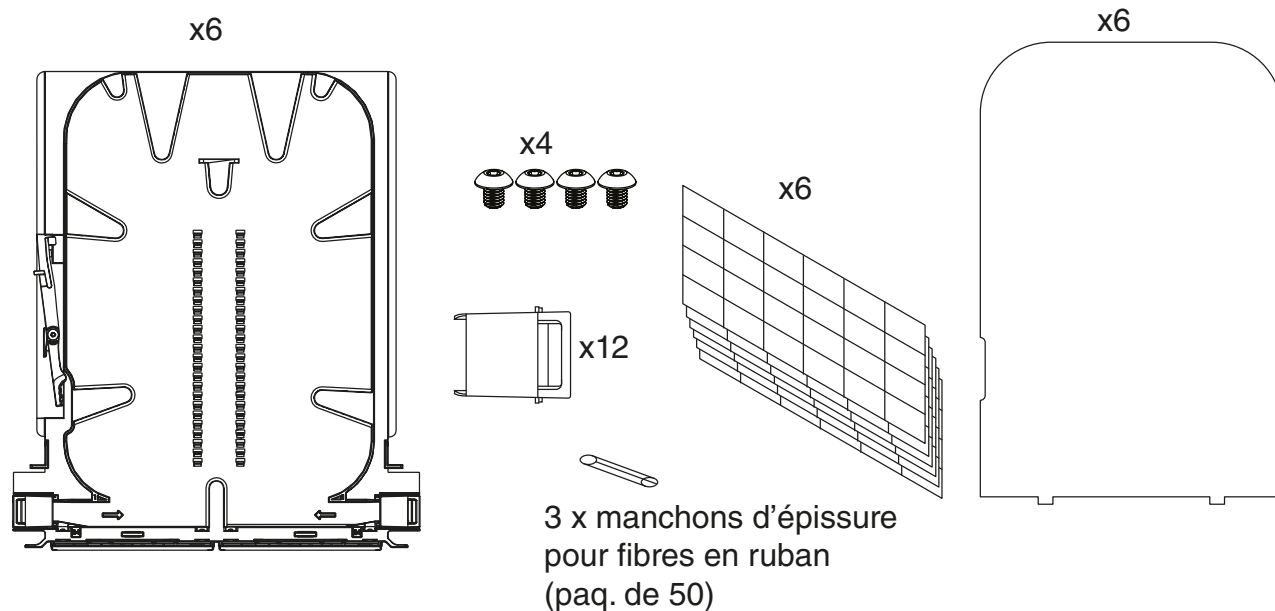

3 DESCRIPTION DES COMPOSANTS DU SYSTÈME

Accessoires requis (vendus séparément)

Filet en tresse ouvrante de 1,3 cm (1/2 po), longueur de 88,9 cm (35 po), 12 pièces au total, à utiliser avec (1) module d'épissage IDX (IDXSP-SS1)

Filet en tresse ouvrante de 1,3 cm (1/2 po), longueur de 88,9 cm (35 po), 48 pièces au total, à utiliser avec (jusqu'à 4) modules d'épissage IDX (IDXSP-SS4)

- A. Chaque plateau de module d'épissage permet d'épisser jusqu'à 288 brins de fibre 12F, ou 384 brins de fibre en ruban subdivisée. Chaque module d'épissage comprend 6 plateaux d'épissage. (**Figure 14**)

Figure 14

Plateau d'épissage collectif par fusion (24 épissures en ruban)

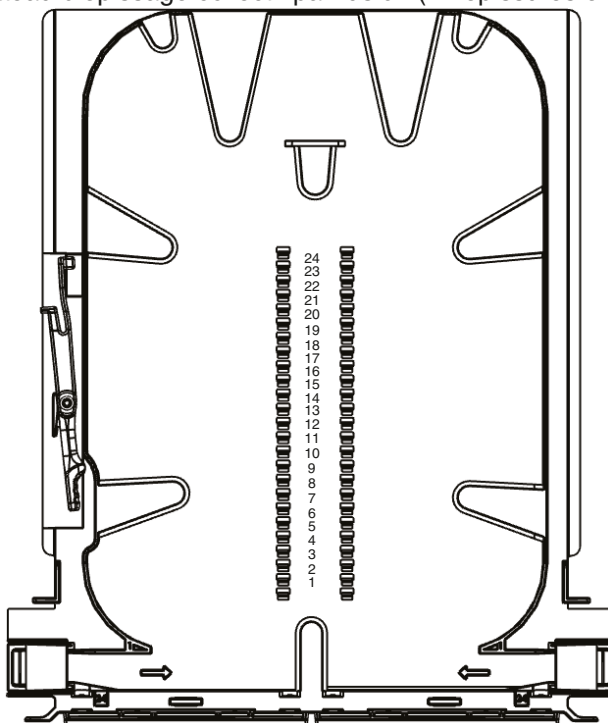

- B. Plaque obturatrice 2UB (F3168-BLK) – cette plaque permet de masquer les emplacements de module inutilisés dans le boîtier. (**Figure 15**)

Figure 15



4 INSTALLATION DU MATÉRIEL

L'installation du boîtier IDX s'effectue en le fixant soit directement dans un bâti ou une armoire, soit sur un mur porteur permanent.

4.1 Installation du boîtier dans un bâti ou une armoire

AVERTISSEMENT : Pour éviter toute blessure ou tout dommage matériel, il est recommandé que deux personnes procèdent au déballage, au déplacement et à la mise en place du boîtier. On ne doit recourir qu'à du personnel de service qualifié pour installer ce produit.

1. Retirer avec précaution le boîtier de son emballage extérieur en carton.

REMARQUE : Conserver tous les éléments d'emballage jusqu'à ce que l'installation soit terminée, au cas où un réemballage serait nécessaire en raison de dommages internes ou cachés.

2. Déterminer la largeur de montage.
Les supports de fixation permettent une installation sur des rails de bâti de 48,3 cm (19 po) ou de 58,4 cm (23 po) de large. En usine, les oreilles de montage sont installées pour des rails de 48,3 cm (19 po) de large. Pour une installation sur des rails de 58,4 cm (23 po) :

 - a. Retirer chaque support d'oreille de montage en dévissant le support depuis l'intérieur du boîtier.
 - b. Déplacer le conducteur de terre conformément aux instructions de la section 6 – **Mise à la terre du boîtier IDX.**
 - c. Faire pivoter le support de 90 degrés vers l'arrière du boîtier, ce qui positionnera l'oreille de telle sorte que la collerette de montage soit orientée vers l'arrière du boîtier.
 - d. Aligner le support sur les trous de montage de 58,4 cm (23 po). Ils se situent derrière les trous de montage de 48,3 cm (19 po).
 - e. Remettre en place les vis précédemment retirées de l'intérieur du boîtier. (**Figure 16**)

Figure 16

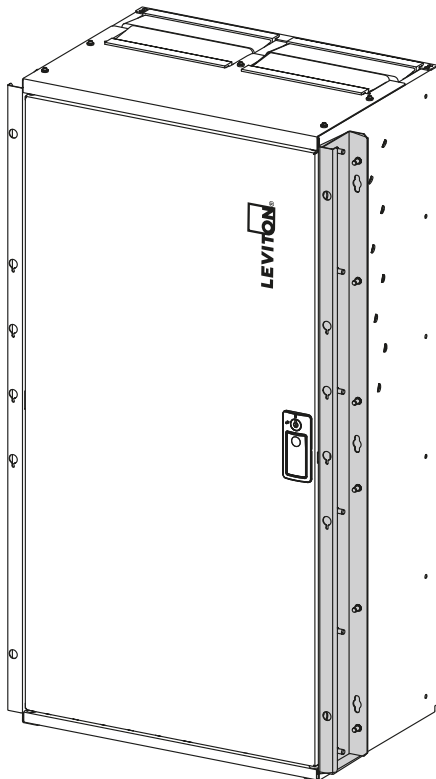

Collerette de montage de 48,3 cm (19 po) de large

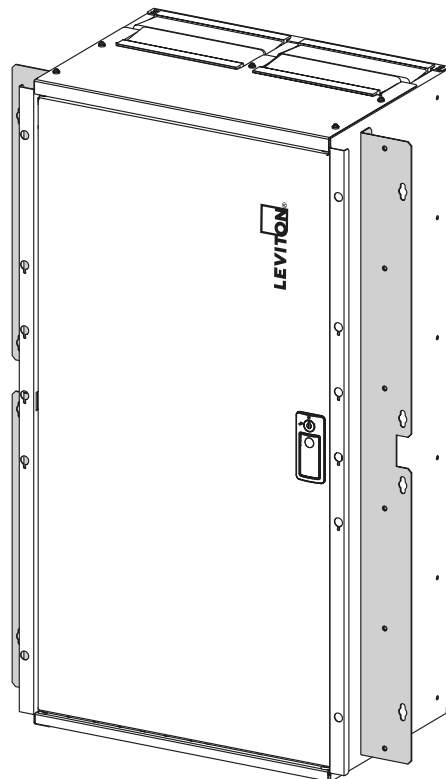

Collerette de montage de 58,4 cm (23 po) de large

4 INSTALLATION DU MATÉRIEL

- Déterminer l'emplacement d'installation du boîtier 20UB. Noter les repères indiquant le haut et le bas des UB sur chaque rail de montage.
- La trousse d'accessoires comprend (8) vis no 12-24 et (8) vis M6 pour bâti. Choisir le matériel convenant au bâti ou à l'armoire où l'installation est effectuée. Pré-installer 4 vis en les serrant de 4 à 5 tours aux emplacements suivants :
 - Six positions de trous de vis au-dessous de l'UB la plus haute utilisée.
 - Six positions de trous de vis au-dessus de l'UB la plus basse utilisée. (**Figure 17**)

Figure 17

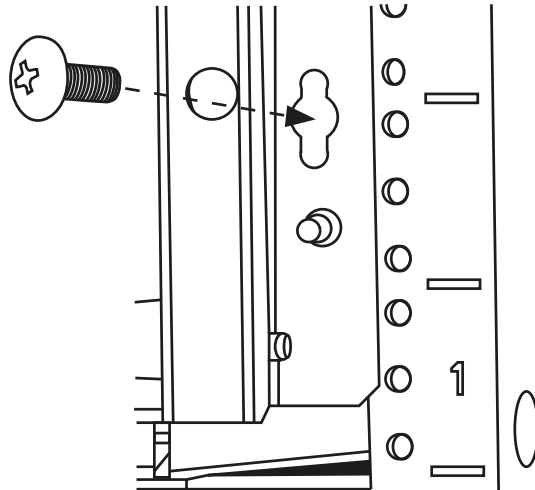

- Soulever le boîtier et l'accrocher aux 4 vis du bâti.
- Serrer complètement les 4 vis du bâti (à environ 3,5 N-m/30 lb-po).
- Installer 2 vis supplémentaires dans les positions de montage restantes.

4.2 Installation du boîtier sur un mur

AVERTISSEMENT : Pour éviter toute blessure ou tout dommage matériel, il est recommandé que deux personnes procèdent au déballage, au déplacement et à la mise en place du boîtier. On ne doit recourir qu'à du personnel de service qualifié pour installer ce produit.

Étapes d'installation du boîtier IDX de Leviton :

- Retirer avec précaution le boîtier de son emballage extérieur en carton.

REMARQUE : Conserver tous les éléments d'emballage jusqu'à ce que l'installation soit terminée, au cas où un réemballage serait nécessaire en raison de dommages internes ou cachés.

- Utiliser les 6 œillets de fixation situés sur le panneau arrière du boîtier pour le montage mural. (**Figure 18**)

4 INSTALLATION DU MATÉRIEL

Figure 18

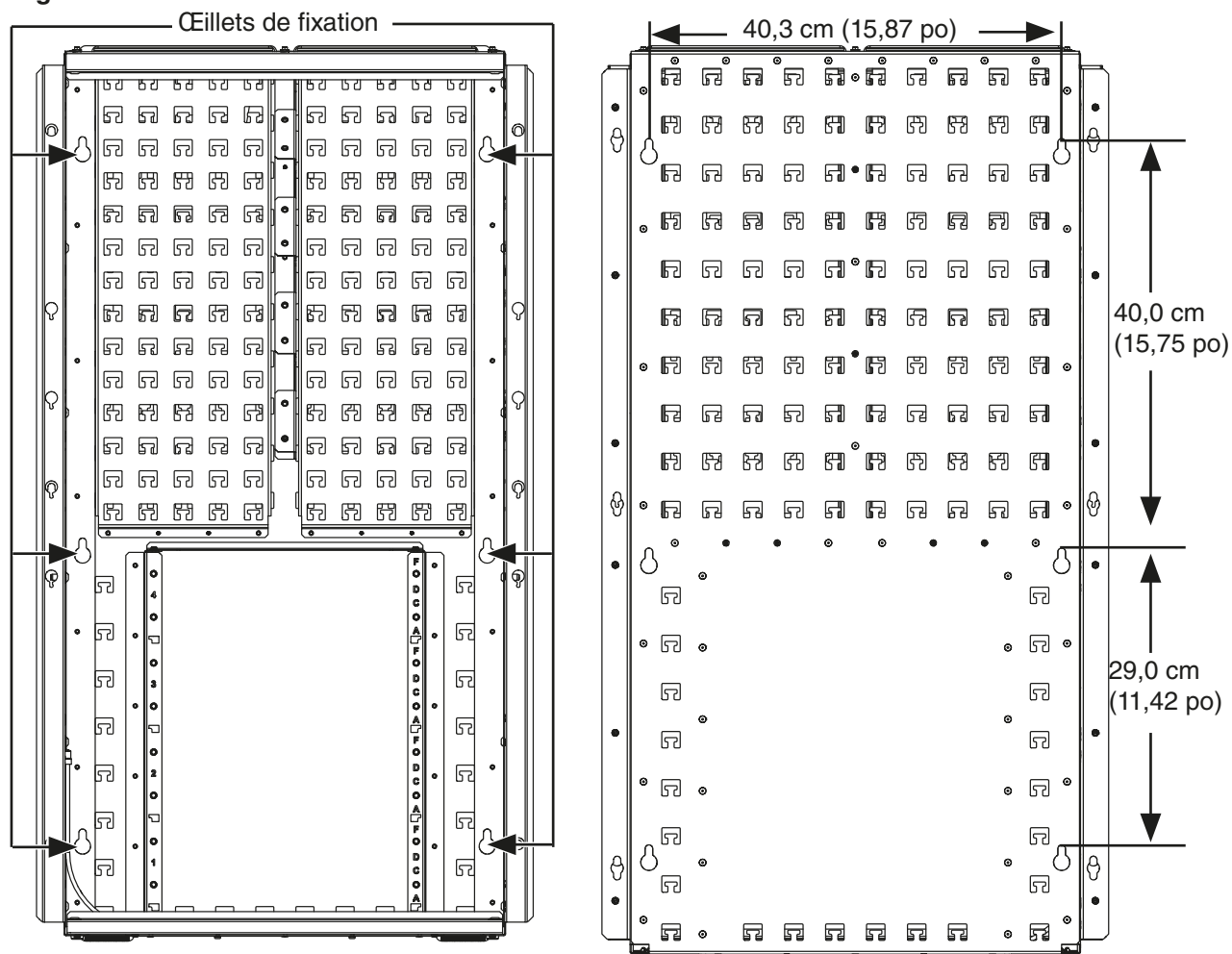

4.2.1 Installation sur un panneau de contreplaqué

1. Positionner et mettre à niveau le boîtier à l'emplacement prévu sur le mur.
2. Faire des marques sur le mur au niveau de la petite ouverture de chaque œillet.
3. Soulever le boîtier et le positionner et, en le maintenant en position, installer : une vis tire-fond M6 x 25 mm (1/4 po x 1 po), une rondelle fendue M6 (1/4 po) et une rondelle de protection de 6 x 20 mm (1/4 po x 3/4 po) dans les deux trous de montage supérieurs. Les trous sont espacés de 40,3 cm (15-7/8 po). (Figure 19)

Figure 19

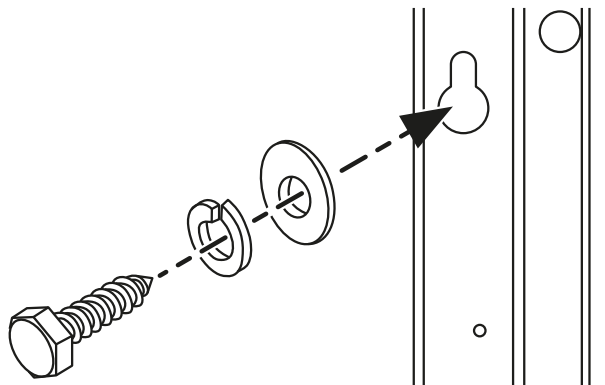

4 INSTALLATION DU MATÉRIEL

4. Installer les 4 jeux restants de vis, de rondelles de blocage et de rondelles de protection dans les 4 trous de montage restants.
5. Vérifier l'aplomb et serrer fermement les 6 ensembles de boulons (serrer jusqu'à ce que la rondelle fendue affleure et que le boulon soit bien serré).

REMARQUE : La **section 2.6** indique les composants optionnels requis pour un montage sur profilé d'acier.

4.2.2 Installation sur un mur en béton ou en maçonnerie

1. Découper les profilés d'acier (2 pièces coupées à 78,74 cm [31 po] chacune).
2. Tracer deux séries de repères formant une ligne médiane entre les œillets supérieurs, espacés de 40,3 cm (15,88 po).
3. À l'aide d'un niveau, tracer un deuxième repère à 6,35 cm (2,5 po) directement au-dessus de chaque premier repère. (**Figure 20**)

Figure 20

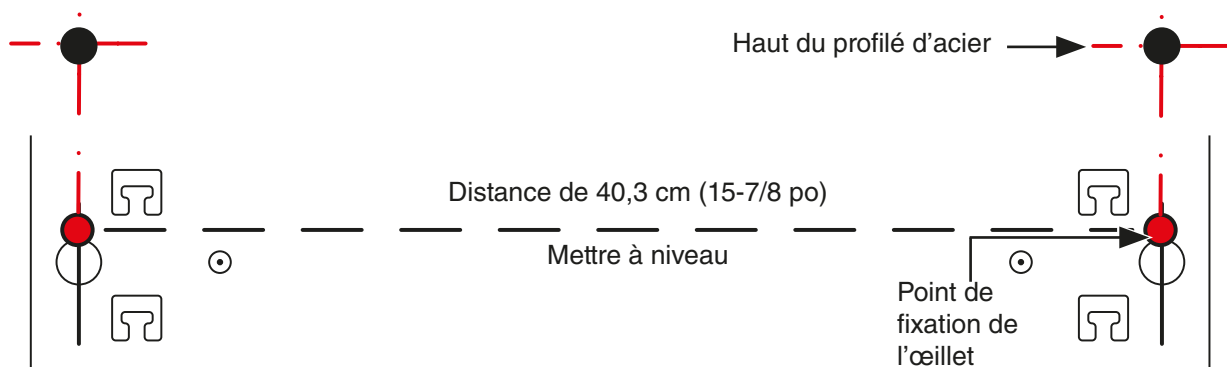

REMARQUE : Image non à l'échelle.

4. Centrer le profilé d'acier par rapport au repère supérieur situé à 6,35 cm (2,5 po). (**Figure 21**)

Figure 21

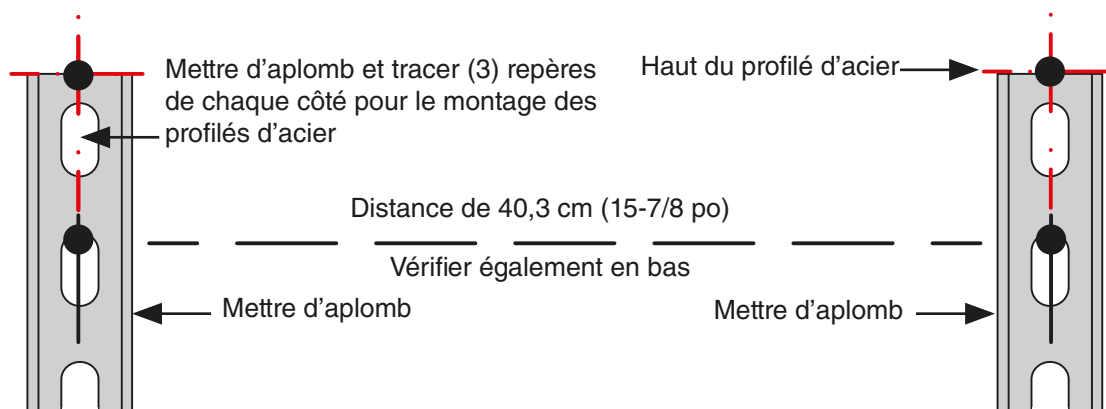

REMARQUE : Image non à l'échelle.

4 INSTALLATION DU MATÉRIEL

5. Vérifier l'aplomb et tracer trois repères aux emplacements des trous traversants ovales libres sur toute la longueur de chaque profilé d'acier..
6. Installer des ancrages à manchon à tête hexagonale de 1/4 po x 2-1/4 po (ou M6 x 57,15 mm).
7. Installer des rondelles de protection de 1/4 po x 3/4 po (ou M6 x 20 mm), des rondelles fendues de 1/4 po (ou M6) et des écrous pour ancrages à manchon afin de fixer le profilé d'acier sur les boulons d'ancrage à manchon.
8. Vérifier l'aplomb et le niveau, puis serrer complètement.
9. Sur chaque profilé d'acier, placer un écrou de verrouillage ou à ressort de 1/4 po (ou M6) dans le trou piriforme supérieur approprié.
10. Placer deux écrous de profilé supplémentaires à 40 cm (15,75 po) et à 69 cm (27,19 po) en dessous du premier.
11. Poser le boîtier à l'aide de boulons à 13 filets de 1/4 po x 3/4 po (M6 x 20 mm), de rondelles de protection de 1/4 po x 3/4 po (ou M6 x 20 mm) et de rondelles fendues de 1/4 po (ou M6) à chaque emplacement d'œillet. (**Figure 22**)

Figure 22

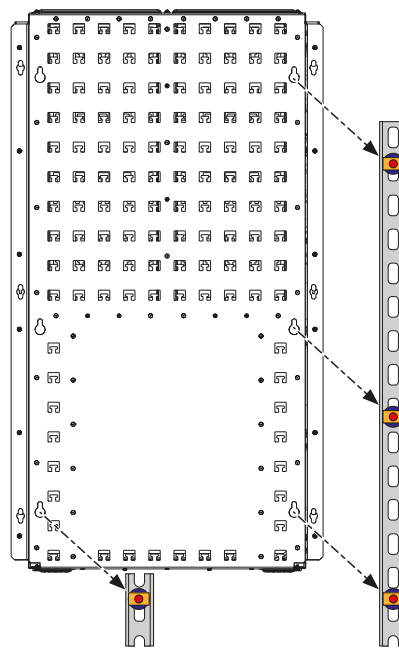

12. Positionner et mettre à niveau le boîtier à l'emplacement prévu sur le mur.
13. Serrer fermement les 6 ensembles de boulons (serrer jusqu'à ce que la rondelle fendue affleure et que le boulon soit bien serré).

5 PLANIFICATION DE L'INSTALLATION DU SYSTÈME

Un boîtier d'épissage et d'interconnexion IDX peut loger jusqu'à quatre (4) modules. Les modules sont offerts en versions d'interconnexion ou d'épissage (avec six plateaux par module).

Figure 23

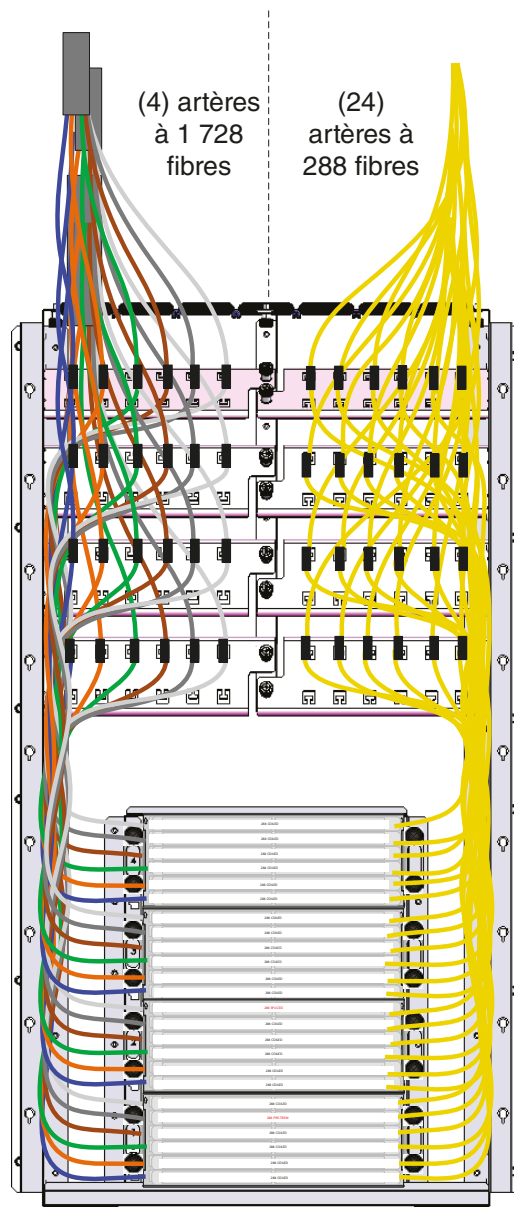

REMARQUE : Pour des résultats optimaux, Leviton recommande d'utiliser ce qui suit :

- Des tubes de répartition d'un diamètre de 3,0 mm ou moins pour les assemblages préconnectés MMC.
- Leviton recommande l'utilisation d'artères SJP ou SJZ.
- Des artères dotées de fonctionnalités de répartition spécialement conçues pour le système IDX.
Communiquer avec le service d'ingénierie des applications pour plus de détails sur les configurations des artères.
- Pour l'épissage de fibres en ruban, utiliser la trousse d'accessoires de filets de câbles de 13 mm (1/2 po) de Leviton afin de protéger les rubans dénudés.

5 PLANIFICATION DE L'INSTALLATION DU SYSTÈME

Les boîtiers IDX nécessitent un espace de montage de 20UB dans les bâtis et les armoires. Le boîtier IDX peut être monté sur des rails de bâti de 48,3 cm (19 po) ou de 58,4 cm (23 po).

Accès latéral – aucune exigence d'espace minimum.

Accès par le haut – un espace accessible d'au moins 222 mm (8,75 po) ou de 5 UB est recommandé pour permettre l'accès et l'acheminement par les ouvertures supérieures ou inférieures.

Voici un exemple de 4 boîtiers IDX montés dos à dos dans un bâti à 4 montants. (**Figure 24**)

Figure 24

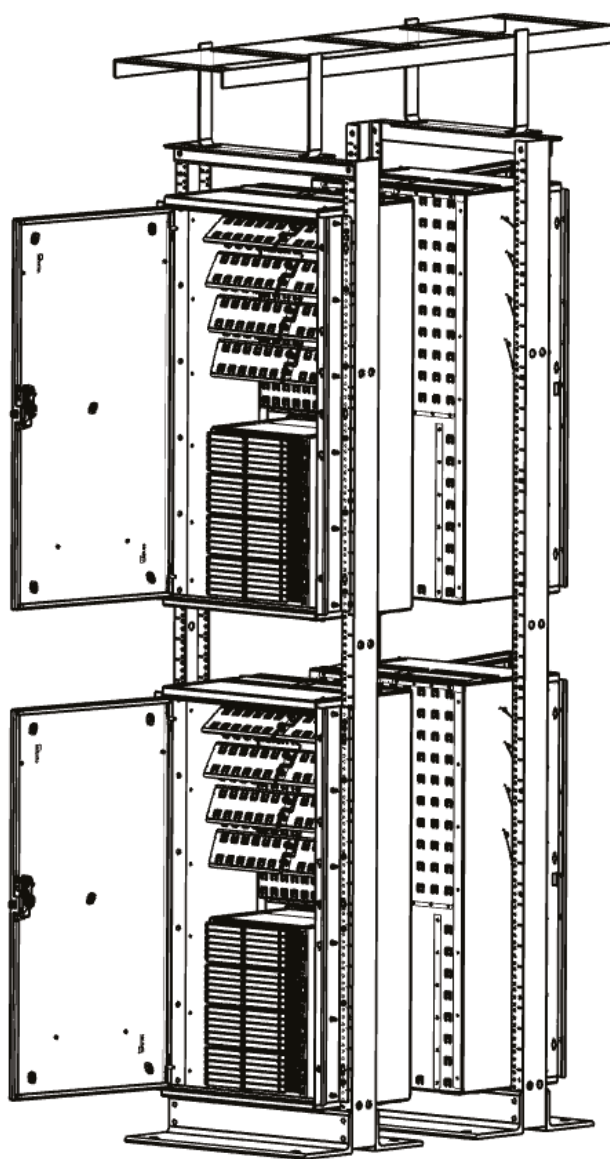

5 PLANIFICATION DE L'INSTALLATION DU SYSTÈME

5.1 Installation d'un module d'interconnexion ou d'épissage Leviton

1. Choisir l'emplacement souhaité pour le module (**Figure 11**) et visser les vis M5 fournies de 3 à 4 tours dans les trous inférieurs appropriés.
2. Placer le module sur les vis et, en le soutenant d'une main, serrer chaque vis.
3. S'assurer que chaque plateau peut bouger librement.
4. Serrer toutes les vis à l'aide d'un outil à main uniquement. **NE PAS TROP SERRER.** (**Figure 25**)

REMARQUE : Retirer d'abord les plateaux du module pour réduire le poids et faciliter l'installation
Figure 25

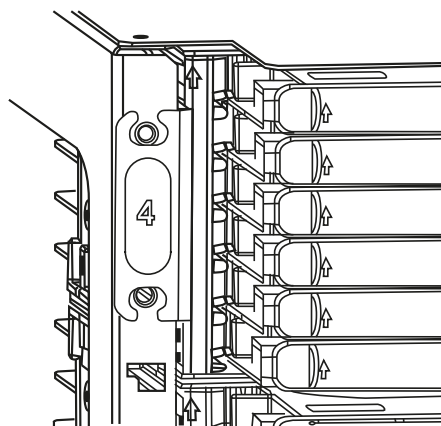

5.2 Installation et retrait d'un plateau d'interconnexion ou d'épissage Leviton

5.2.1 Installation

1. Faire glisser le plateau dans les rails de guidage à la position souhaitée dans le module. Le levier de dégagement s'enclenche à la butée avant.
2. Appuyer sur le levier de dégagement du plateau comme indiqué et pousser le plateau vers l'arrière jusqu'à ce que la languette de retenue du levier s'enclenche en position fermée. (**Figure 26**)

Figure 26

Plateau de module d'épissage

Plateau de module d'interconnexion

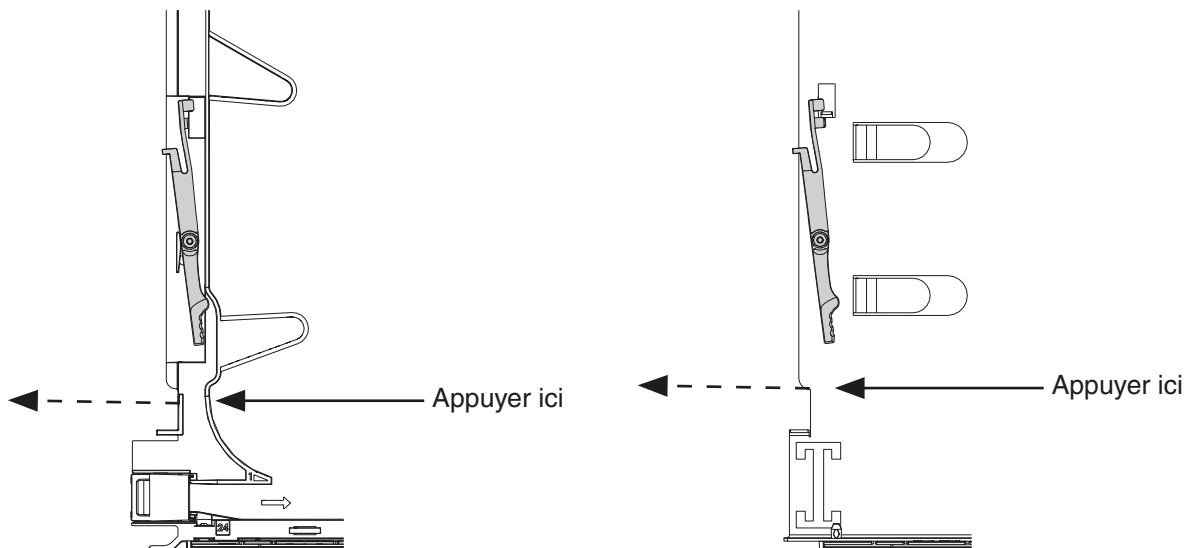

AVERTISSEMENT : Chaque plateau est muni d'une butée aux positions d'ouverture et de fermeture complètes. En allant au-delà de ces butées, on risque d'endommager le plateau.

5 PLANIFICATION DE L'INSTALLATION DU SYSTÈME

5.2.2 Installation des plaques de placement des câbles

1. Fixer la plaque de placement des câbles sur le boîtier en insérant les languettes d'alignement dans les fentes prévues à cet effet sur le panneau latéral, puis serrer la plaque à l'aide de la vis à oreilles. (Figure 27)

Figure 27

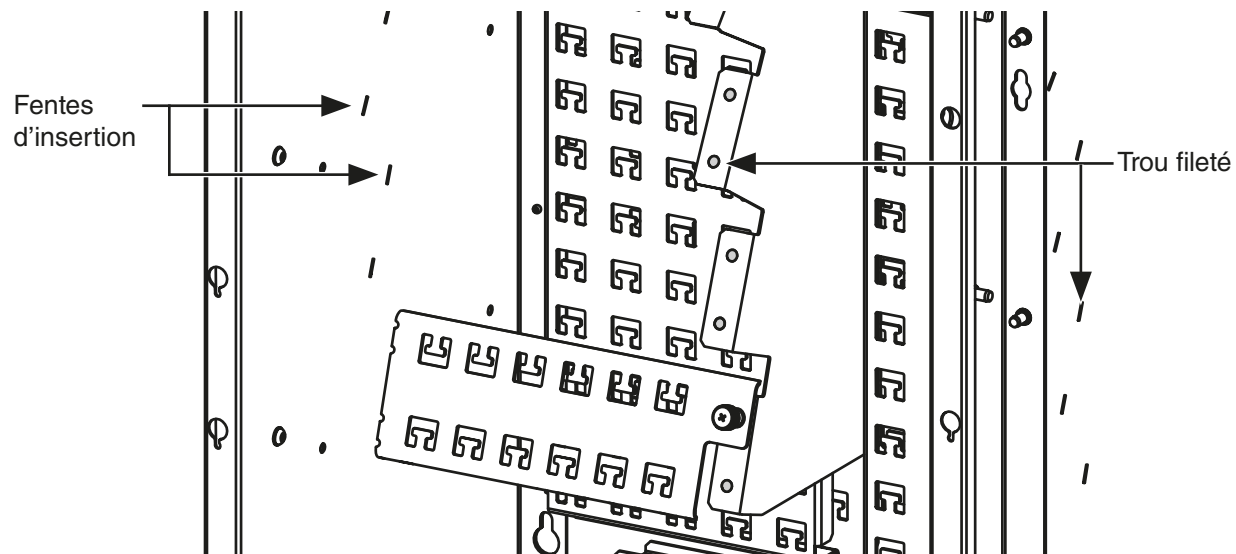

6 MISE À LA TERRE DU BOÎTIER IDX STRATA

Le boîtier est doté de bornes de mise à la terre. Elles sont situées dans les coins inférieurs droit et gauche de la base du boîtier. L'emplacement de montage est compatible avec un connecteur à cosse de liaison standard afin de permettre une mise à la terre conforme à la norme ANSI/TIA 607. (**Figure 28**)

Figure 28

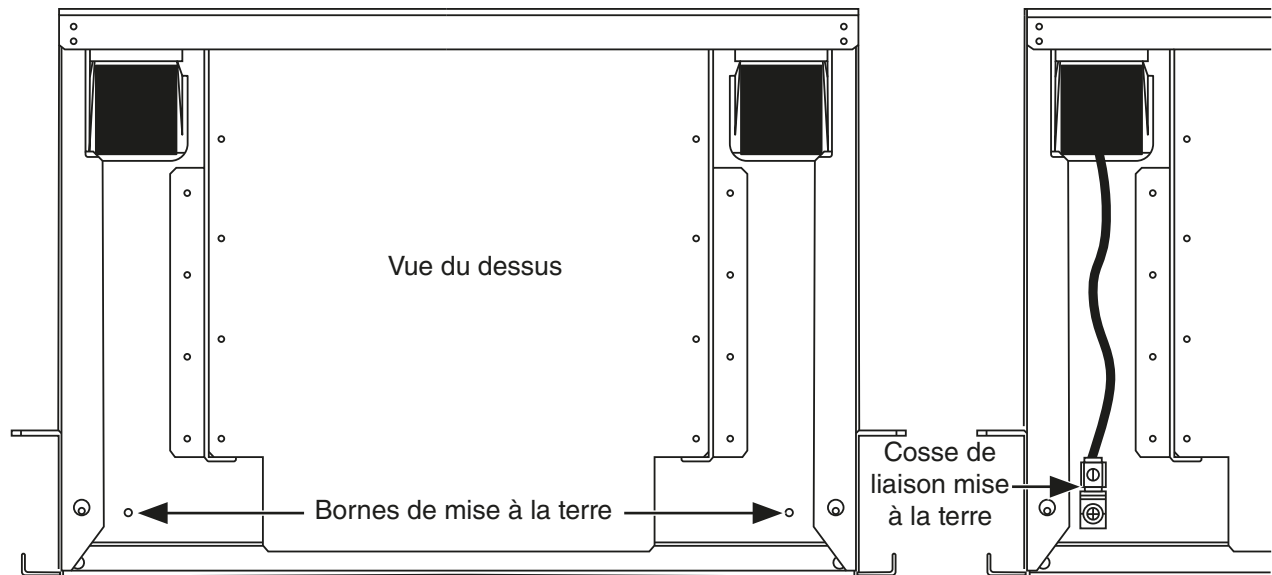

La porte du boîtier est également mise à la terre sur la base du boîtier au moyen d'un conducteur de terre. Ce conducteur est préinstallé dans le boîtier et doit être fixé à la porte après l'installation du boîtier IDX.

Le connecteur de mise à la terre à extrémité ouverte se fixe à la porte à l'aide du contre-écrou. Le connecteur de mise à la terre à extrémité fermée se connecte au châssis à l'aide de l'une des vis de fixation d'oreille de montage et d'une rondelle éventail (**Figure 29**). Lors du retrait des supports de fixation du boîtier, déplacer le connecteur à extrémité fermée vers le goujon de cosse de mise à la terre situé au bas du boîtier et le fixer à l'aide de la rondelle éventail et d'un contre-écrou M5 (fourni par l'utilisateur).

Figure 29

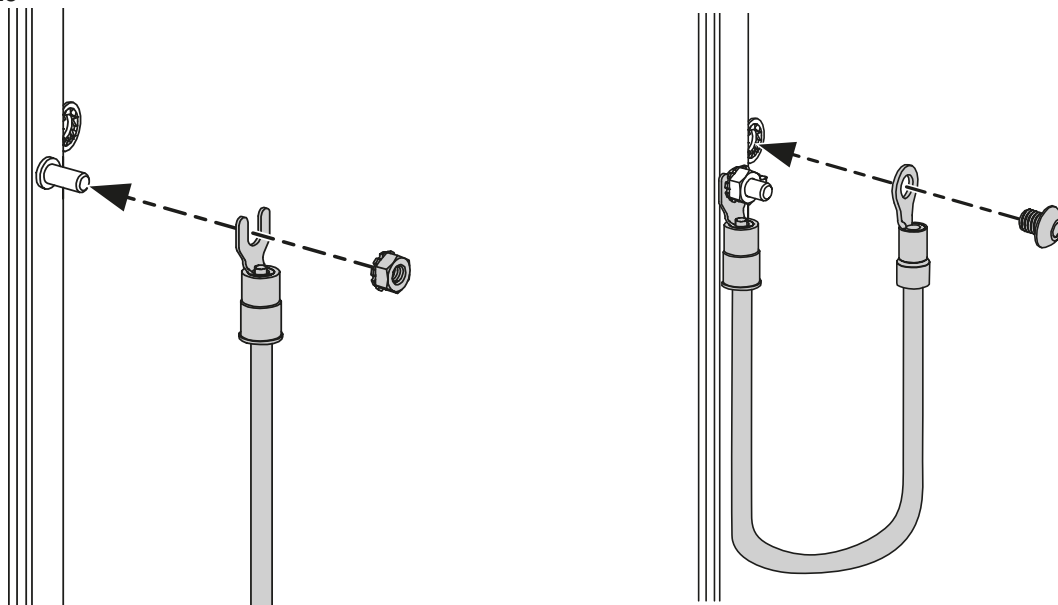

7 INSTALLATION DES ARTÈRES

Comme le boîtier IDX permet une très haute densité de connexion, l'acheminement et la gestion des artères doivent être effectués avec soin de façon à faciliter les accès futurs, à bien fixer les câbles et à respecter les rayons de courbure prescrits. En suivant les directives aux présentes et en employant des pratiques exemplaires, on s'assure de réussir son installation.

REMARQUE : Le boîtier est conçu pour accepter les artères Leviton ayant une distance de branchement de 889 mm (35 po) entre le centre de la plaque de placement des câbles et le point d'entrée sur le plateau. Les artères préconnectées de Leviton comportant plusieurs embranchements de 288 fibres doivent être installées avec la tête de répartition de deuxième niveau située sur la plaque de placement des câbles. En cas d'utilisation d'un plateau d'interconnexion et d'assemblages préconnectés à plusieurs branches, un décalage de 20 mm (3/4 po) par port est également requis pour acheminer correctement chaque branche de l'assemblage vers le port approprié. L'utilisation d'artères ayant des longueurs de branchement ou des décalages différents pourrait entraîner des problèmes de placement, de rangement ou d'endommagement.

7.1 Rangement du mou de câble

Les assemblages préconnectés à grand nombre de brins et les câbles en vrac à grand nombre de brins qui exigent une répartition peuvent nécessiter le rangement du mou de câble entre les boîtiers de répartition. Dans la plupart des cas, ce mou de câble devra se trouver à l'extérieur du boîtier IDX. Pour chaque option d'acheminement ou de rangement mural et au plafond décrite ci-dessous, la répartition de deuxième niveau (assemblages préconnectés) ou le point de transition devrait se situer sur la plaque de placement des câbles appropriée ou juste à l'extérieur du point d'entrée du boîtier, selon de la longueur de branchement requise.

Options d'emplacement de rangement recommandées :

1. Dans des produits de gestion verticale du câblage. Pour les câbles à grand nombre de brins ou dotés d'une gaine extérieure rigide, la répartition de deuxième niveau devrait se situer dans le chemin de câbles supérieur.
 - Ranger le reste à l'extérieur du boîtier IDX, dans le système de gestion verticale du câblage.

(Figure 30)

Figure 30

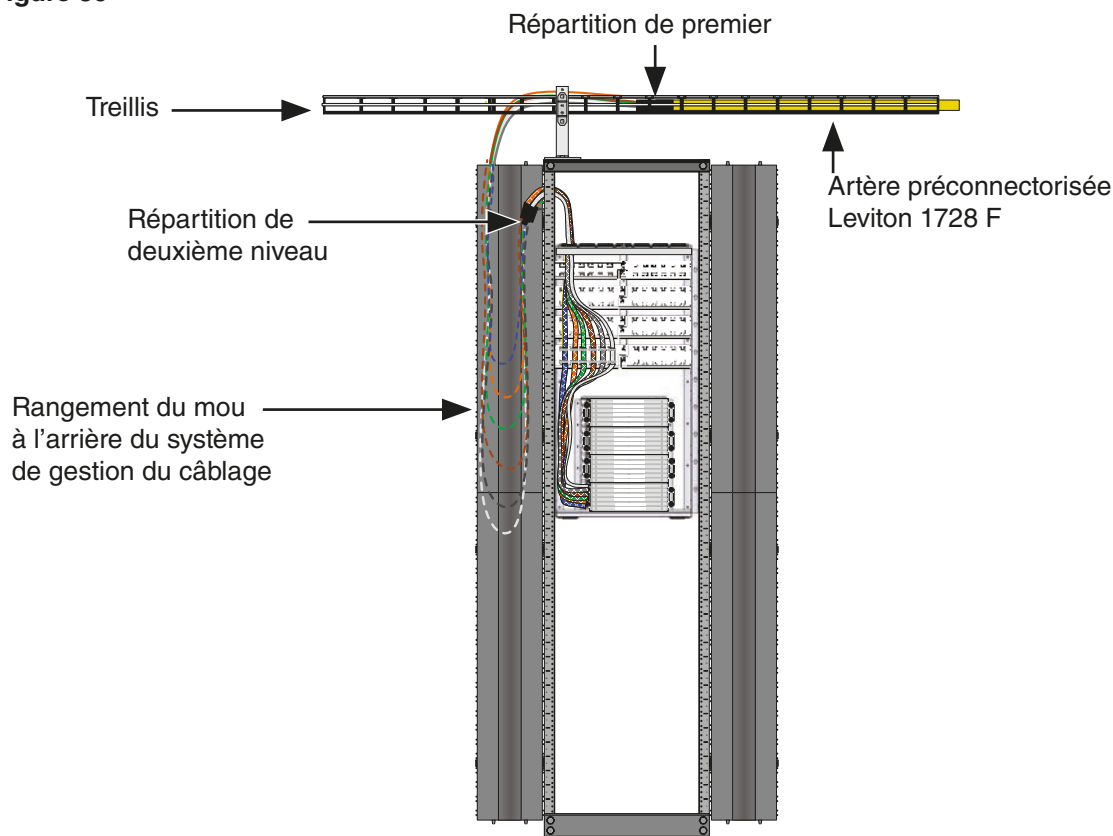

7 INSTALLATION DES ARTÈRES

2. Dans le treillis horizontal supérieur, ranger le surplus à l'extérieur du boîtier, dans le chemin de câbles supérieur. (**Figure 31**)

Figure 31

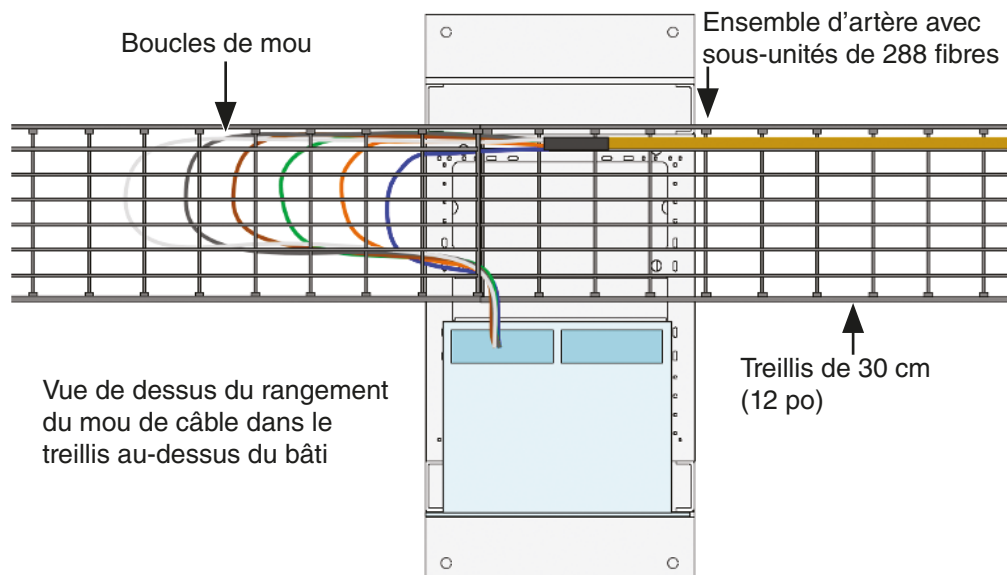

3. Pour une boucle de service fixée au mur ou au plafond, ranger le surplus à l'extérieur du boîtier IDX, dans une boucle de service conforme aux normes. (**Figure 32**)

Figure 32

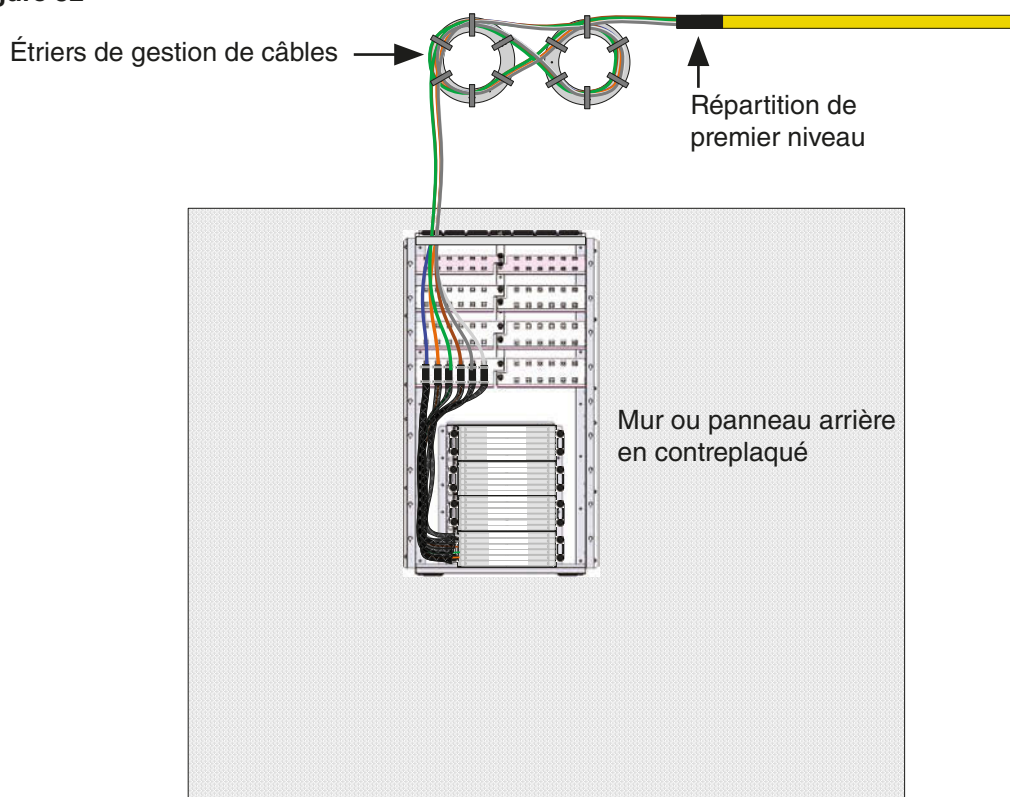

7 INSTALLATION DES ARTÈRES

7.2 Acheminement des câbles d'artère

1. Acheminer les câbles depuis les chemins supérieurs vers le boîtier IDX selon les besoins.
 - a. Les artères et les assemblages sont fixés au boîtier dès leur entrée dans celui-ci. Les câbles à faible nombre de fibres peuvent être regroupés. Les assemblages à nombre élevé de fibres sont conçus pour que l'embranchement de 288 fibres soit situé juste à l'extérieur du boîtier, comme illustré à droite, ou directement sur la plaque de placement des câbles (assemblages préconnectorisés Leviton MMC), comme illustré à gauche..(Figure 33)

Figure 33

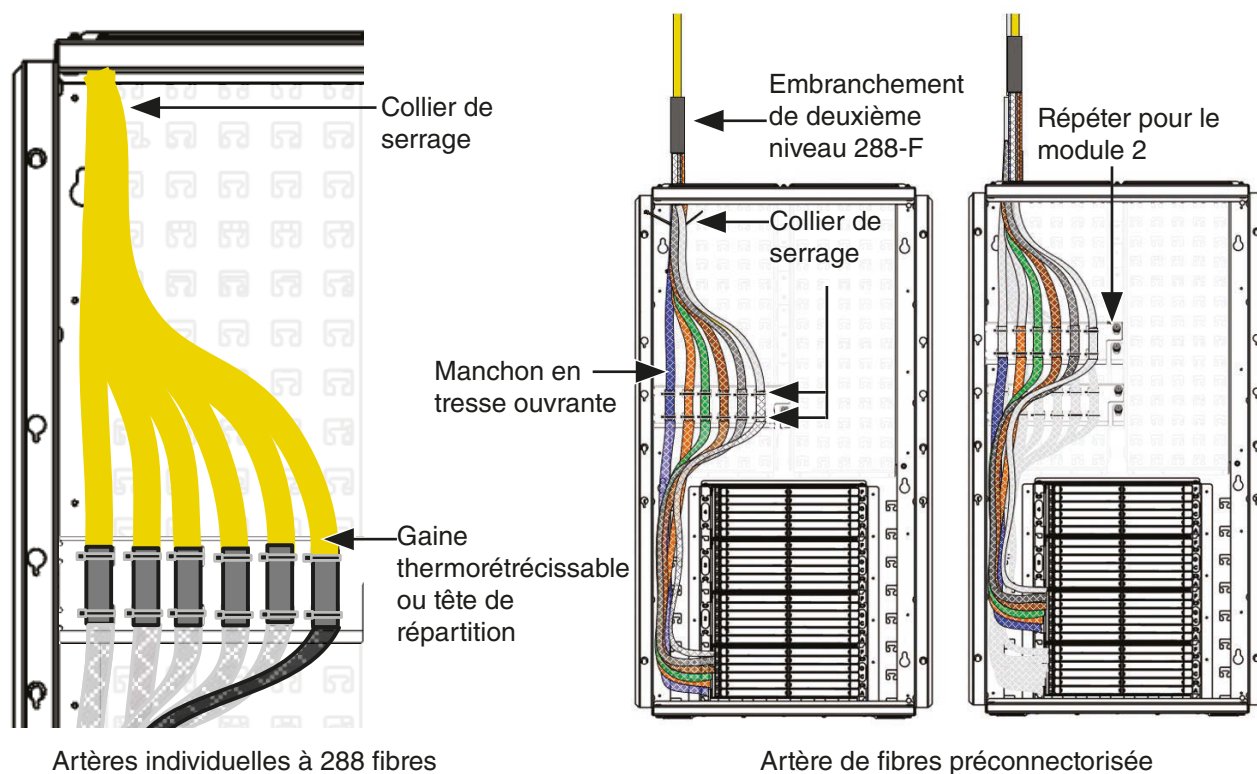

7 INSTALLATION DES ARTÈRES

- b. Les plaques de placement des câbles sont jumelées à chaque module, en procédant de bas en haut..
(Figure 34)

Figure 34

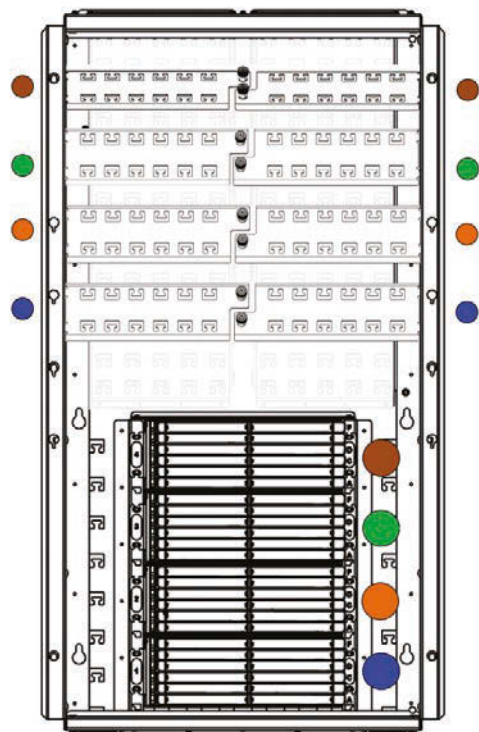

- c. Chaque plaque de placement des câbles est conçue pour accueillir des sous-unités de répartition provenant de plusieurs petits faisceaux de câbles ou de câbles simples à grand nombre de fibres. Chaque plaque est associée à un module. Une paire de points d'ancrage sur la plaque correspond à chaque plateau du module, dans l'ordre où ils seront acheminés vers les modules d'interconnexion ou d'épissage.. (Figure 35)

Figure 35

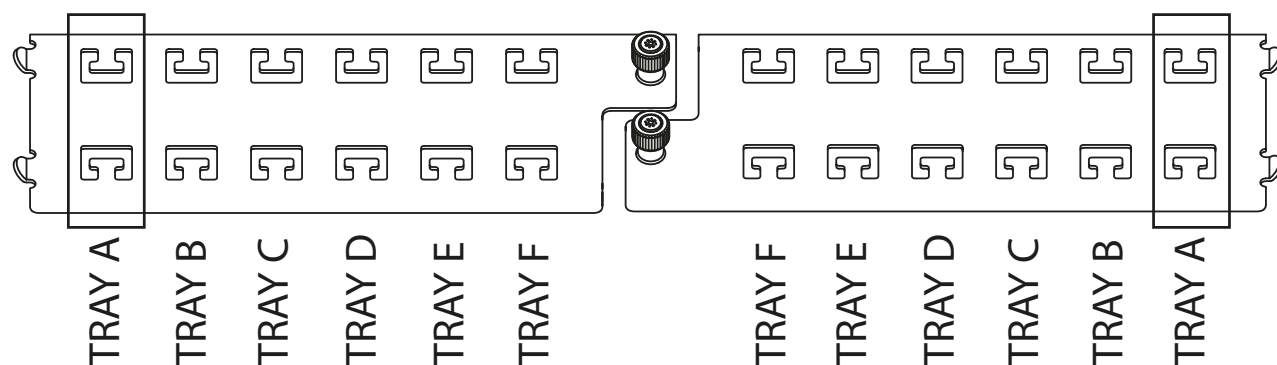

7 INSTALLATION DES ARTÈRES

- Commencer l'installation à partir du module inférieur. Le point de laçage le plus proche sur la plaque de placement des câbles inférieure est réservé au plateau inférieur du module.
- Fixer la première artère ou la première branche de la sous-unité de répartition au premier point de laçage de la plaque de placement des câbles.
- Acheminer la branche vers le module de destination. (**Figure 36**)

Figure 36

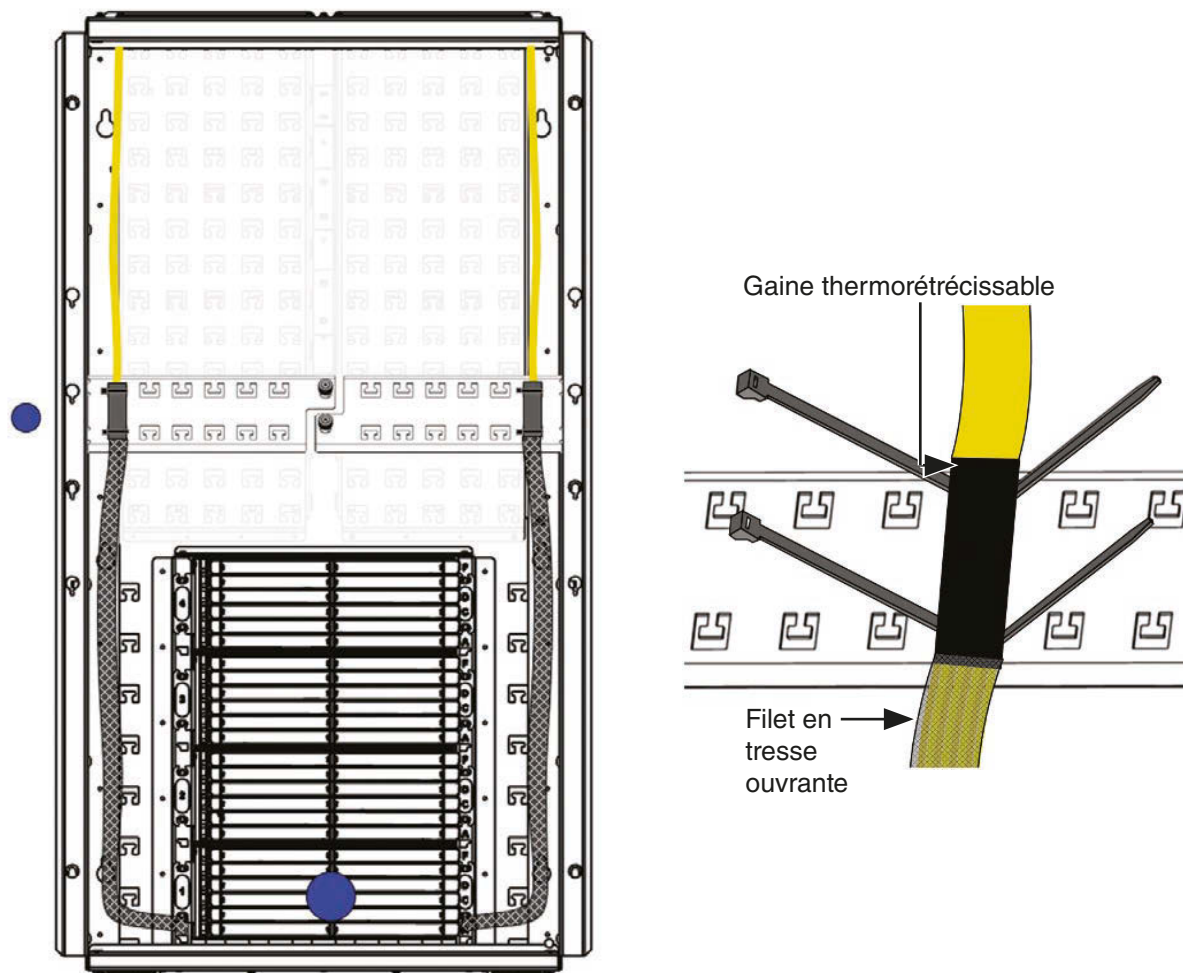

- Répéter l'opération pour toutes les branches restantes attribuées au module de destination. (**Figure 37**)
- Répéter l'opération pour le(s) câble(s) entrant(s).

Figure 37

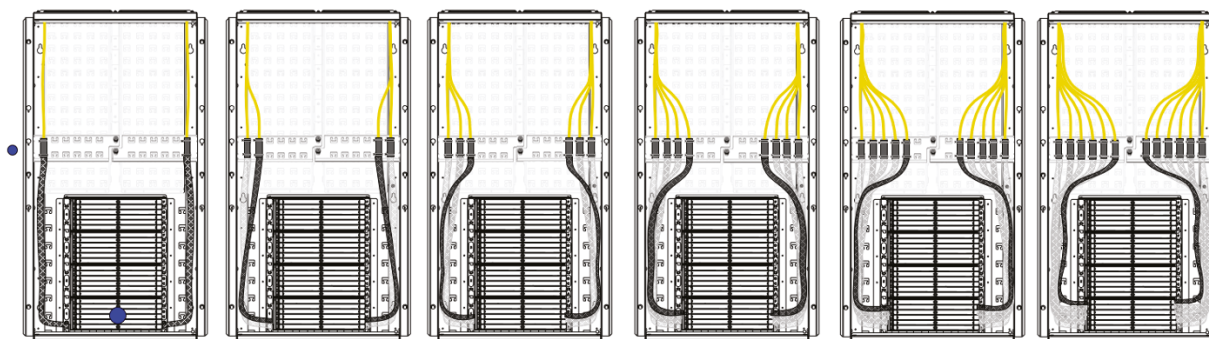

7 INSTALLATION DES ARTÈRES

7. Pour un épissage, effectuer l'acheminement et l'épissage comme indiqué à la **section 8 - Épissage**.
8. Pour une interconnexion, acheminer toutes les branches vers le port approprié du plateau et les connecter à l'adaptateur. (**Figure 38**)

Figure 38

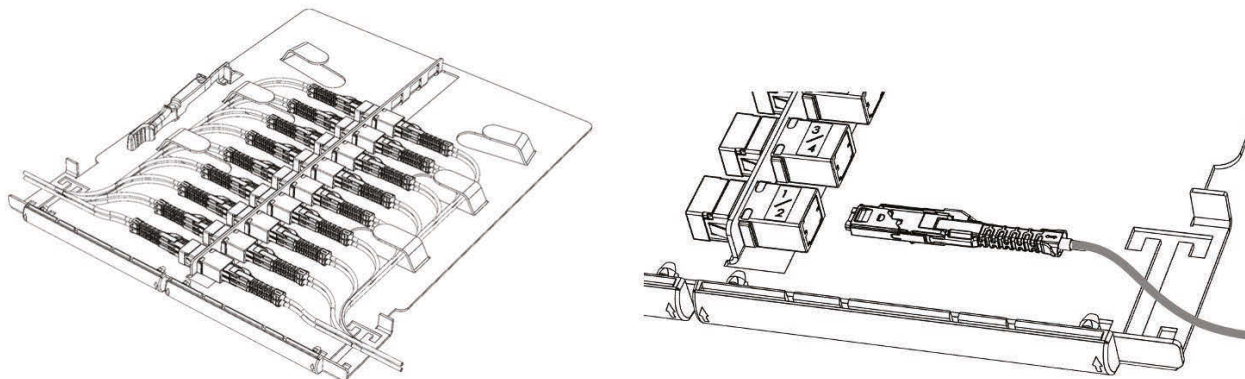

9. Terminer l'installation sur le premier module, puis répéter toutes les étapes pour le module 2. (**Figure 39**)

Figure 39

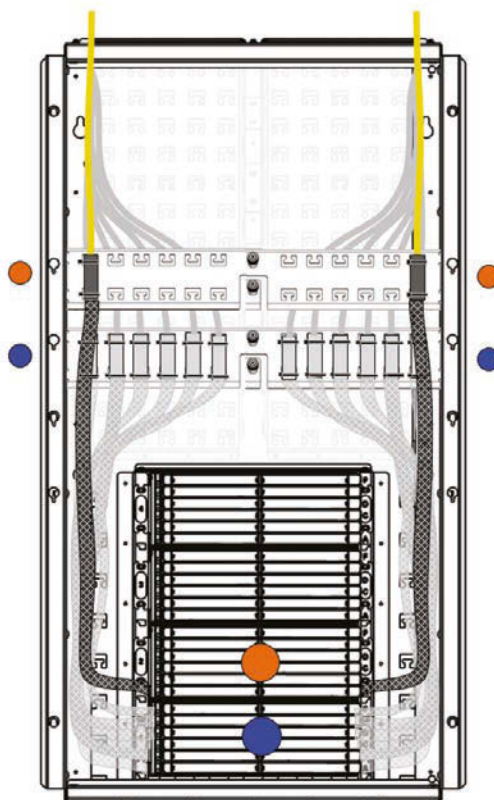

8 ÉPISSAGE

Comme le boîtier IDX permet une très haute densité de connexion, l'acheminement et la gestion des artères doivent être effectués avec soin de façon à faciliter les accès futurs, à bien fixer les câbles et à respecter les rayons de courbure prescrits. En suivant les directives aux présentes et en employant des pratiques exemplaires, on s'assure de réussir son installation. Lors de l'épissage, il faut prévoir au moins 183 cm (72 po) de fibre nue entre la position de la plaque de placement des câbles et le plateau du module d'épissage concerné. Cela permet l'acheminement, la mesure et la terminaison de tous les brins dans chaque plateau.

La première position d'épissage de chaque plateau se trouve complètement à l'avant. Le plateau d'épissage par fusion comporte 24 positions. (**Figure 40**).

Figure 40

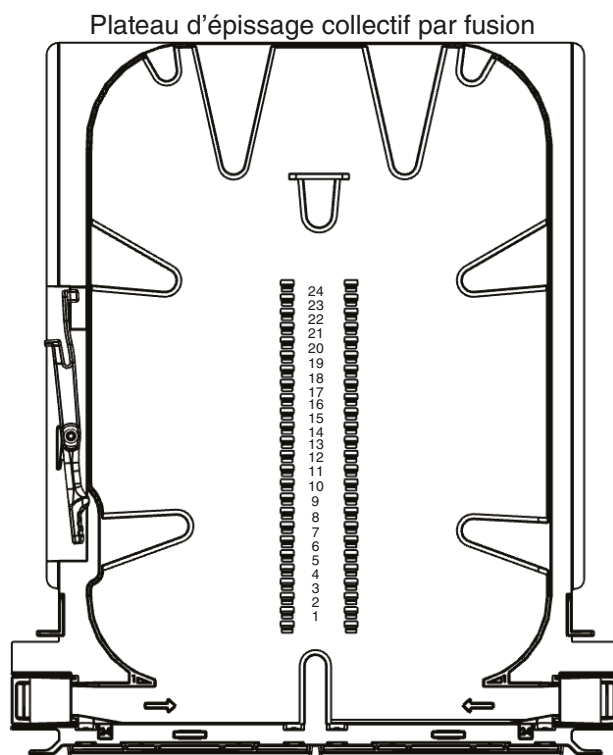

8.1 Exécution d'un épissage sur un plateau du module d'épissage

1. Après avoir installé les artères ou les faisceaux de fibres dans le boîtier et les avoir fixés sur la plaque de placement des câbles appropriée, acheminer les sous-groupes de fibres vers leur emplacement approprié dans le plateau du module.
2. Si ce n'est pas déjà fait, installer un filet de câble en tresse ouvrante sur chaque groupe de fibres jusqu'au premier plateau. Ne pas couper ou raccourcir le filet. La longueur prédécoupée du filet permet de gérer correctement la distance entre le centre de la plaque de placement et le plateau.
3. Fixer le sous-groupe de fibres dans le filet en tresse ouvrante au point d'entrée du plateau.
4. Installer le capuchon du filet et le fixer au plateau. (**Figure 41**)

8 ÉPISSAGE

Figure 41

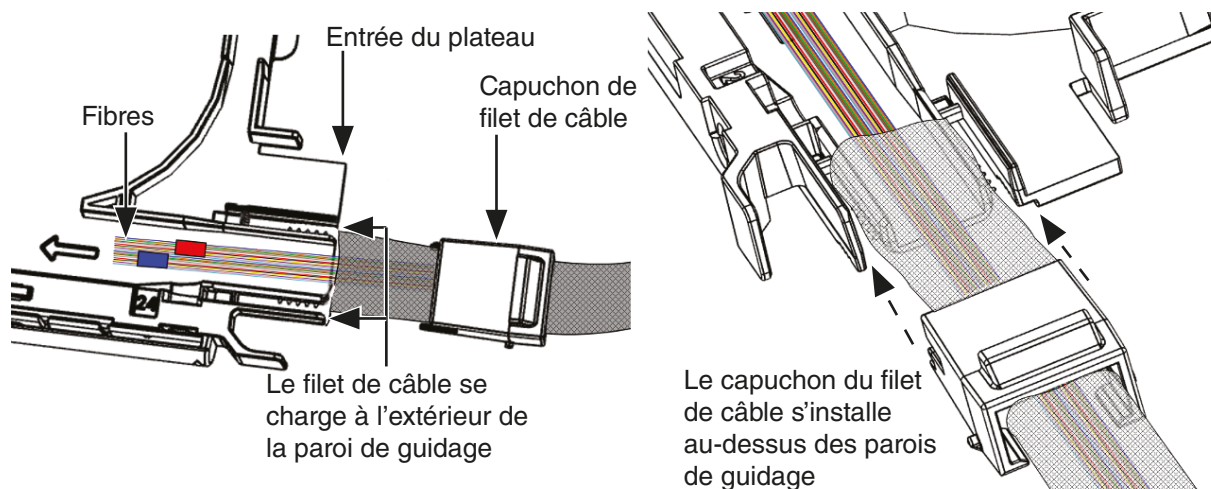

5. Les fibres entrant par la gauche du plateau suivront un parcours dans le sens inverse des aiguilles d'une montre. Les fibres entrant par la droite du plateau suivront un parcours dans le sens des aiguilles d'une montre. (Figure 42)

Figure 42

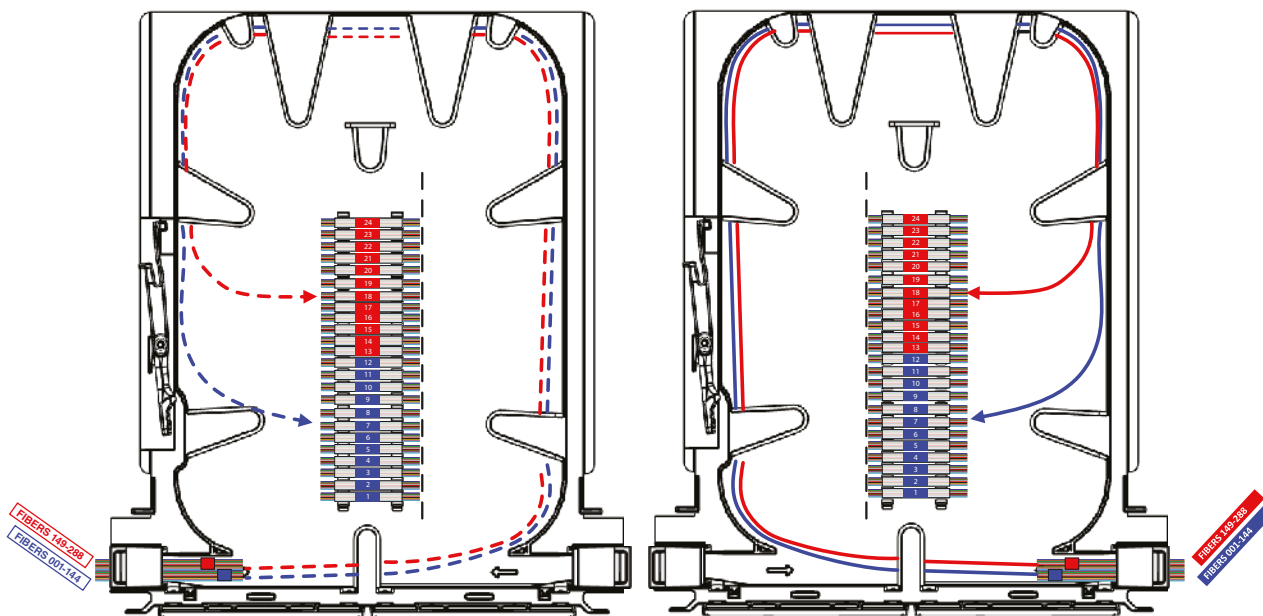

6. Préparer la fusionneuse conformément aux instructions du fabricant.
7. Placer le plateau du module d'épissage sur la planche de travail, à côté du module concerné. L'exemple de la Figure 43 utilise la planche de travail Leviton.

8 ÉPISSAGE

Figure 43

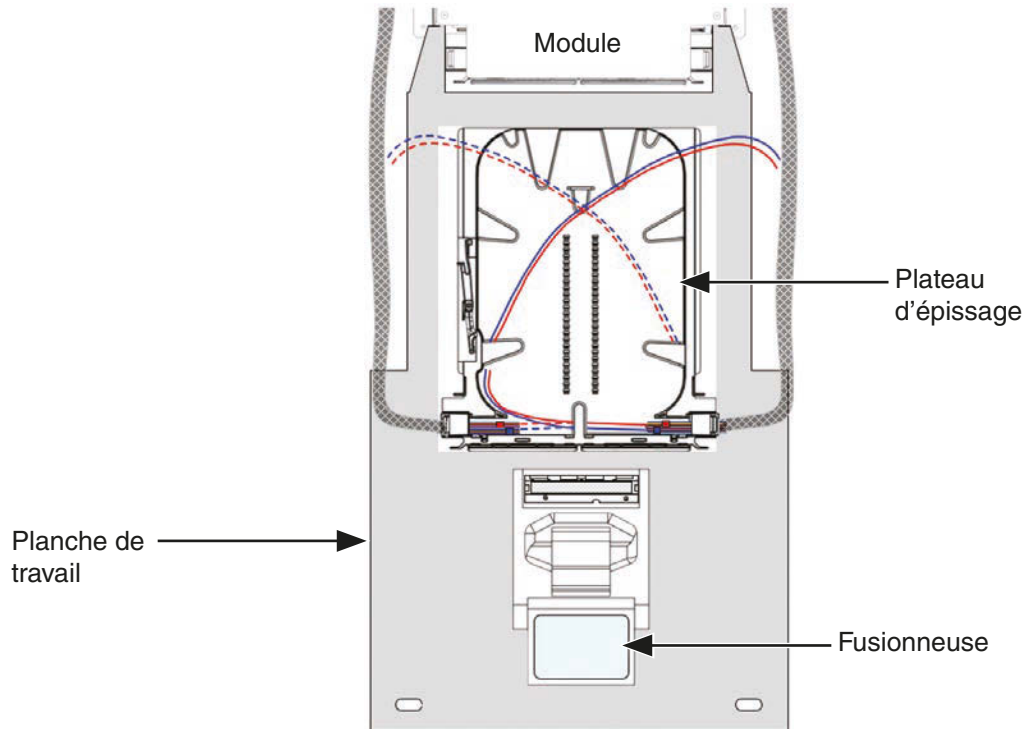

8. Acheminer les faisceaux entrants provenant des deux directions à travers les deux premières languettes de gestion du câblage situées sur le plateau du module.
9. Repérer et acheminer le premier ruban provenant de chaque côté à travers le plateau du module et à travers le porte-manchon d'épissure approprié.
10. Couper chaque ruban à environ 1,3 cm (0,5 po) au-delà de son point de sortie du porte-manchon d'épissure. (Figure 44)

Figure 44

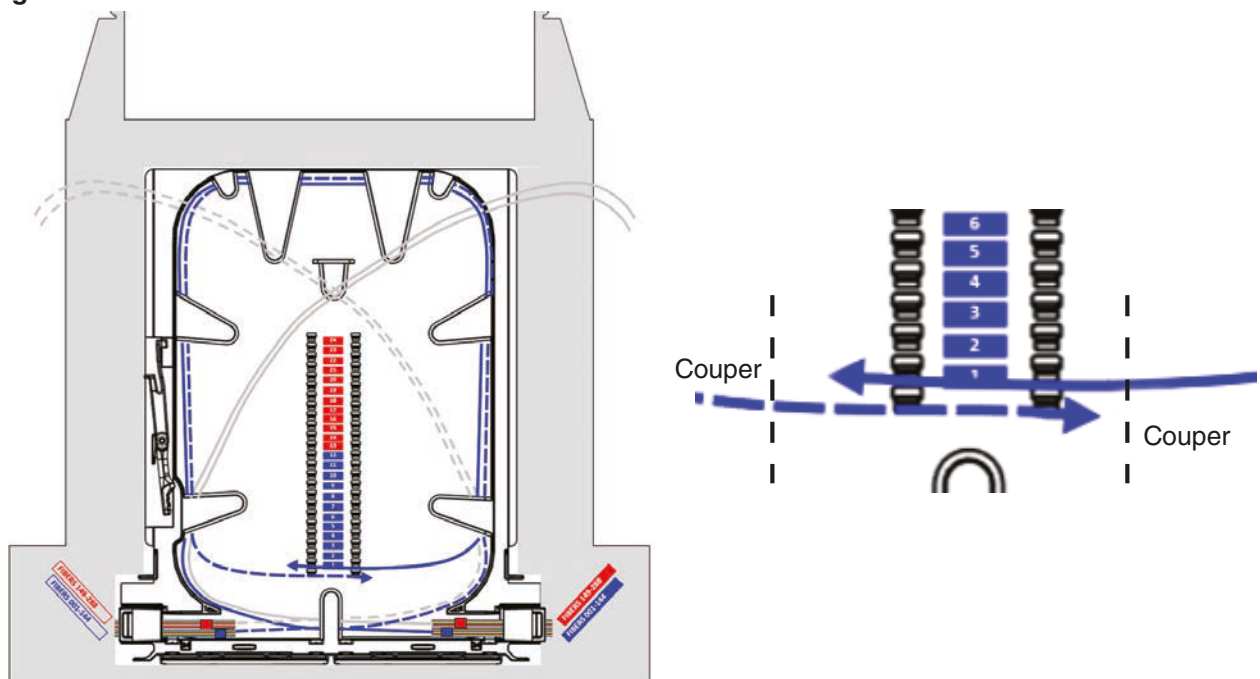

8 ÉPISSAGE

11. Retirer chaque fibre jusqu'à la deuxième languette de gestion du câblage.
12. Effectuer l'épissage par fusion. (**Figure 45**)

REMARQUE : La planche de travail est dotée d'un guide de dénudage de 30 mm. Il s'agit de la longueur de fibre à laisser exposée à l'extérieur pour le porte-fibre avant le dénudage thermique.

Figure 45

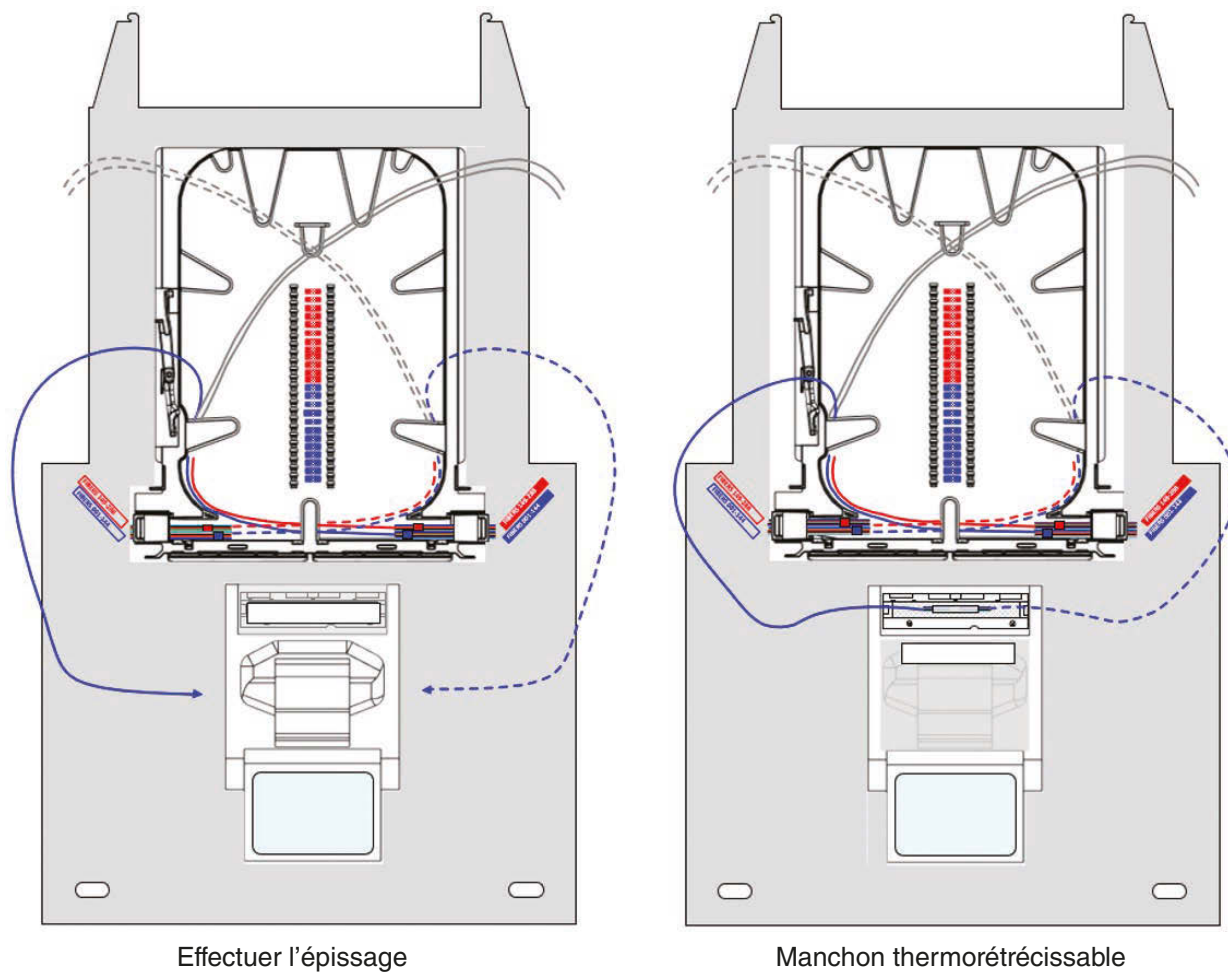

8 ÉPISSAGE

13. Remettre en place l'épissure terminée en effectuant une rotation de 180 degrés de l'ensemble, puis l'insérer dans toutes les languettes de gestion du câblage. (**Figure 46**)

Figure 46

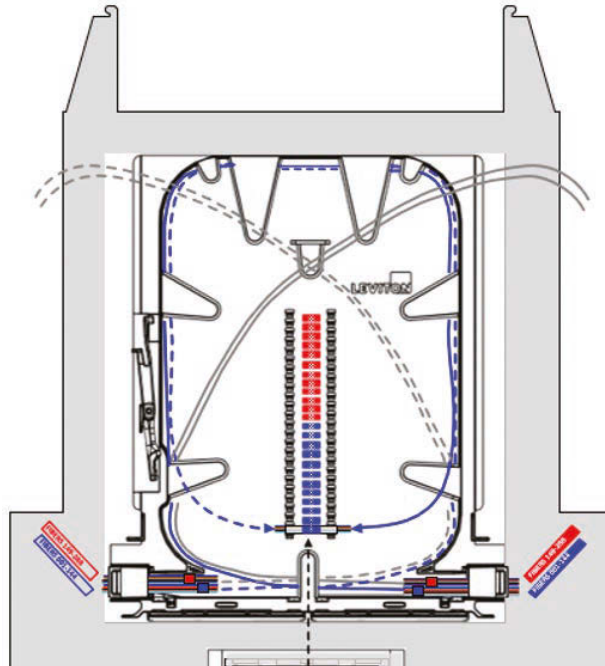

14. Répéter l'opération pour toutes les fibres jusqu'à ce que le plateau du module soit complet. (**Figure 47**)

Figure 47

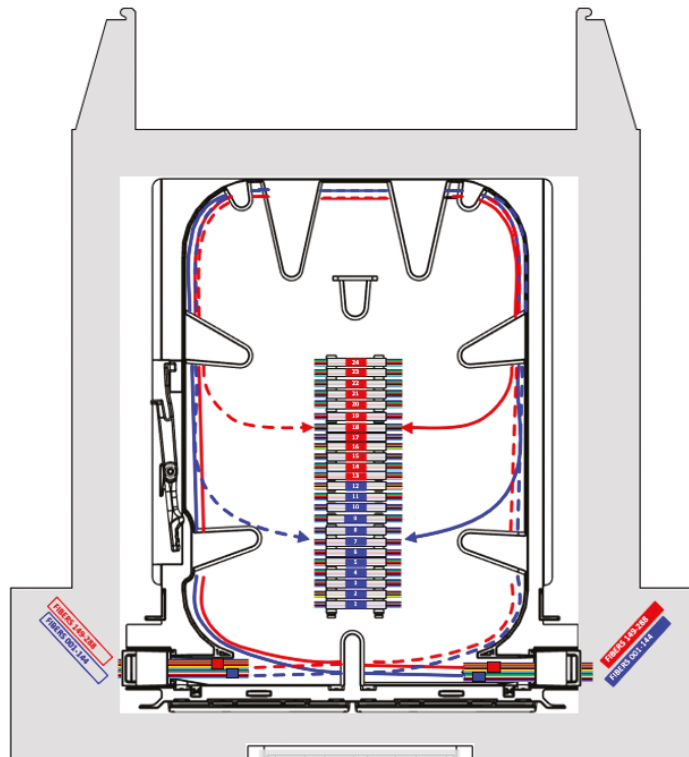

8 ÉPISSAGE

15. Effectuer l'acheminement et le placement finaux nécessaires en veillant à ce que toutes les fibres se trouvent sous les languettes de gestion du câblage. **(Figure 48)**
16. Installer le couvercle transparent et remettre le plateau en place dans l'emplacement approprié du module.

Figure 48

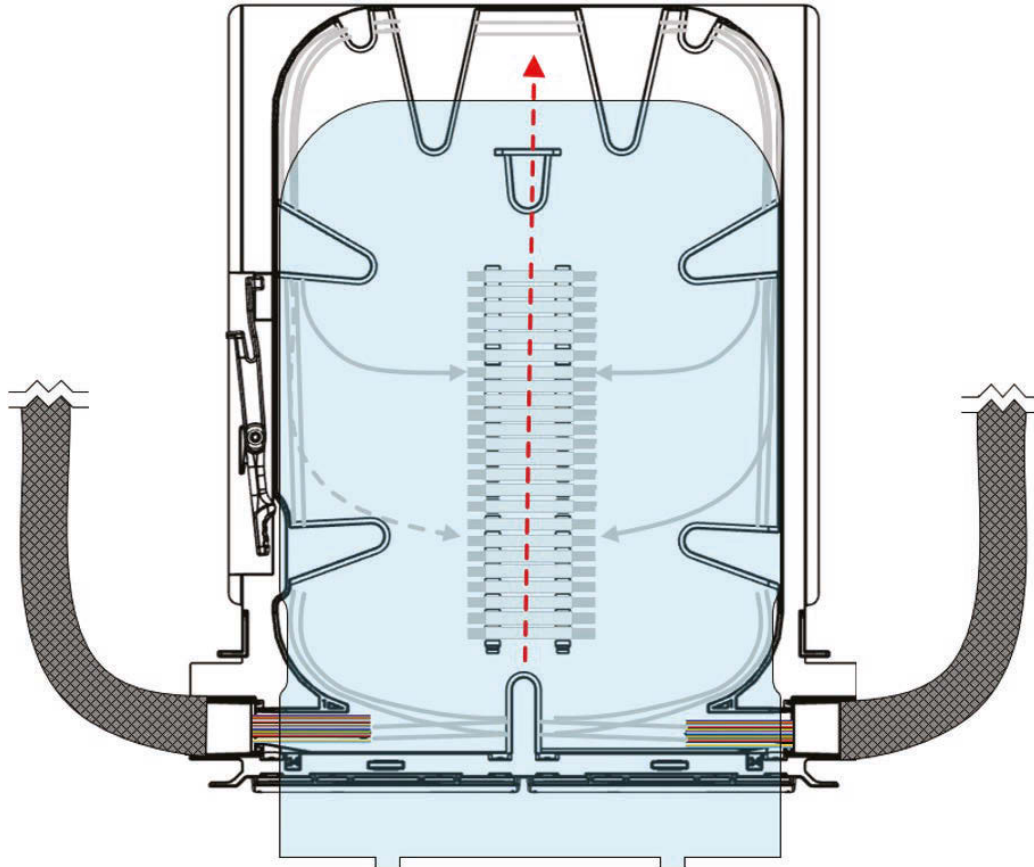

17. Vérifier que les filets en tresse ouvrante sont bien fixés sous les capuchons des filets et sous les colliers de serrage sur la plaque de placement des câbles.
18. Répéter les étapes d'épissage jusqu'à ce que tous les plateaux du module d'épissage soient complets.
19. Répéter toutes les étapes d'épissage pour les modules restants.

9 POSE DE CARTES D'ÉTIQUETAGE ET CRÉATION D'ÉTIQUETTES

Chaque boîtier IDX est fourni avec deux cartes d'étiquetage vierges servant à répertorier toutes les connexions situées à l'intérieur du boîtier. Ces cartes peuvent être remplies à la main ou à l'aide d'une étiqueteuse. Des modèles Excel sont également offerts pour créer des feuilles d'étiquettes personnalisées pouvant être placées dans les pochettes magnétiques.

Tous les modules d'interconnexion et d'épissage sont fournis avec des bandes d'étiquettes pouvant être apposées sur chaque plateau. Les bandes d'étiquettes s'insèrent par le haut dans le support grossissant. (Figure 49)

Figure 49

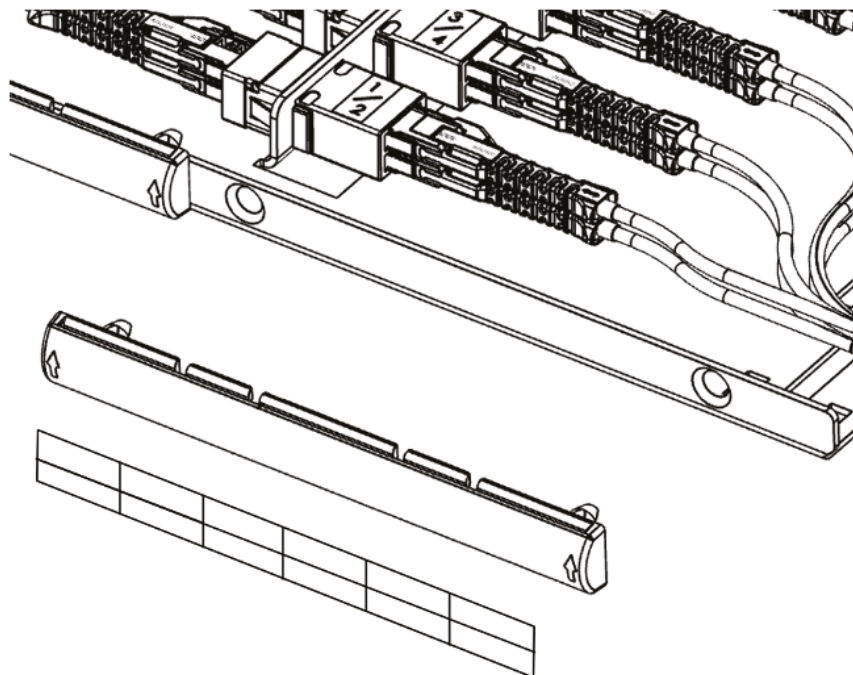

Des étiquettes imprimées peuvent être créées au moyen d'une étiqueteuse RhinoMC 6000 ou 6500 ou avec d'autres outils d'étiquetage professionnels. On recommande d'utiliser une largeur de ruban de 9,5 mm (3/8 po).

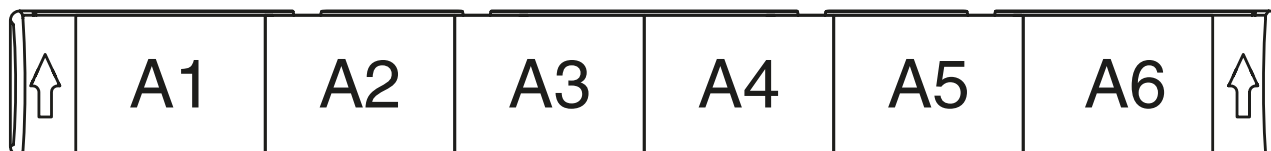

Tous les plateaux comprennent des porte-étiquettes grossissants transparents de 9,5 mm (3/8 po).

10 DÉCLARATIONS ET GARANTIE

AVIS RELATIF AUX MARQUES :

Leviton, le logo de Leviton et STRATA sont des marques de commerce de Leviton Manufacturing Co., Inc. enregistrées aux États-Unis et dans d'autres pays. L'utilisation aux présentes de marques de commerce ou de service, d'appellations commerciales ou de noms de produits de tiers n'est qu'à titre informatif; leur intégration aux présentes ne saurait être interprétée comme un témoignage d'affiliation, de parrainage ou d'appui.

Leviton Manufacturing Co., Inc.
201 North Service Road, Melville, NY 11747

Rendez-vous au site Web de Leviton www.leviton.com
© Leviton Manufacturing Co., Inc., 2026. Tous droits réservés.
Caractéristiques et prix sous réserve de modifications sans préavis.

POUR LE CANADA SEULEMENT.

Pour obtenir des renseignements sur les garanties ou les retours de produits, les résidents canadiens peuvent écrire à la **Manufacture Leviton du Canada S.R.L., a/s du service de l'Assurance qualité, 165, boul. Hymus, Pointe-Claire (Québec), Canada, H9R 1E9, ou encore composer le 1 800 405-5320.**

GARANTIE LIMITÉE D'UN AN

Pour consulter les garanties d'un an sur les produits offerts par Leviton, rendez-vous sur www.leviton.com. Pour en obtenir une version imprimée, il suffit de composer le 1 800 824-3005.

Lignes d'assistance technique : 1 800 405-5320; www.leviton.com

