

Slim Downlight Series: Round Smooth

Cat. Nos. DFR40 and DFR60

Ratings: 120VAC, 50/60 Hz



WARNINGS:

- **TO AVOID FIRE, SHOCK OR DEATH: TURN OFF POWER AT CIRCUIT BREAKER OR FUSE AND TEST THAT THE POWER IS OFF BEFORE WIRING!**
- **TO AVOID SHOCK OR ELECTROCUTION**, ground the fixture.
- To be installed by an electrician in accordance with all applicable electrical codes and regulations.
- Supply conductors (power wires) connecting the fixture must be rated at minimum of 90°C.
- Wear rubber soled shoes and work on a sturdy wooden or nonconductive ladder.
- To prevent damage to the wiring, do not expose wiring to edges of sheet metal or other sharp objects.
- Installing contrary to instructions may cause unsafe conditions.

CAUTIONS:

- Product must be mounted in locations and at heights and in a manner consistent with its intended use, in compliance with NEC standards, and local codes and where it will not readily be subject to tampering by unauthorized personnel. In Canada, product must be mounted in compliance with CEC standards.
- This device is not intended for use with emergency exits.
- Do not exceed the input rating of the luminaire
- No user serviceable components. **DO NOT** attempt to service or repair.
- Connect to a 120V 60 Hz power source only; any other connection will void the warranty.

PK-A3541-10-02-6A

INSTALLATION INSTRUCTIONS

ENGLISH

Installation

WARNING: TO AVOID FIRE, SHOCK OR DEATH: TURN OFF POWER SUPPLYING THIS EQUIPMENT AND CONFIRM POWER IS OFF, before installing, removing or servicing this equipment.

1. Using the included template, mark and cut an opening in the ceiling.

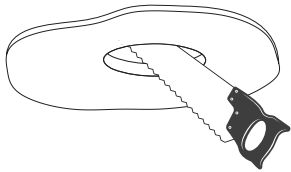

Ceiling Cut-out Diameter Diamètre du trou au plafond Diámetro de corte del techo	
Cat. No. No de cat. Cat. Núm.	Measurement Dimension Dimensión
DFR40	4.25 in. 4.25 po (10.8 cm) 10.8 cm (4.25 pulg.)
DFR60	6.3 in. 6.3 po (16 cm) 16 cm (6.3 pulg.)

2. Remove junction box knock-outs for wiring and open the junction box.

NOTE: The junction box contains three wires: Hot (BLACK), Neutral (WHITE), and Ground (GREEN).

Supply Wire
Câble d'alimentation
Cable de alimentación

Quick-connect Cable to Luminaire
Câble de raccordement rapide au luminaire
Cable de conexión rápida a la luminaria

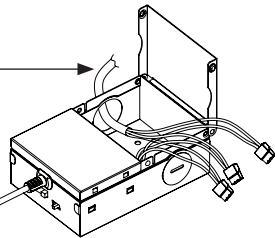

3. Connect supply wires to junction box wires (GREEN to GREEN, BLACK to BLACK, WHITE to WHITE).

4. Connect downlight to junction box with the quick-connect cable. Select the color temperature (CCT) using the 5CCT switch on the junction box. Select the wattage by using the wattage switch on the junction box. Then, place the junction box into the ceiling.

5CCT switch
Commutateur 5 CCT
Interruptor 5CCT

Wattage switch
Commutateur à lumens
Interruptor selector de potencia

Quick-connect Cable
Câble de raccordement rapide
Cable de conexión rápida

Wattage Switch Sélecteur de puissance Interruptor selector de potencia	
Cat. No. No de cat. Cat. Núm.	Wattage Puissance Potencia
DFR40	8W/10W
DFR60	10W/13W

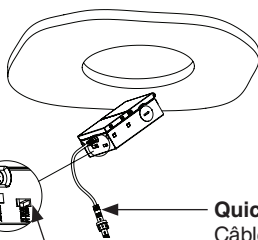

5. When using the optional trim ring accessory, align the fixture over the color trim and push them together. Once together, locate the bend tabs around the trim. Bend the tabs inward by hand until the trim is secured tight to fixture.

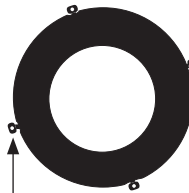

Trim ring bend tabs
Languettes de garniture
Pestañas de sujeción del aro de acabado

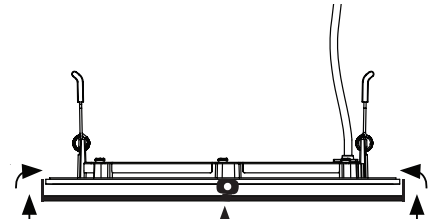

6. Push "Easy Mount" clips on the luminaire.

Easy Mount clip
Bride de montage facile
Clip de montage fácil

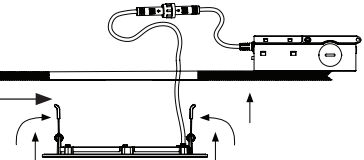

7. Insert downlight into the ceiling and release clips to secure the downlight in the ceiling.

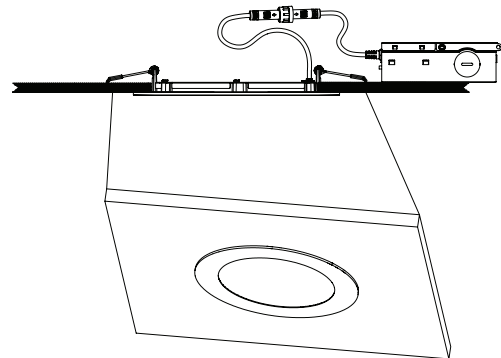

Patents covering this product, if any, can be found on leviton.com/patents

LEVITON and the Leviton logo are trademarks of Leviton Manufacturing Co., Inc., and are registered trademarks in many countries throughout the world.

FOR CANADA ONLY

For warranty information and/or product returns, residents of Canada should contact Leviton in writing at **Leviton Manufacturing of Canada ULC** to the attention of the **Quality Assurance Department, 165 Hymus Blvd, Pointe-Claire (Quebec), Canada H9R 1E9** or by telephone at **1-800-405-5320**.

LIMITED 5 YEAR WARRANTY

For Leviton's limited 5 year product warranty, go to www.leviton.com. For a printed copy of the warranty, call 1-800-824-3005.

For Technical Assistance Call: **1-800-824-3005 (USA Only)** or **1-800-405-5320 (Canada Only)** www.leviton.com

Série plafonnier mince : Diffuseur rond

Nos de cat. DFR40 et DFR60

Valeurs nominales : 120 V c.a. 50/60 Hz

AVERTISSEMENTS :

- **POUR ÉVITER LES RISQUES D'INCENDIE, DE CHOC ÉLECTRIQUE OU DE DÉCÈS : COUPER LE COURANT AU DISJONCTEUR OU AU FUSIBLE ET S'ASSURER QUE LE CIRCUIT EST HORS TENSION AVANT DE PROCÉDER À L'INSTALLATION!**
- **POUR ÉVITER LES RISQUES DE CHOC ÉLECTRIQUE OU D'ÉLECTROCUTION**, mettre le luminaire à la terre.
- Ce produit doit être installé par un électricien conformément à tous les codes de l'électricité en vigueur.
- Les fils d'alimentation utilisés pour brancher luminaire doivent avoir une température nominale minimale de 194 °F (90 °C).
- Porter des chaussures à semelle en caoutchouc et travailler sur une échelle solide en bois ou non conductrice.
- Afin d'éviter d'endommager des fils, ne pas les poser sur des bords de feuilles de tôle ou d'autres objets coupants.
- Une installation contraire aux instructions pourrait engendrer des conditions dangereuses.

MISES EN GARDE :

- Le produit doit être installé à des endroits, à des hauteurs et d'une manière compatibles avec l'utilisation prévue, conformément aux normes NEC et aux codes locaux. Il doit aussi être installé à un endroit où il ne pourra pas être manipulé par du personnel non autorisé. Au Canada, le produit doit être installé conformément aux normes du CCÉ.
- Ce dispositif n'est pas conçu pour les sorties d'urgence.
- Ne pas dépasser l'entrée nominale du luminaire.
- Ce produit ne contient aucun composant interne pouvant être réparé ou remplacé par les utilisateurs. **NE PAS** tenter de le réparer ou d'en effectuer la maintenance.
- Brancher uniquement sur une source d'alimentation de 120 V (60 Hz); tout autre branchement annulera la garantie.

DIRECTIVES

FRANÇAIS

Installation

AVERTISSEMENT : POUR ÉVITER LES RISQUES D'INCENDIE, DE CHOC ÉLECTRIQUE OU DE DÉCÈS : SECTIONNER LE COURANT QUI ALIMENTE CE PRODUIT ET S'ASSURER QUE LE CIRCUIT EST HORS TENSION avant de procéder à son installation, à son entretien ou à son retrait.

1. À l'aide du gabarit fourni, marquer et découper une ouverture dans le plafond.
2. Retirer les débouchures de la boîte de raccordement pour le câblage et ouvrir cette dernière.
REMARQUE : La boîte de raccordement contient trois fils : actif (NOIR), neutre (BLANC) et terre (VERT).
3. Raccorder les câbles d'alimentation aux fils de la boîte de raccordement (VERT à VERT, NOIR à NOIR et BLANC à BLANC).
4. Connecter le plafonnier à la boîte de raccordement à l'aide du câble de raccordement rapide. Sélectionner la température chromatique (CCT) à l'aide du commutateur 5CCT situé sur la boîte de raccordement. Sélectionner la puissance à l'aide du sélecteur de puissance sur la boîte de raccordement. Puis, placer la boîte de raccordement dans le plafond.
5. En cas d'utilisation de la garniture facultative, aligner le luminaire sur la garniture colorée, puis appuyer pour les insérer l'un dans l'autre. Une fois les pièces assemblées, repérer les languettes situées autour de la garniture. Plier les languettes vers l'intérieur à la main jusqu'à ce que la garniture soit bien fixée au luminaire.
6. Pousser les brides de montage facile sur le luminaire.
7. Insérer le plafonnier dans le plafond et relâcher les brides pour fixer le dispositif au plafond.

Les brevets associés aux produits décrits aux présentes, le cas échéant, se trouvent à l'adresse leviton.com/patents.
LEVITON et son logo sont des marques de Leviton Manufacturing Co., Inc., déposées dans de nombreux pays de par le monde.

CANADA SEULEMENT

Pour obtenir des renseignements sur les garanties ou les retours de produits, les résidents canadiens peuvent écrire à **la Manufacture Leviton du Canada S.R.L., a/s du service de l'Assurance qualité, 165, boul. Hymus, Pointe-Claire (Québec), Canada, H9R 1E9, ou encore composer le 1 800 405-5320.**

GARANTIE LIMITÉE DE 5 ANS

Pour consulter les modalités des garanties de 5 ans offertes par Leviton sur ses produits, rendez-vous sur www.leviton.com, ou composer le 1-800-824-3005 pour en obtenir une version imprimée.

Ligne d'assistance technique : 1-800-405-5320 (Canada seulement) www.leviton.com

Lámparas Empotrables en Techo Serie Slim: Deflector Redondo

Cat. Núms. DFR40 y DFR60

Características eléctricas: 120 VCA, 50/60 Hz

ADVERTENCIAS:

- **PARA EVITAR INCENDIO, DESCARGA ELÉCTRICA O LA MUERTE: ¡DESCONECTE LA ELECTRICIDAD EN EL INTERRUPTOR PRINCIPAL DEL CIRCUITO O FUSIBLE Y PRUEBE QUE LA ENERGÍA ESTÉ DESCONECTADA ANTES DE CABLEAR!**
- **PARA EVITAR DESCARGA ELÉCTRICA O ELECTROCUCIÓN:** conecte a la instalación tierra.
- Debe ser instalado por un electricista de acuerdo con todos los códigos y regulaciones eléctricas aplicables.
- Los conductores de alimentación (cables de corriente) que conectan la luminaria deben tener una temperatura nominal mínima de 90°C.
- Lleve calzado con suela de goma y trabaje en una escalera de madera resistente o no conductora.
- Para evitar daños en el cableado, no lo esponga a bordes de láminas metálicas u otros objetos afilados.
- La instalación contraria a las instrucciones puede causar condiciones inseguras.

PRECAUCIONES:

- El producto debe montarse en ubicaciones, a alturas y de forma coherente con su uso previsto, en cumplimiento de las normas NEC y los códigos locales, y donde no pueda ser manipulado fácilmente por personal no autorizado. En Canadá, el producto debe montarse de acuerdo con las normas CEC.
- Este dispositivo no está diseñado para su uso en salidas de emergencia.
- No supere la capacidad de entrada de la luminaria
- No hay componentes que puedan ser reparados por el usuario. NO intente realizar el mantenimiento o reparar el aparato.
- Conecte únicamente a una fuente de alimentación de 120 V y 60 Hz; cualquier otra conexión anulará la garantía.

LEA ESTAS INSTRUCCIONES ANTES DE INSTALAR

ESPAÑOL

Instalación

ADVERTENCIA: PARA EVITAR INCENDIO, DESCARGA ELÉCTRICA O LA MUERTE: DESCONECTE LA ALIMENTACIÓN DE ESTE EQUIPO Y CONFIRME QUE ESTÉ APAGADO, antes de instalar, remover o reparar este equipo.

1. Utilizando la plantilla incluida, marque y corte una abertura en el techo.
2. Retire los orificios ciegos de la caja de conexiones para el cableado y abra la caja de conexiones.
NOTA: La caja de conexiones contiene tres cables: Corriente (NEGRO), Neutro (BLANCO) y Tierra (VERDE).
3. Conecte los cables de alimentación a los cables de la caja de conexiones (VERDE con VERDE, NEGRO con NEGRO, BLANCO con BLANCO).
4. Conecte la lámpara a la caja de conexiones con el cable de conexión rápida. Seleccione la temperatura de color (CCT) mediante el interruptor 5CCT de la caja de conexiones. Seleccione el nivel de potencia mediante el interruptor ubicado en la caja de conexiones. Después, coloque la caja de conexiones en el techo.
5. Al utilizar el accesorio opcional de aro de acabado, alinee la luminaria sobre el aro de color y presiónelos juntos. Una vez ensamblados, ubique las pestañas de sujeción alrededor del aro. Doble las pestañas hacia adentro manualmente hasta que el aro quede firmemente sujeto a la luminaria.
5. Empuje los clips de "montaje fácil" en la luminaria.
6. Inserte la lámpara en el techo y suelte los clips para fijar la lámpara en el techo.

Las patentes que cubren este producto, si las hay, se pueden encontrar en Leviton.com/patents.

LEVITON y el logotipo de Leviton son marcas comerciales de Leviton Manufacturing Co., Inc. y son marcas registradas en muchos países de todo el mundo.

GARANTÍA LIMITADA DE 5 AÑOS

Para obtener la garantía limitada de 5 años de los productos Leviton, visite www.leviton.com. Para obtener una copia impresa de la garantía, llame al 1-800-824-3005.

SÓLO PARA MÉXICO

POLÍTICA DE GARANTÍA DE 5 AÑOS: Leviton S de RL de CV, Lago Tana No. 43, Col. Huichapan, Alcaldía Miguel Hidalgo, Ciudad de México, CP 11290 México. Tel (55) 5082-1040. Garantiza este producto por el término de cinco años en todas sus partes y mano de obra contra cualquier defecto de fabricación y funcionamiento a partir de la fecha de entrega o instalación del producto bajo las siguientes **CONDICIONES:**

1. Para hacer efectiva esta garantía, no podrán exigirse mayores requisitos que la presentación de ésta póliza sellada por el establecimiento que lo vendió o nota de compra o factura.
2. La empresa se compromete a reemplazar o cambiar el producto defectuoso sin ningún cargo para el consumidor, los gastos de transportación que se deriven de su cumplimiento serán cubiertos por: Leviton S de RL de CV.
3. El tiempo de reemplazo en ningún caso será mayor a 30 días contados a partir de la recepción del producto en cualquiera de los sitios en donde pueda hacerse efectiva la garantía.
4. Cuando se requiera hacer efectiva la garantía mediante el reemplazo del producto, esto se podrá llevar a cabo en: Leviton S de RL de CV.
5. Esta garantía no es válida en los siguientes casos: A) Cuando el producto ha sido utilizado en condiciones distintas a las normales. B) Cuando el producto no ha sido operado de acuerdo con el instructivo de uso en idioma español proporcionado. C) Cuando el producto ha sido alterado o reparado por personas no autorizadas por Leviton S de RL de CV.
6. El consumidor podrá solicitar que se haga efectiva la garantía ante la propia casa comercial donde adquirió el producto.
7. En caso de que la presente garantía se extravíara el consumidor puede recurrir a su proveedor para que se le expida otra póliza de garantía previa presentación de la nota de compra o factura respectiva.

DATOS DEL USUARIO	
NOMBRE: _____	DIRECCIÓN: _____
COL: _____	C.P. _____
CUIDAD: _____	ESTADO: _____
TELÉFONO: _____	
DATOS DE LA TIENDA O VENDEDOR	
Razón Social: _____	Producto: _____
MARCA: _____	Modelo: _____
NO. DE SERIE: _____	NO. DEL DISTRIBUIDOR: _____
DIRECCIÓN: _____	ESTADO: _____
COL: _____	C.P. _____
CUIDAD: _____	ESTADO: _____
TELÉFONO: _____	
FECHA DE VENTA: _____	
FECHA DE ENTREGA O INSTALACIÓN: _____	