

ADVERTENCIAS Y PRECAUCIONES:

Para Sensores de Desocupación instalados para controlar Equipos de Iluminación de Emergencia:

Si este equipo se usa para iluminación de emergencia y equipos de energía, por favor siga la siguiente información. Este equipo sólo tiene una capacidad de 25 C si se usa en equipos de iluminación de emergencia. Coloque la etiqueta "Circuito de Emergencia" (proporcionada) en la cubierta frontal.

IMPORTANTES MEDIDAS DE SEGURIDAD

Cuando se usan equipos eléctricos, siempre se deben seguir las precauciones básicas de seguridad, incluyendo las siguientes

a) LEA Y SIGA TODAS LAS INSTRUCCIONES DE SEGURIDAD.



- NO lo use en exteriores.
- NO lo instale cerca calentadores de gas o eléctricos.
- El equipo se debe instalar en lugares y alturas donde no esté sometido fácilmente a manipulaciones por parte de personal no autorizado.
- El uso de accesorios de equipos no recomendados por el fabricante puede causar una condición no segura.
- NO use este equipo para otro que no sea el previsto.

GUARDE ESTAS INSTRUCCIONES

Todo el mantenimiento lo debe hacer personal calificado. Si los circuitos de emergencia se alimentan o controlan desde este panel, este debe estar ubicado donde está alimentado eléctricamente por una UPS, generador u otra fuente de energía garantizada durante situaciones de emergencia y corte de energía.

Sensor de Desocupación para Techo de Voltaje de Línea Cumple con el Título 20 de California No requiere carga minina

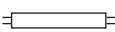
INSTRUCCIONES DE INSTALACION

Capacidad: 6 A-6 AX 250V    720-1440 W/VA 120-240 50Hz			
120 V 60 Hz	Balasta electrónica 8 A Balasta, Tungsteno, 800 W/VA 1/4 Hp	277 V 60 Hz	Balasta electrónica 5 A Balasta, 1200 VA 1/3 Hp

ITEMS DEL CATALOGO					
No. Cat.	Rango de voltaje	Rango de voltaje	Consumo de corriente	Cobertura	Lugar de montaje sugerido
O4C10-MDW	2-Vía Multitecnología	120-277V, 50/60 Hz	60-30 ma	95m ²	Instalado en el centro de habitación/área, 2.4 m a 3.7 m (8 a 12 pies) de altura
O4C15-IDW	Rango Extendido	120-277V, 50/60 Hz	60-30 ma	140m ²	Instalado en el centro de habitación/área, 2.4 m a 3.7 m (8 a 12 pies) de altura
O4C20-MDW	2-Vía Multitecnología	120-277V, 50/60 Hz	60-30 ma	185m ²	Instalado en el centro de habitación/área, 2.4 m a 3.7 m (8 a 12 pies) de altura

ADVERTENCIAS Y PRECAUCIONES:

- PARA EVITAR DESCARGA ELECTRICA, FUEGO, O MUERTE, INTERRUMPA EL PASO DE ENERGIA EN EL INTERRUPTOR DE CIRCUITO O FUSIBLE. ¡ASEGURESE QUE EL CIRCUITO NO ESTE ENERGIZADO ANTES DE INICIAR LA INSTALACION!
- Para ser instalado y/o usado de acuerdo con los códigos eléctricos y normas apropiadas.
- Si usted no está seguro acerca de alguna parte de estas instrucciones, consulte a un electricista.
- Los sensores se deben montar en una superficie que no vibre.
- No termine usando conductores tipo de datos, como categoría 5/5E.
- No instale los sensores a menos de 3 m (10 pies) de distancia entre ellos.
- Todos los sensores se deben montar por lo menos a 1.8 m. alejados de salidas de aire, manejo de aire y las superficies que reflejan (ventanas/espejos).

NOTAS

- No toque la superficie de los lentes. Limpie la superficie exterior sólo con un trapo húmedo.
- Temperatura de Operación:** 32° to 104°F (0° to 40°C)
- Compatible con balastras electrónicas y magnéticas, transformadores electrónicos y magnéticos de bajo voltaje, lámparas incandescentes y ventiladores.

HERRAMIENTAS NECESARIAS PARA INSTALAR SU SENSOR

- Destornillador Ranurado/Phillips
- Destornillador pequeño
- Cortador
- Pelador

LISTA DE PARTES INCLUIDAS

- Sensor (1)
- Lente de medio alcance (1)
- Máscara perforada de 360° (1)
- Placa de montaje 4"x 4" (1)
- Etiqueta de Emergencia (1)
- Conector de bajo voltaje (1)
- Tornillos #6 - 32 x 1/2" (2)
- Mitad de máscara (1)
- Barrera de tubo (1)

DESCRIPCION

El Sensor de desocupación de voltaje de línea controla el espacio desocupado. Las luces pueden ENCENDER manualmente presionando el interruptor de palanca de bajo voltaje/momentáneo. El sensor APAGA las luces cuando detecta espacio desocupado y el tiempo de demora de apagado ha expirado. El sensor analiza y se ajusta continuamente para cambiar las condiciones. El sensor usa los últimos microprocesadores basados en tecnología que le permite ajustarse y optimizar su rendimiento. La combinación de detección de movimiento ultrasónico (desplazamiento Doppler) que le da máxima sensibilidad y la detección de movimientos infrarrojos que le proporciona inmunidad a disparo falso convirtiéndolo en un sensor con rendimiento excelente.

INSTALE EL SENSOR DE DESOCUPACION

NOTA: Haga una marca en el cuadrado cuando complete los pasos.

Paso 1 **ADVERTENCIA: PARA EVITAR DESCARGA ELÉCTRICA, FUEGO, O MUERTE, INTERRUMPA EL PASO DE ENERGIA** en el interruptor de circuito o fusible. ¡Asegúrese que el circuito no esté energizado antes de iniciar la instalación!

Paso 2 Identifique su cableado:

- Línea (Fase) - L1
- Carga - L1
- Neutro - N
- Carga - L2
- Carga - L2
- Interruptor Manual +
- Interruptor Manual -
- Interfaz de Emergencia +
- Interfaz de emergencia -

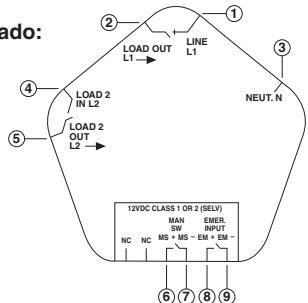

Paso 4 Instalación del Sensor:

Conecte los conductores de acuerdo al DIAGRAMA DE CABLEADO como sigue

1. Inserte los conductores en las terminales adecuadas. Use un destornillador y gire los tornillos terminales hacia la derecha y asegure los conductores.

- Conductor de Línea a la terminal de línea.
- Conductor neutro a la terminal neutro.
- Conductores Carga a los terminales carga. **NOTA:** Ambas cargas se deben alimentar desde la misma fase.
- Interruptor Manual e Interfaz de Emergencia a sus respectivas terminales marcadas.

NOTA: Cuando haga el cableado del interruptor manual e Interfaz de Emergencia Clase 2, use el tubo proveído para aislar dentro de la caja de interconexión.

NOTA: Los cables se deben insertar desde la parte superior a través de los agujeros de alambre proporcionados en el sensor y se sujetan hacia abajo con la arandela a las terminales.

DIAGRAMA DE CABLEADO

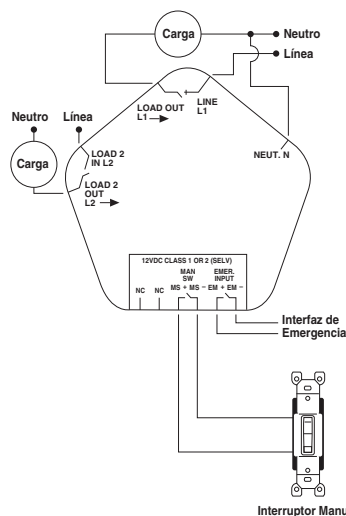

Montaje del Sensor en Caja Eléctrica

Para montar en el interior de una caja eléctrica octagonal de 4" y de 2.125" de profundidad para techo, vea la Figura 1.

- Coloque los conductores de voltaje de línea para proporcionar suficiente espacio en la caja eléctrica cuando se instala el producto.
- Asegure parcialmente los dos tornillos # 8-32 (no incluidos) en los orificios de montaje de la caja eléctrica.
- Saque las dos ruedas que se alinean con los dos tornillos.
- Alinee el sensor para que quepa entre los orificios de montaje de la caja eléctrica e inserte sobre los tornillos de montaje.
- Presione las dos ruedas que se alinean con los dos tornillos.
- Apriete firmemente los tornillos de montaje.

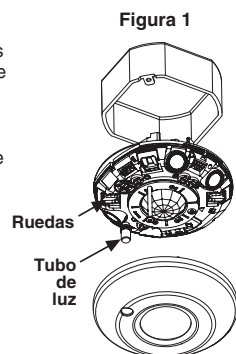

Montaje del Sensor en Caja Eléctrica con Anillo

Para montar en el interior de una caja eléctrica de 4" y de 1.5" de profundidad para techo con anillo, vea la Figura 2.

- Asegure que la abrazadera de entrada del conducto/cable esté en la esquina de la caja eléctrica.
- Pele los conductores de voltaje de línea para proporcionar suficiente espacio en la caja eléctrica cuando se instala el producto.
- Instale el anillo de dos unidades (no incluido) en la caja eléctrica.
- Asegure parcialmente los dos tornillos # 6-32 proporcionados, en los orificios de montaje de la caja eléctrica.
- Saque las dos ruedas que se alinean con los dos tornillos.
- Alinee el sensor para que quepa entre los orificios de montaje de la caja eléctrica e inserte sobre los tornillos de montaje.
- Presione las dos ruedas que se alinean con los dos tornillos.
- Apriete firmemente los tornillos de montaje

Figura 2

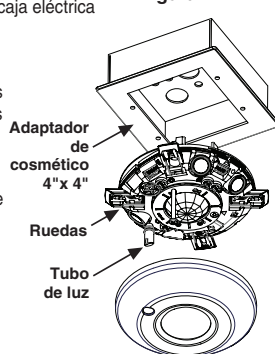

OPERACION DEL SENSOR DE DESOCUPACION

El interruptor de palanca manualmente para ENCENDER las luces. El sensor APAGA las luces cuando detecta espacio desocupado y el tiempo de demora de apagado ha expirado.

- Tiempo de Demora de Apagado:** El sensor está diseñado para apagar las luces si no detecta movimiento después de un tiempo específico. La duración del tiempo se llama tiempo de demora de apagado y se fija usando la perilla (negra) del cronómetro en el sensor.
- Modo de Caminata:** La función de caminata es útil cuando una habitación está ocupada momentáneamente. Esta característica funciona de la siguiente manera: cuando una persona entra en la habitación y ENCIENDE las luces con el interruptor manual. Si la persona sale de la habitación antes del tiempo de espera programado de 2.5 minutos, el sensor apagará las luces 2.5 minutos más tarde. Si la persona permanece en la habitación por más de 2.5 minutos, el sensor procederá con la operación normal.
- Reinicio de Estado del Producto:** Para restablecer automáticamente la configuración de adaptación de fábrica.
- Interruptor Manual ENCENDIDO/APAGADO:** Se usa para manualmente las luces a ENCENDIDO o APAGADO presionando el interruptor momentáneo/palanca de bajo voltaje. Presionando el interruptor manual restablecerá el tiempo de demora de APAGADO del cronómetro y las luces se APAGARAN después que expire el tiempo de demora.
- Interfaz de Emergencia:** Esta entrada es para usar con BMS (Sistema de Administración de Edificios) o cualquier cierre de contacto que fuerza a ENCENDER las luces en caso.
- Encendido Manual:** Los ocupantes deben presionar el interruptor de bajo voltaje para ENCENDER la carga. Cuando el sensor de ocupación es la única entrada que mantiene la carga ENCENDIDA, la carga se APAGA cuando el tiempo de demora del sensor expira. Si la entrada del sensor se reactiva a los 30 segundos después de que la carga se APAGA, la carga se ENCENDERÁ otra vez. Después que los 30 segundos expiran sin entrada al sensor, presione el interruptor momentáneo para ENCENDER la carga.

Modo operación: Se puede seleccionar usando los interruptores en línea Dip del Banco B

Modo Forzado: Ambas cargas se anularán en un ENCENDIDO forzado o en un APAGADO forzado. Vea la **Tabla 2** para los ajustes de los interruptores.

- Asegúrese que la energía esté encendida.
- Retire la cubierta frontal.

3. Localice el interruptor DIP 1 en el Banco B. B1 estará en la posición de APAGADO (Modo Normal) de fábrica.

4. Para activar el modo forzado, mueva el interruptor a ON (encendido).

Estado Forzado: Anula ENCENDIDO/APAGADO, vea la **Tabla 2** para los ajustes de los interruptores.

- Active el modo forzado.
- Localice el interruptor DIP 2 en Banco B. B2 estará en la posición de APAGADO de fábrica.
- Para seleccionar el estado APAGADO, mueva el interruptor a APAGADO. Para seleccionar el estado ENCENDIDO, mueva el interruptor a ENCENDIDO.

Modo de Prueba: Ajuste el tiempo de demora de apagado a 4 segundos para realizar una prueba de caminata. Mientras que el sensor está en modo de prueba, el LED brillará AMARILLO una vez por segundo. Vea la **Tabla 2** para los ajustes de los interruptores.

- Asegúrese que la energía esté encendida.
- Retire la cubierta frontal.
- Localice el interruptor DIP 3 en el Banco B. B3 estará en la posición de APAGADO de fábrica.
- Para entrar al modo de prueba, mueva el interruptor a ENCENDIDO. Si B3 ya está en la posición de ENCENDIDO, entonces se puede entrar al modo de prueba sólo moviéndolo a la posición APAGADO y luego a la de ENCENDIDO. El cronómetro se mantendrá en el Modo de prueba de 4 segundos durante 15 minutos y luego saldrá automáticamente del modo de prueba y restablecerá el tiempo de demora que estaba definido en la perilla Negra de cronómetro. Para sacar manualmente el cronómetro de los 4 segundos del modo de prueba, simplemente mueva el interruptor B3 a APAGADO. **NOTA:** Entrar al modo de prueba, restablecerá todos los ajustes adaptados.

Estado de los LEDs: LEDs están habilitados de fábrica, para desactivar los LED mueva el interruptor DIP B4 a ENCENDIDO.

Restablezca el estado del dispositivo: Si un sensor se mueve a una ubicación nueva se debe restablecer antes de entrar al modo de prueba.

ADAPTACION AUTOMATICA

El sensor analiza continuamente los parámetros de la señal de detección de movimiento y ajusta su operación interna para maximizar la detección de movimiento, mientras minimiza los efectos de ruido (ruido eléctrico, corrientes de aire, cambios de temperatura, etc.).

Operación

Cuando el sensor se instala por primera vez, el tiempo de demora de apagado se basa en la programación de ajuste de tiempo. Mientras el sensor está en uso, el tiempo de demora de apagado cambiará basado en cómo el sensor se adapta a las condiciones de la habitación. Los ajustes adaptados se pueden reiniciar moviendo B3 de APAGADO a ENCENDIDO a APAGADO.

Aprendiendo el Patrón de Ocupación para el Tiempo de Demora de Apagado El sensor cambiará automáticamente el Tiempo de Demora de Apagado en respuesta a los patrones de ocupación detectados. El tiempo de demora de apagado se reducirá si detecta periodos largos vacantes, que resultará en ahorro de energía. El tiempo de demora aumentará si detecta condiciones de apagado falso.

Aprendiendo el Patrón de Ocupación para Sensor

El sensor aprende los patrones de ocupación de espacio durante el curso del día, por un período de siete días. El sensor ajustará la sensibilidad, para que no se encienda durante periodos de tiempo sin ocupar.

INDICADORES LED

ROJO - Parpadea cuando se detecta infrarrojo. Se puede desactivar moviendo B4 a ENCENDIDO (Vea **Tabla 2**). Sólido por 3 minutos y luego parpadea 3 minutos durante la calibración manual de la fotocélula. Sólido cuando el producto funciona mal.

VERDE - Parpadea cuando se detecta ultrasónico. Se puede desactivar moviendo B4 a ENCENDIDO (Vea **Tabla 2**). Sólido por 24 horas durante la calibración automática fotocélula.

AMARILLO - Parpadea en el modo de prueba. Sólido con interfaz de emergencia/entrada BMS.

AZUL - Parpadea cuando el ajuste de la perilla ha sido cambiada.

AJUSTES

Ajustes predeterminados:

Ajuste la perilla de acuerdo con "los ajustes manuales recomendados" (vea **Figura 3** y **Tabla 1**).

Todos los interruptores en la posición APAGADO, excepto A3, A4 están ajustados en la posición de ENCENDIDO (vea la **Tabla 2**).

Figura 3 - Ajuste de las perillas



Tiempo de Demora de Apagado (Perilla Negra) **Sensibilidad Infrarrojo (Perilla Rojo)** **Sensibilidad US (Perilla Verde)**







TABLA 1: AJUSTES DE LA PERILLA				
COLOR DE LA PERILLA	SIMBOLO	FUNCION	PERILLA DE AJUSTE	AJUSTES DE FABRICA
Verde		Ajusta el rango de Ultrasónico	Ajuste de rango Totalmente izquierda = min. (OFF) Totalmente derecha = máx.	50% 
Rojo		Ajusta el rango de infrarrojo	Ajuste de rango Totalmente izquierda = min. (OFF) Totalmente derecha = máx.	75% 
Negro		Tiempo de demora de apagado	Totalmente izquierda = min. (30 sec) Totalmente derecha = máx. (30 min)	50% (10 min) 

TABLA 2: AJUSTES DEL INTERRUPTOR				
INTERRUPTOR	FUNCIONES DEL INTERRUPTOR	PROGRAMACION DEL INTERRUPTOR		
		BANCO A	APAGADO	ENCENDIDO
A1	Modo Sencilla/Multiple	Tecnología Múltiple	Tecnología Sencilla	
A2	Modo IRP/Ultrasónico	IRP	Ultrasónico	
A3	Modo Manual	Adaptación Automática Activada	Adaptación Automática Desactivada	
A4	Caminata	Caminata Activada	Caminata Desactivada	
		BANCO B	APAGADO	ENCENDIDO
B1	Modo Forzado	Normal	Anulación Activada (B2)	
B2	Estado Forzado	Anula APAGADO	Anula ENCENDIDO	
B3	Modo de Prueba	Desactivados	Activado ENCENDIDO → APAGADO	
B4	Estado del LED	LEDs Activados	LEDs Desactivados	
B5	Reinicio del Producto	APAGADO → ENCENDIDO	→ APAGADO	

Figura 4 (No. de Cat. O4C10)
Rangos Campo de Visión



Figura 6 - (No. de Cat. O4C15) - Rangos Campo de visión
Lente de largo alcance (marco negro), altura de montaje (8-12 pies)



Figura 8 - Para cambiar los lentes
Gire el lente y alinee con las flechas, luego, jale el lente del sensor

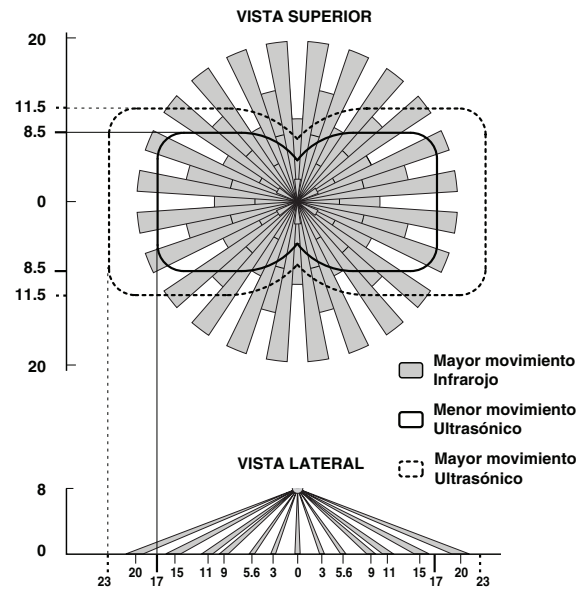

Figura 5 (No. de Cat. O4C20)
Rangos Campo de Visión

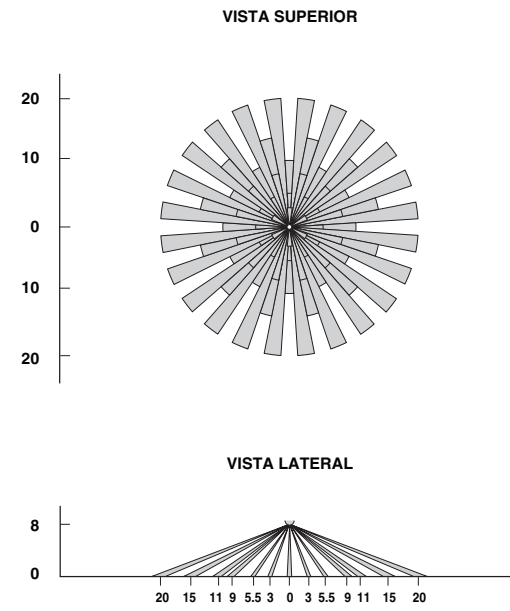

Figura 7 - Rangos Campo de Visión (Lente de medio alcance)
Lente de medio alcance (marco rojo), altura de montaje (13 a 20 pies)

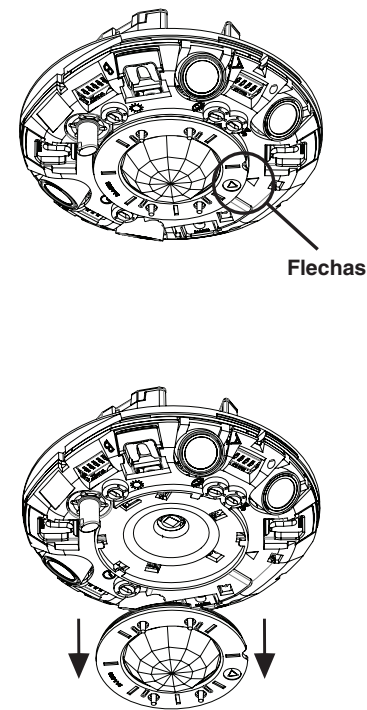

Nota: Estos lentes están incluidos con todos los modelos de IRP

Figura 9 - Diagrama Ubicación de Montaje

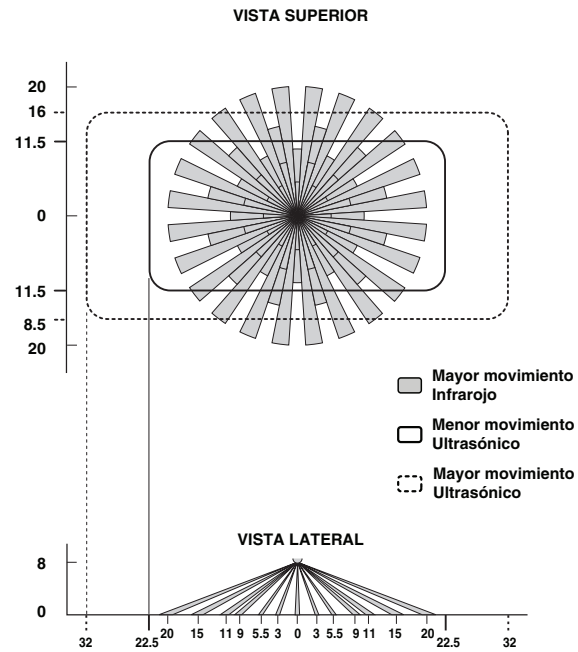
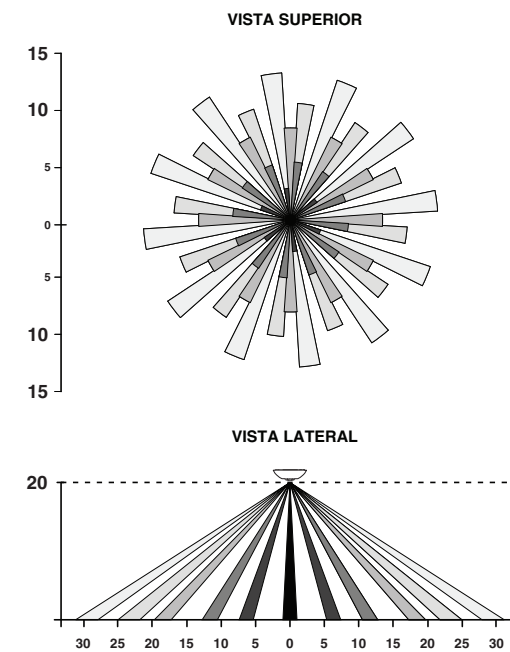
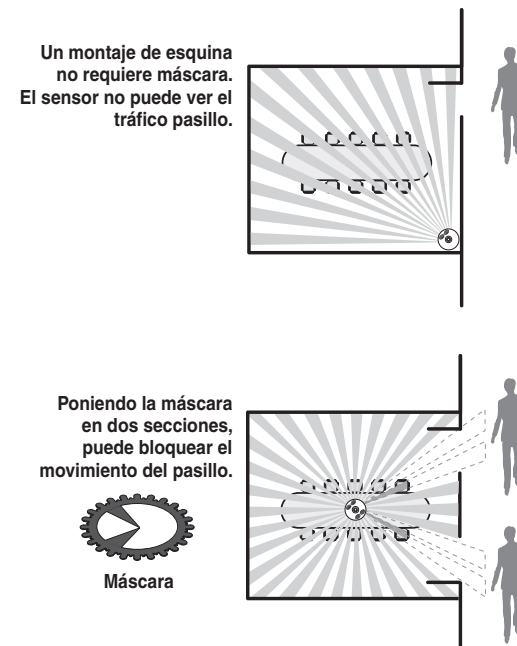

SOLUCION DE PROBLEMAS

- **Las luces no ENCIENDEN**
 - El interruptor de circuitos o fusible se ha disparado.
 - El modo forzado se habilita con el estado forzado en APAGADO. Para desactivar el modo forzado vea la **Tabla 2** para los ajustes de los interruptores.
- **Las luces permanecen ENCENDIDAS**
 - Movimiento Constante: **Para probar:** Reduzca 25% la perilla ROJA y/o VERDE; quite la fuente de movimiento. Si es insatisfactoria, mueva el sensor.
 - El sensor infrarrojo puede "ver" el pasillo. Para probar: Ponga el sensor en el modo de prueba del cronómetro y camine en el pasillo. Si las luces continúan ENCENDIDAS, mueva el sensor.
 - El modo forzado se habilita con el estado forzado en ENCEDIDO. Para desactivar el modo forzado vea la **Tabla 2** para los ajustes de los interruptores.
- **Las luces ENCIENDEN demasiado tiempo**
 - El ajuste del cronómetro está muy alto. Para probar: Revise el ajuste del interruptor. Normalmente la programación es de 10 minutos.
 - El LED se ilumina ROJO sólido por más de 5 minutos, producto está funcionando mal, póngase en contacto con la asistencia técnica.

INFORMACION DEL PRODUCTO

- Para obtener asistencia técnica, póngase en contacto con nosotros al **1-800-824-3005**
- Visite nuestra página del Internet en www.leviton.com

DECLARACION DE CONFORMIDAD CON FCC

Este producto cumple con la parte 15 de las Reglas FCC. La operación está sujeta a dos condiciones: (1) Este producto no debe causar interferencia dañina, y (2) Este producto debe aceptar cualquier interferencia recibida, incluyendo interferencia que puede causar una operación no deseada. Cualquier cambio o modificación no aprobada expresamente por Leviton Manufacturing Co., Inc., puede anular la autoridad del usuario que opera el equipo.

PATENTES

Este producto puede estar cubierto por la patente de EE.UU. 8,154,154; 7,924,155; 8,227,731; 7,608,807 y 8,115,626.

GARANTIA LIMITADA POR CINCO AÑOS Y EXCLUSIONES

Leviton garantiza al consumidor original de sus productos y no para beneficio de nadie más que este producto en el momento de su venta por Leviton está libre de defectos en materiales o fabricación por un período de cinco años desde la fecha de la compra original. La única obligación de Leviton es corregir tales defectos ya sea con reparación o reemplazo, como opción. **Para detalles visite www.leviton.com o llame al 1-800-824-3005.** Esta garantía excluye y renuncia toda responsabilidad de mano de obra por remover o reinstalar este producto. Esta garantía es inválida si este producto es instalado inapropiadamente o en un ambiente inadecuado, sobrecargado, mal usado, abierto, abusado o alterado en cualquier manera o no es usado bajo condiciones de operación normal, o no conforme con las etiquetas o instrucciones. **No hay otras garantías implicadas de cualquier otro tipo, incluyendo mercadotecnia y propiedad para un propósito en particular pero si alguna garantía implicada se requiere por la jurisdicción pertinente, la duración de cualquiera garantía implicada, incluyendo mercadotecnia y propiedad para un propósito en particular, es limitada a cinco años. Leviton no es responsable por daños incidentales, indirectos, especiales o consecuentes, incluyendo sin limitación, daños a, o pérdida de uso de, cualquier equipo, pérdida de ventas o ganancias o retraso o falla para llevar a cabo la obligación de esta garantía.** Los remedios provistos aquí son remedios exclusivos para esta garantía, ya sea basado en contrato, agravio o de otra manera.

WEB VERSION