

ADVERTENCIAS Y PRECAUCIONES:

- **PARA EVITAR, FUEGO, ELECTROCUCION O MUERTE, INTERRUMPA EL PASO DE ENERGIA MEDIANTE EL INTERRUPTOR DE CIRCUITO O FUSIBLE. ASEGURESE QUE EL CIRCUITO ESTE APAGADO ANTES DE CABLEAR**
- El cableado de iluminación y partes eléctricas se pueden dañar durante la instalación del juego de adaptación LED. Revise el cableado dentro de la caja y que los componentes no estén dañados.
- La instalación del juego de adaptación LED requiere conocimiento del sistema eléctrico de iluminación. Si no está seguro acerca de cualquier parte de estas instrucciones, consulte a un electricista.
- Sólo instale este juego en la luminaria que tiene características de construcción y dimensiones indicadas en estas instrucciones.
- Sólo se pueden hacer o alterar los orificios indicados en los dibujos para la instalación del equipo. NO deje ningún orificio abierto en la caja de cableado o de componentes eléctricos.
- Para evitar daños al cableado o abrasión, NO exponga el cableado a bordes de metal u otros objetos cortantes.
- El juego de adaptación LED se debe instalar únicamente en la ubicación y forma indicada. **NOTA:** NO es indicado para montajes verticales.
- Lámparas fluorescentes contienen mercurio, substancia tóxica. Deseche las lámparas fluorescentes según los códigos y reglamentos locales.
- Se requiere un manejo especial de la balastra. Deseche la balastra vieja según los códigos y reglamentos locales.
- Este producto no está hecho para usar en salidas de emergencia.
- Leviton recomienda encarecidamente instalar un aparato de prueba antes de pedir la cantidad completa para un proyecto.
- Asegúrese que los conductores de bajo voltaje no conectados estén amarrados y separados por 63 mm (¼ pulgada) de los conductores de alto voltaje
- Hacer trabajar esta iluminación sólo con una lámpara instalada podría reducir la vida de la lámpara LED.

LISTA DE PARTES

- (1) Lámparas LED (2 c/u)
- (2) Desconector # 18 GA (1 c/u)
- (3) Etiqueta de revestimiento (1 c/u)
- (4) Ensamblaje de revestimiento (1 c/u) Pre-ensamble con dos portalámparas LED, controlador (es), dos ganchos, resorte, desconector, ensamble de cables de conexión a tierra y sensor opcional
- (5) Panel de borde (2 c/u)
- (6) Tornillo auto-perforación #8-18 (1 c/u)

REQUERIMIENTOS AMBIENTALES

- Adecuada para lugares húmedos.
- Para servicio llame a Servicio al Cliente de Leviton: 1-800-824-3005

INSTALACION

1. Las portalámparas del juego de adaptación LED caben en luminarias de 60 cm x 60cm y 60 x 1.20m (2' x 2' y 2' x 4') (vea Figura 1).
2. Abra la puerta del difusor y saque las lámparas, cubierta de las balastras, portalámparas y conductores de las portalámparas y balastras (vea Figura 3).
3. Pegue la etiqueta del revestimiento proporcionada en la luminaria asegurando que sea visible para otro cableado (vea Figura 5.0).
4. Instale el lado libre de la desconexión a los conductores de fuente de alimentación de la luminaria.
5. Alinee el ensamblaje del revestimiento de modo que las portalámparas estén cerca del lado de la entrada de cableado.
6. Usando el tornillo auto-perforación 8-18 (proporcionado) asegure el cable verde a tierra a la luminaria (vea Figura 5.1).
7. Conecte el desconector suministrador de energía de la luminaria al desconector pre-ensamblado unido al control de suministrador de energía de los cables (vea Figura 5.2).
8. Primero instale el revestimiento del lado "A" y luego instale el lado "B". Instale los lados del revestimiento entre la red (no se muestra) y la luminaria (vea Figura 5.2).
9. Instale el panel de borde sobre el lado "A" entre el revestimiento y la red. Coloque el panel en ángulo y luego rótelos en su lugar (vea Figura 5.3).
10. Instale ambas lámparas LED en el portalámparas. Importante: Primero instale las lámparas con los contactos de filo al portalámparas LED y luego presione la lámpara en el gancho de resorte para sujetarla en su lugar (vea Figura 5.5).
11. Al final instale el panel de borde en el lado "B" de acuerdo con el paso 9 (vea Figura 5.6).

Lista de partes (2) Desconexión

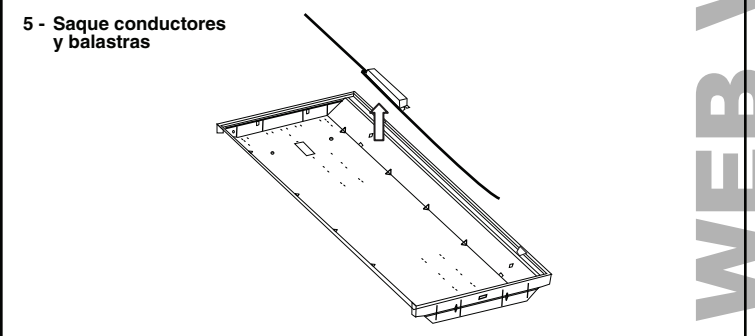
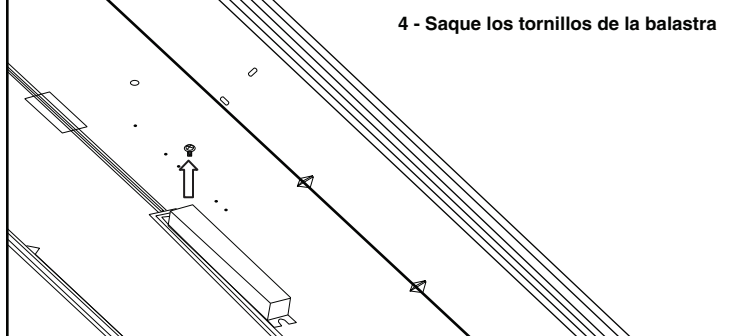
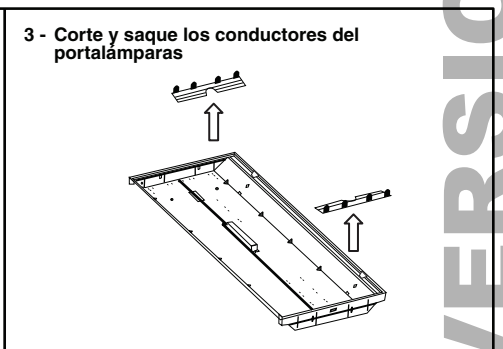
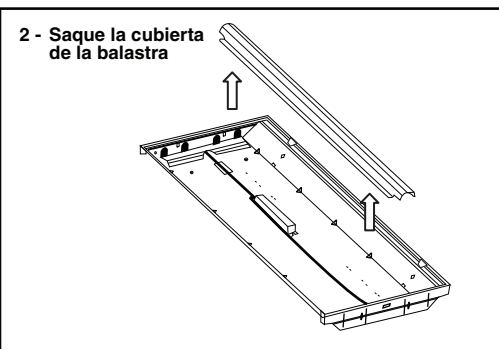
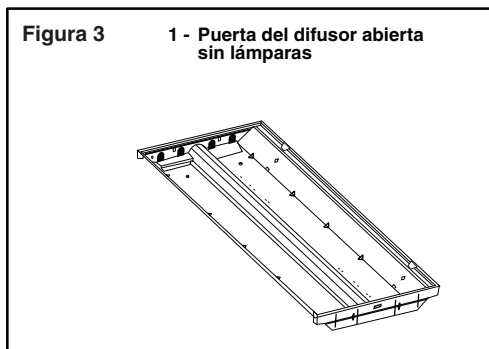
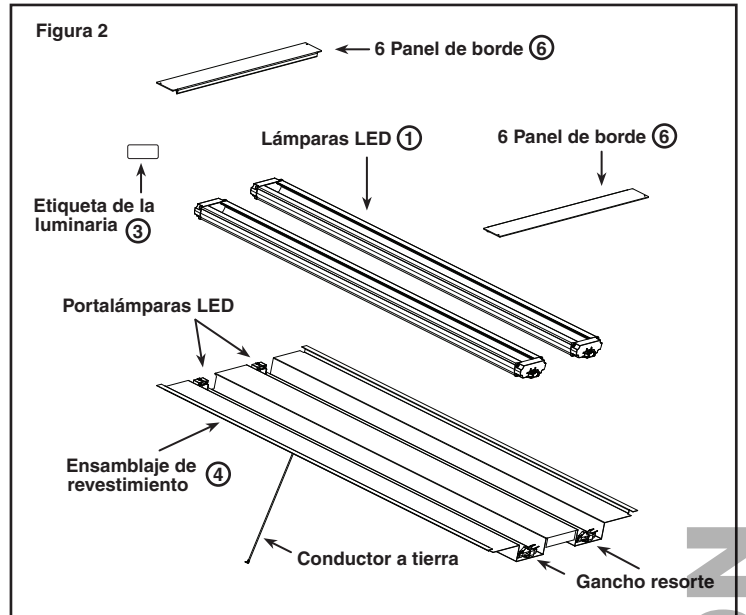
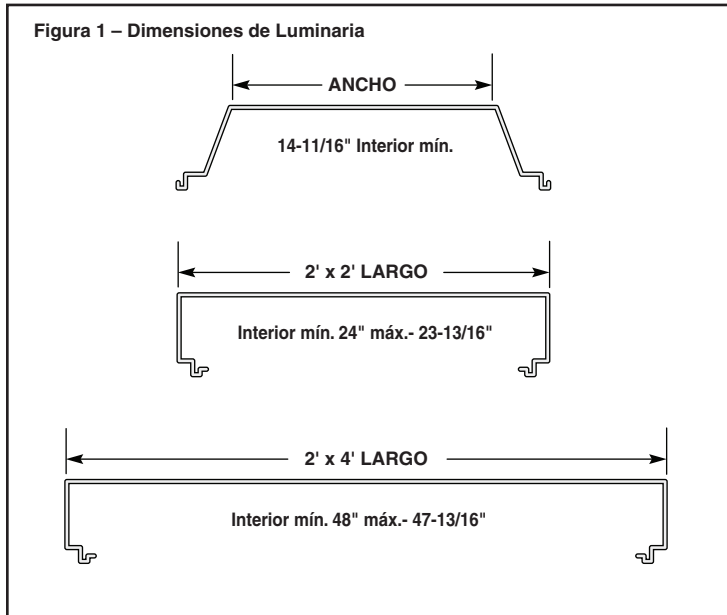
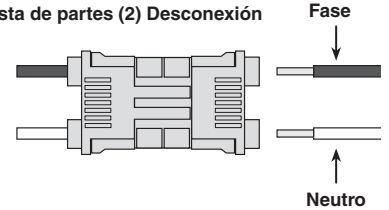

WEB VERSION

Figura 4

Esquema Simple del Control 60 cm x 60cm y 60 x 1.20m (2' x 2' y 2' x 4')

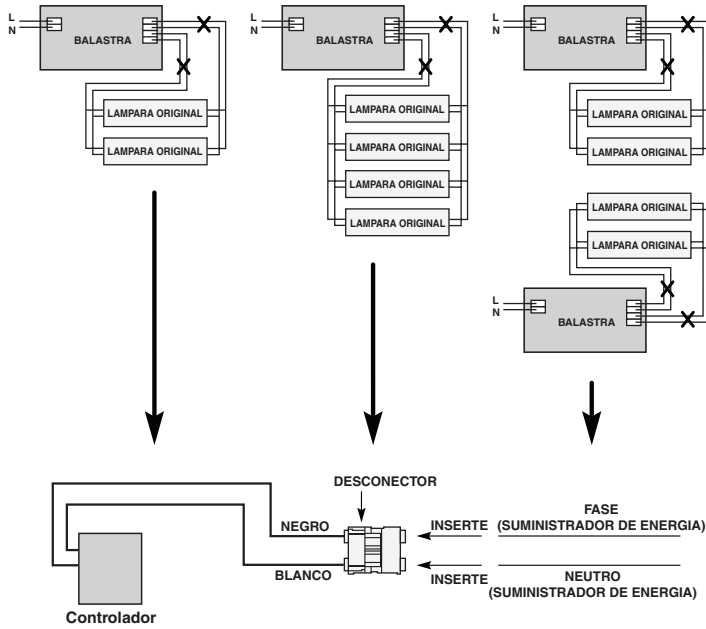

Esquema Doble del Control 60 cm x 60cm y 60 x 1.20m (2' x 4')



Figura 5.0



Figura 5.1

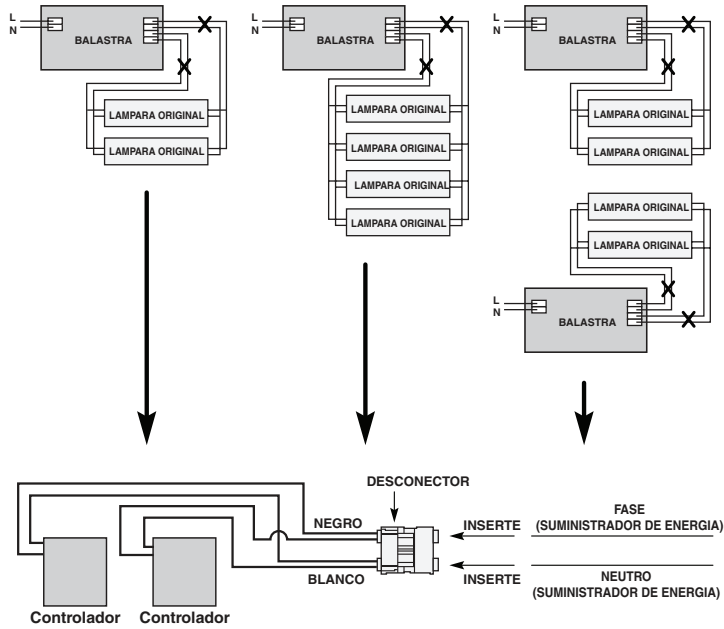

Figura 5.2

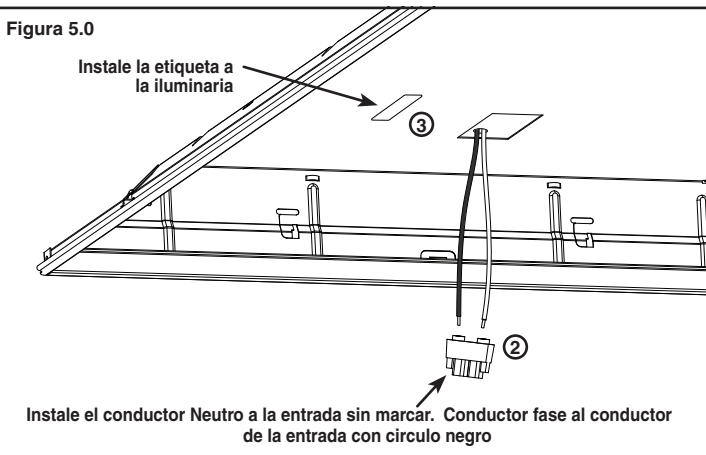

Figura 5.3

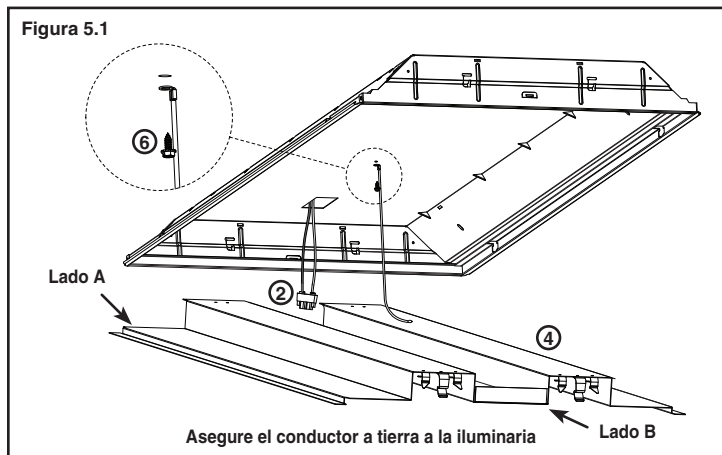

Figura 5.4

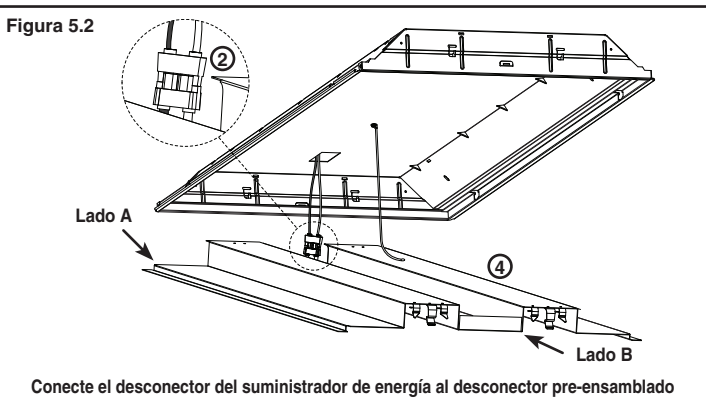

Figura 5.5

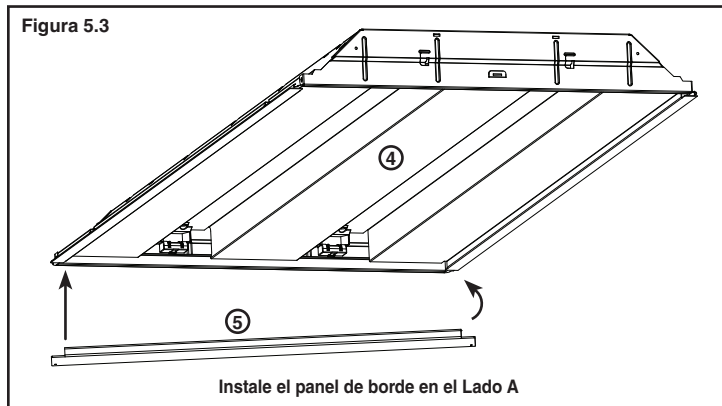

Figura 5.6

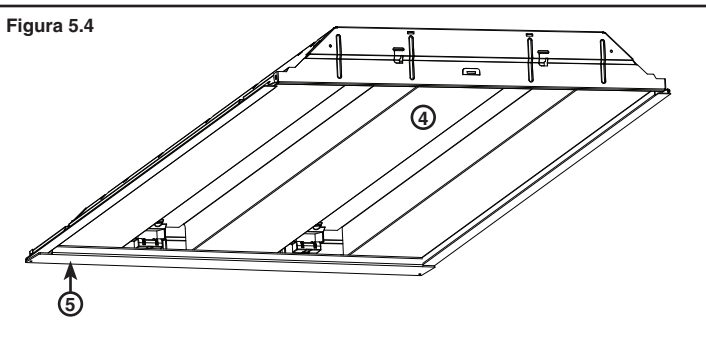
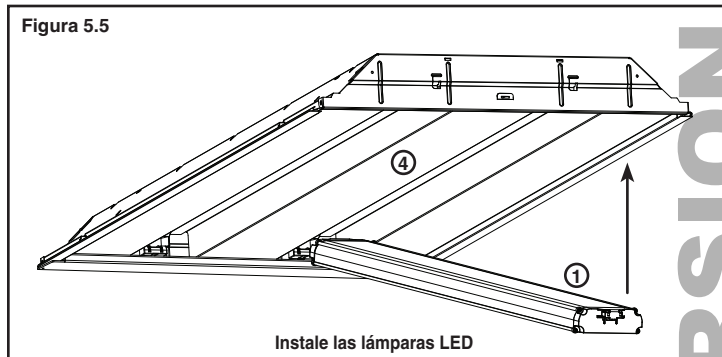
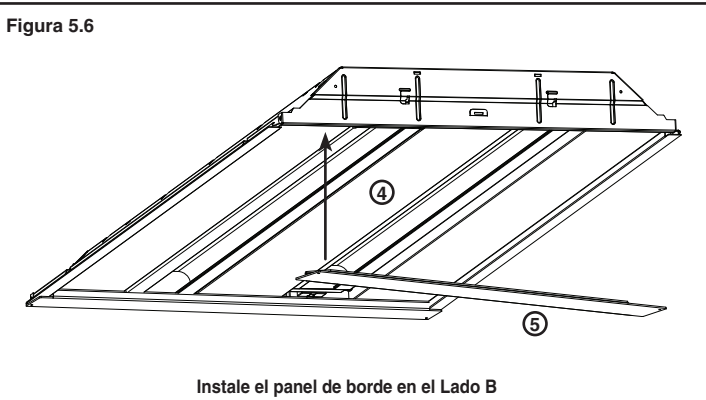

GARANTIA LIMITADA POR CINCO AÑOS Y EXCLUSIONES

Leviton garantiza al consumidor original de sus productos y no para beneficio de nadie más que este producto en el momento de su venta por Leviton está libre de defectos en materiales o fabricación por un periodo de cinco años desde la fecha de la compra original. La única obligación de Leviton es corregir tales defectos ya sea con reparación o reemplazo, como opción, si dentro de tal periodo de cinco años el producto pagado se devuelve, con la prueba de compra fechada y la descripción del problema a **Leviton Manufacturing Co., Inc., Att.: Quality Assurance Department, 201 North Service Road, Melville, New York 11747**. Esta garantía excluye y renuncia toda responsabilidad de mano de obra por remover o reinstalar este producto. Esta garantía es inválida si este producto es instalado inapropiadamente o en un ambiente inadecuado, sobrecargado, mal usado, abierto, abusado o alterado en cualquier manera o no es usado bajo condiciones de operación normal, o no conforme con las etiquetas o instrucciones. **No hay otras garantías implicadas de cualquier otro tipo, incluyendo mercadotecnia y propiedad para un propósito en particular** pero si alguna garantía implicada se requiere por la jurisdicción pertinente, la duración de cualquiera garantía implicada, incluyendo mercadotecnia y propiedad para un propósito en particular, es limitada a cinco años. **Leviton no es responsable por daños incidentales, indirectos, especiales o consecuentes, incluyendo sin limitación, daños a, o pérdida de uso de, cualquier equipo, pérdida de ventas o ganancias o retraso o falla para llevar a cabo la obligación de esta garantía.** Los remedios provistos aquí son remedios exclusivos para esta garantía, ya sea basado en contrato, agravio o de otra manera.