

INSTRUCCIONES DE INSTALACION

ADVERTENCIAS Y PRECAUCIONES:

- **DESCONECTE LA ENERGÍA EN EL INTERRUPTOR DE CIRCUITOS O FUSIBLE CUANDO HAGA MANTENIMIENTO, INSTALE O quite PRODUCTOS.**
- **NO** controla una carga por encima de los márgenes especificados, puede causar daño a la unidad, incendio, choque eléctrico, lesiones personales o la muerte. Revise su capacidad de carga para determinar la idónea para su aplicación.
- Para instalarse y/o usarse de acuerdo con los códigos eléctricos y normas apropiadas.
- Si usted no está seguro acerca de alguna de las partes de estas instrucciones, consulte a un electricista.

ADVERTENCIAS Y PRECAUCIONES:

- No instale esta unidad para controlar un receptáculo.
- Sensor de Ocupación OSSMT-xQ está hecho para reemplazar un interruptor de pared unipolar Decora®.
- No toque la superficie del lente. Sólo limpie la superficie exterior con un trapo húmedo.
- Use este producto **SÓLO CON CABLE DE COBRE O REVESTIDO DE COBRE.**

HERRAMIENTAS NECESARIAS PARA INSTALAR EL SENSOR

- Destornillador Estándar/Phillips
- Cinta aislante
- Alicates
- Cortadores
- Destornillador pequeño ranurado

CARACTERÍSTICAS

- Encendido/Apagado automático
- Diseño estilo Decora® de Leviton.
- El sensor se puede unir con otras unidades en una placa de pared con interruptor múltiple.
- Esta tecnología autoadaptable se ajusta a los patrones de ocupación de uso en el modo autoadaptable.
- La característica de adaptación de tiempo fuera de caminata previene que las luces permanezcan ENCENDIDAS por mucho tiempo después de una ocupación momentánea.
- Interruptores en un circuito de carga sencilla.
- Campo visual horizontal ajustable.
- La fotocélula integrada evita que las luces se ENCIENDAN cuando la habitación está iluminada adecuadamente por luz natural.
- El Cruce de Cero para el relevador primario provee al contacto vida máxima y compatibilidad con las balastras electrónicas.
- Tecnología de detección dual para infrarrojo pasivo y ultrasónico. Se puede configurar sólo como ultrasónico inhabilitando el infrarrojo pasivo.

DESCRIPCION

Interruptor de Pared con Sensor de Ocupación de Multitecnología OSSMT está diseñado para detectar movimiento usando el sensor infrarrojo pasivo (IRP) de fuentes (como cuando una persona entra en una habitación) dentro de su campo de visión (espacio monitoreado) y ENCIENDE las luces automáticamente. El sensor de ocupación detecta movimiento dentro de un área máxima de cobertura de 223m². (2400 sp. ft.). Los sensores ultrasónicos (US) funcionan con el IPR para mantener las luces ENCENDIDAS cuando está ocupado. Las luces controladas permanecen ENCENDIDAS hasta que no detectan movimiento y el tiempo de demora haya expirado, en este punto las luces se APAGARAN. En el modo adaptación de tiempo fuera, el sensor adapta la programación del tiempo de demora a los patrones de ocupación de la habitación.

El OSSMT es un sensor de ocupación que está diseñado para controlar un circuito de control de iluminación sencillo y proporciona ahorro de energía de un sensor de ocupación. Este dispositivo no contiene un conductor neutro. Está hecho para ser usado en modificaciones donde la caja de pared no tiene un conductor neutro disponible.

El OSSMT es un relevador sencillo, que opera SOLO en ENCENDIDO/APAGADO automático. El dispositivo contiene una fotocélula que proporciona una función de retardo de apagado.

El No. de Cat. OSSMT-MQ está listado por UL. El No. Cat. OSSMT-GQ está listado por ETL y cETL.

El Sensor de Ocupación IRP usa un semiconductor pequeño detector de calor que está ubicado detrás de la zona múltiple del lente óptico. Este lente Fresnel establece docenas de zonas de detección. El sensor es sensible al calor emitido por el cuerpo humano. Para que el sensor se active, la fuente de calor se debe mover de un lado para otro en la zona de detección. El sensor es más efectivo en detectar el movimiento que cruza en su campo de visión y menos efectivo al movimiento directo que se acerca o aleja de su campo de visión. Tenga esto en mente cuando elija el lugar para la instalación (vea los diagramas de campo de visión).

Los Sensores de Ocupación US usan una frecuencia alta no audible (40kHz) para sentir los cambios producidos por movimientos en el espacio. El US es más sensible a movimientos pequeños y no confía en la línea de vista para detectar. Si ambos sensores no detectan movimiento en el tiempo de espera programado, el relevador y su carga correspondiente se APAGARA.

Note que los Sensores de Ocupación responden a cambios rápidos de temperatura y por eso debe tener cuidado de no instalarlos cerca a fuentes de control de clima (tales como radiadores, cambios de aire y aires acondicionados). Aires calientes o fríos pueden actuar como movimiento del cuerpo para el equipo y se activará si el producto se monta muy cerca. **Se recomienda montar el Sensor de Ocupación por lo menos a 1.8 m (6 ft.) lejos de estas fuentes de control de clima.**

Además, se recomienda NO montar el producto directamente debajo de una fuente de luz grande. Focos de vatios altos (incandescentes mayores de 100W) dan mucho calor y conmutarios pueden causar cambios de temperatura que pueden ser detectados por el sensor. Monte el Sensor de Ocupación por lo menos 1.8 m (6 ft.) lejos de los focos grandes. Si es necesario montar el producto más cerca, baje el voltaje del foco que está directamente sobre él.

INSTALE SU SENSOR

NOTA: Haga una marca en el cuadrado cuando complete los pasos.

Paso 1 **ADVERTENCIA: PARA EVITAR DESCARGA ELECTRICA, FUEGO O MUERTE, INTERRUMPA EL PASO DE ENERGIA** en el interruptor de circuito o fusible. ¡Asegúrese que el circuito no esté energizado antes de iniciar la instalación!

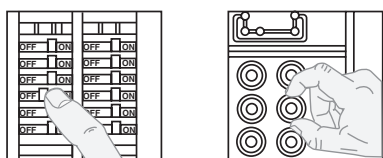

Paso 2 **Identifique el cableado de la instalación (más común):**

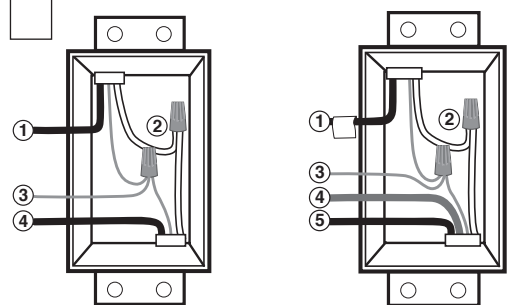

Unipolar

1. Línea (Fase)
2. Neutro
3. A tierra
4. Carga

Múltiples Ubicaciones

1. Línea o Carga (Vea las instrucciones importantes abajo)
2. Neutro
3. A tierra
4. Primer Viajero – note el color
5. Segundo Viajero – note el color

Nota: Estos productos realmente no son de 3-vías.

IMPORTANTE: Para aplicaciones de 3-Vías, note que uno de los tornillos terminales del interruptor viejo que se ha sacado es de color diferente (Negro) o marcado Común. Marque ese conductor con cinta aislante e identifíquelo como común (Línea o Carga) en ambos interruptores en la caja de pared.

Paso 3 **Preparación y conexión de los conductores:**

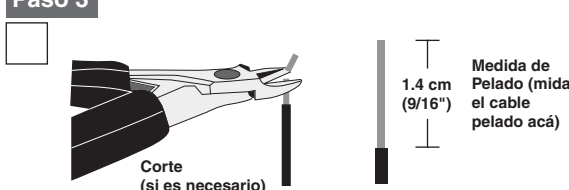

- Jale el aislante precortado de los conductores del sensor.
- Asegure que las puntas de los conductores de la caja de pared estén **rectas (corte si es necesario).**
- Pele el aislante de la punta de cada conductor de la caja de pared como se muestra.

Paso 4 **Instalación del Sensor - Aplicación de Cableado Unipolar:**

NOTA: El No. de Cat. OSSMT-MQ requiere de un conductor neutro. Si no hay un conductor neutro este producto no funcionará.

NOTA: El sensor de ocupación No. de Cat. OSSMT-GD requiere un conductor a tierra para trabajar correctamente. Si no hay un conductor a tierra, asegure que la caja eléctrica está conectada a tierra y una el conductor a tierra a la caja con un tornillo. Si el conductor a tierra está en el aire el producto no va a trabajar.

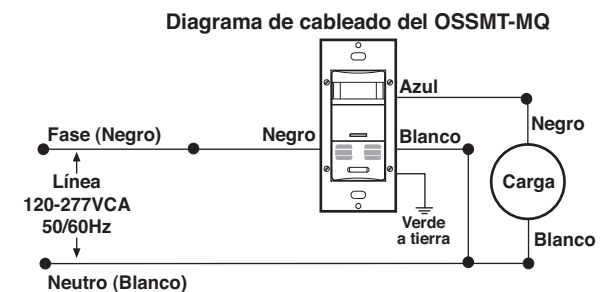
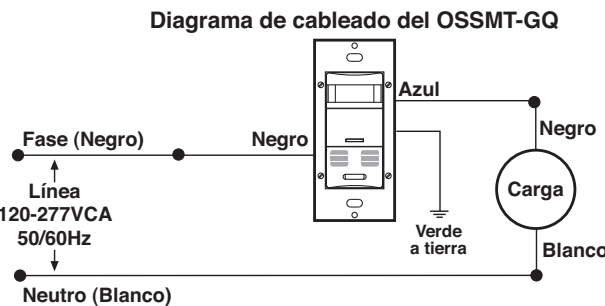

CABLEADO DEL SENSOR:

Conecte los cables de acuerdo al DIAGRAMA DE CABLEADO como sigue: Enrosque cada conector hacia la derecha, asegurando que no se vea ningún conductor desnudo debajo del conector. Asegure cada conector con cinta aislante.

- El conductor Verde o Pelado de cobre de la caja de pared al conductor Verde.
- El conductor Línea Fase de la caja de pared al conductor Negro.
- El conductor Carga de la caja de pared al conductor Azul.

NOTA: Deje calentar por 1 minuto después de conectarlo y darle energía.

Paso 5 **Instalación del Sensor - Aplicación de Cableado de Múltiples Ubicaciones:**

NOTA: El sensor de ocupación No. de Cat. OSSMT-GD requiere un conductor a tierra. Si no hay un conductor a tierra, asegure que la caja eléctrica está conectada a tierra y una el conductor a tierra a la caja con un tornillo. Si el conductor a tierra está en el aire el producto no va a trabajar.

Diagrama de cableado del OSSMT-GQ para ubicaciones múltiples



Diagrama de cableado del OSSMT-MQ para ubicaciones múltiples



NOTA: El sensor 1 se debe instalar en una caja de pared que tenga ambas conexiones, a Línea Fase y a Tierra. El sensor 2 se debe instalar en una caja de pared que tiene ambas conexiones a Carga y a Tierra. Si no está seguro acerca de alguna parte de estas instrucciones, consulte a una electricista calificada.

NOTA: Cualquier sensor puede ENCENDER las luces. Ambos sensores deben tener el tiempo fuera de APAGADO para APAGAR las luces.

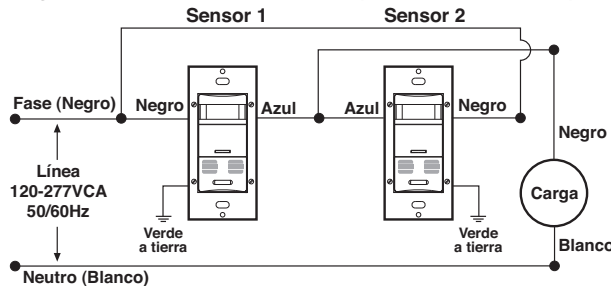
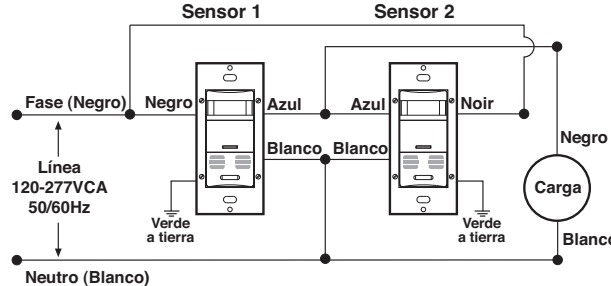
CABLEADO DEL SENSOR 1

Conecte los conductores de acuerdo al DIAGRAMA DE CABLEADO como sigue:

- El conductor Verde o Pelado de cobre de la caja de pared al conductor Verde del sensor 1.
- El conductor Línea Fase (común) de la caja de pared, identificado (marcado) cuando se sacó el interruptor viejo y el Primer conductor Viajero del Sensor 2 al conductor Negro del Sensor 1.
- El Segundo conductor Viajero de la caja de pared del Sensor 2 al conductor Azul del Sensor 1.
- Para el OSSMT-MQ una todos los conductores neutros.

CABLEADO DEL SENSOR 2

Conecte los conductores de acuerdo al DIAGRAMA DE CABLEADO como sigue:

- El conductor Verde o Pelado de cobre de la caja de pared al conductor Verde del Sensor 2.
- El conductor Carga de la caja de pared, identificado (marcado) cuando se sacó el interruptor viejo y el Segundo conductor Viajero del Sensor 1 al conductor Azul del Sensor 2.
- El Primer conductor Viajero Línea Fase del Sensor 1 al conductor Negro del Sensor 2.

NOTA: Deje calentar por 1 minuto después de conectarlo y darle energía.

Paso 6 **Pruebe su Sensor antes de terminar el montaje en la caja de pared:**

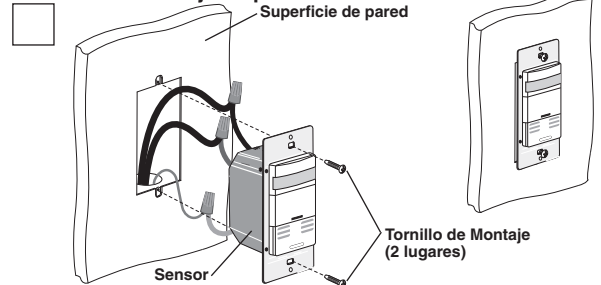

NOTA: Forme una curva con los conductores como se muestra en el diagrama para aliviar la tensión contra el producto cuando lo monte.

- Coloque todos los conductores dentro de la caja dejando espacio para el producto.
- Asegure el producto parcialmente usando los tornillos largos de montaje proveídos.
- Restablezca la corriente con el interruptor de circuito o fusible.

NOTA: Deje calentar por 1 minuto después de conectarlo.

NOTA: Todos los modelos del OSSMT están programados de fábrica para trabajar sin ningún ajuste. Si es necesario, ajuste las rejillas y el margen de control IRP para bloquear activación de luces no deseada (vea la Sección de CARACTERÍSTICAS).

• Para programar Control de tiempo adicional (vea la Sección de PROGRAMACION).

NOTA: Para evitar DAÑO PERMANENTE a la unidad tenga cuidado de no SOBREGIRAR las perillas de control o rejillas cuando programe el Sensor. Para tener acceso a los controles quite la placa de pared (si aplica) y la cubierta del panel de control (vea el diagrama del Panel de Control). Use un destornillador de cuchilla recta para ajustar las perillas y las palancas de las rejillas.

NOTA: NO presione las palancas de las rejillas o use fuerza excesiva (vea el diagrama del Panel de Control).

• Monte la cubierta del panel de control cuando termine la programación. Si las luces no ENCIENDEN, vea la sección SOLUCION DE PROBLEMAS.

CARACTERÍSTICAS

NOTA: Para tener acceso a la programación del control, quite la cubierta del panel de control. Si es necesario, quite la etiqueta que cubre los discos de ajustes (vea el Diagrama del Panel de Control).

Programación de Fábrica: El sensor es enviado de fábrica para que trabaje en cualquier situación sin ningún ajuste. La programación de fábrica es: rejillas abiertas, Tiempo-Fuera de 10 minutos, luces siempre encendidas a pesar de los niveles de luz existentes, margen mediano de infrarrojo pasivo (IRP) y mediano de ultrasónico. Ambas tecnologías están activas IRP y Ultrasónica.

Rejillas: Las rejillas son dos ventanillas independientes que pueden reducir el campo de visión de un máximo de 180° a mediano. Las rejillas se operan moviendo las dos palancas hacia el centro o hacia afuera del centro del sensor. Las palancas de las rejillas se encuentran encima de las discos de control en el panel de control (vea el Diagrama del Panel de Control).

Tiempo-Fuera: El Sensor tiene 3 tipos de Tiempo-Fuera: Fijo, Adaptación y Caminata:

- **Tiempo-Fuera Fijo:** El valor de este Tiempo-Fuera el usuario lo selecciona a través de la Programación de Control de Tiempo (vea el Diagrama del Panel de Control y programación de Tiempo-Fuera).
- **Adaptación de Tiempo-Fuera:** Cuando es activado, el valor de este Tiempo-Fuera (30 minutos) es cambiado por el Sensor basado en las condiciones de iluminación y ocupación de la habitación.

- **Tiempo-Fuera para Caminar:** El valor de Tiempo-Fuera está programado en 2.5 minutos y sólo existe en el modo de Adaptación de Tiempo Fuera.

Tiempo de Demora Fijo: El valor de este tiempo se selecciona girando el disco Control de Tiempo. Hay 4 valores de los que se puede elegir. Cada marca alrededor del disco corresponde a un valor diferente como se indica abajo (vea el Diagrama del Panel de Control).

NOTA: Todo el tiempo de duración mencionado en las instrucciones está aproximadamente dentro de ±10 segundos.

Adaptación de Tiempo de Demora: El Sensor se ha fabricado con inteligencia de adaptación para cambiar la duración de Adaptación del Tiempo-Fuera en respuesta a las condiciones de ocupación de la habitación donde se instala. Si el sensor detecta movimientos "largos" infrecuentes AUMENTARA la duración de Adaptación de Tiempo-Fuera. Si el sensor detecta movimientos "largos" frecuentes (como muchas personas dentro de la habitación en un reunión) DECRECERA la duración del Tiempo-Fuera, sólo si NUNCA antes la aumentó (esto se debe a que la inteligencia integrada siempre procede en dirección de "aumento" de Adaptación de Tiempo-Fuera, una vez que éste ha sido aumentado por cualquier condición de ocupación). El promedio de duración de Adaptación de Tiempo-Fuera está entre 10 y 30 minutos más el tiempo de demora de caminata.

Tiempo de Demora de Caminata: La característica de caminata que sólo se activa en el modo de Adaptación de Tiempo Fuera, es útil cuando una habitación está ocupada momentáneamente. Con esta característica, el sensor APAGARA las luces en un tiempo corto, después que la persona salga de la habitación. Esta característica trabaja de la siguiente manera: Cuando una persona entra en la habitación, las luces se ENCIENDEN. Si la persona sale de la habitación antes que el tiempo fuera de 2.5 minutos venza, el sensor APAGARA las luces después de 2.5 minutos. Si la persona permanece por más de 2.5 minutos, el sensor usará en su lugar la Adaptación de Tiempo de Demora guardado.

Si el sensor detecta movimiento dentro de los 30 segundos después que las luces se APAGAN, éste ENCENDERÁ las luces y aumentará el valor del tiempo-fuera por 1.5 del valor existente.

La Adaptación de Tiempo-Fuera se puede reiniciar al valor base de 30 minutos girando el control de tiempo, a un nuevo valor de tiempo seleccionado y luego regresando al valor de Adaptación de Tiempo-Fuera (vea el Diagrama del Panel de Control).

Anulación de Luz Ambiente: La anulación de Luz Ambiente se usa para mantener las luces APAGADAS cuando hay suficiente luz natural en la habitación. Para una operación apropiada, el ajuste se debe hacer cuando hay suficiente luz natural (vea la sección de Programación). Si el ajuste se hace cuando hay menos luz natural, las luces no se ENCENDERAN a pesar que se necesiten.

NOTA: El nivel de luz de ambiente en el centro de la habitación es diferente al nivel de luz de la pared donde está ubicado el interruptor.

Disco de Luz de Ambiente: La Programación de Luz de Ambiente se ajusta con el disco de Luz de Ambiente (vea el Diagrama del Panel de Control). Si el control de luz está totalmente a la derecha las luces se ENCENDERAN cuando detecten cualquier movimiento, aún en un día de mucha luz. Ajustes intermedios causan que las luces se ENCIENDAN sólo cuando el nivel de luz es menor que el nivel seleccionado por el control de luz.

NOTA: Cuando la programación está en el nivel mínimo de la izquierda, las luces permanecerán APAGADAS cuando la habitación esté atenuada. Cuando la programación está en el nivel máximo (a la derecha), las luces se ENCENDERAN cuando la habitación esté iluminada.

Modo de ENCENDIDO manual (no disponible en este sensor):

El botón de anulación manual en el sensor ha sido desactivado y no controla las luces. El botón sólo se puede usar para fines de programación (ajustar el sensor y la sensibilidad IRP).

MARGEN IRP: Para disminuir el margen de detección y sensibilidad IRP, gire la perilla hacia la izquierda (vea el Diagrama del Panel de Control). El margen de detección se puede ajustar de 100% hasta 30%.

SENSIBILIDAD DE ULTRASONIDO (US) Y DESHABILITACION DEL IRP: La sensibilidad US se puede ajustar a ALTO -MEDIO ó BAJO sosteniendo el botón de ENCENDIDO por 15 segundos. El LED oscilará representando la sensibilidad de Ultrasonido y el estado del IRP. Tocar el botón de ENCENDIDO cuando el LED deseado está oscilando, fijará la sensibilidad del Ultrasonido y el estado del IRP. Use la siguiente tabla.

SENSIBILIDAD DE ULTRASONIDO (US) Y DESHABILITACION DEL IRP:

La sensibilidad US se puede ajustar a ALTO -MEDIO ó BAJO sosteniendo el botón de ENCENDIDO por 15 segundos. El LED oscilará representando la sensibilidad de Ultrasonido y el estado del IRP. Tocar el botón de ENCENDIDO cuando el LED deseado está oscilando, fijará la sensibilidad del Ultrasonido y el estado del IRP. Use la siguiente tabla. (Nota: Verde oscila sólo en los modelos OSSMT-GQ):

Sensibilidad US y IRP Deshabilitado	
Oscila 3 veces ámbar	Sensibilidad Ultrasónica ALTA, IRP habilitado
Oscila 2 veces ámbar	Sensibilidad Ultrasónica MEDIA, IRP habilitado
Oscila 1 vez ámbar	Sensibilidad Ultrasónica BAJA, IRP habilitado
Oscila 3 veces verde	Sensibilidad Ultrasónica ALTA, IRP deshabilitado
Oscila 2 veces verde	Sensibilidad Ultrasónica MEDIA, IRP deshabilitado
Oscila 1 vez verde	Sensibilidad Ultrasónica BAJA, IRP deshabilitado

Nota: Para habilitar/deshabilitar la tecnología ultrasónica.

- 1 Gire la perilla de ajuste de "luz" hacia la izquierda.
- 2 Presione el botón por 6-7 segundos.
- 3 Suelte el botón. El LED rojo está oscilando = sólo PIR. El LED verde está oscilando = US está activo.

NOTA: El tiempo de programación termina 30 segundos después que presione el último botón. La sensibilidad US viene programada de fábrica en Mediana con las tecnologías IRP y Ultrasónica habilitadas.

Diagrama del Panel de Control

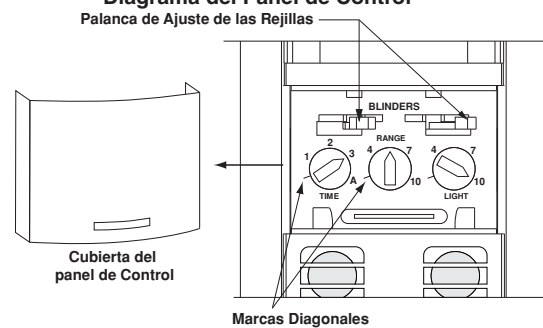

PROGRAMACIÓN

NOTA: Para evitar DAÑO PERMANENTE a la unidad tenga cuidado de no SOBREGIRAR o usar fuerza excesiva con las perillas del control o rejillas cuando programe el OSSMT. Use un destornillador pequeño de cuchilla recta para ajustar las perillas y su dedo para ajustar las palancas de las rejillas.

1. Quite la placa de pared Decora® y la Cubierta del Panel de Control del Sensor.
2. C ubra el sensor con un material opaco o salga de la habitación y deje que pase el tiempo de espera y que la unidad apague las luces.
3. Si el sensor está instalado en un ducto de aire de 1.80 cm. (6 pies), gire el control de alcance 1/4 hacia la izquierda.

4. Programación del Nivel de Luz de Ambiente – LUZ DE AMBIENTE : EL No. Cat. OSSMT, tiene un ajuste que determina a que nivel mínimo de luz de ambiente la unidad opera. Los ajustes se deben hacer cuando la luz de ambiente esté al nivel donde no se necesita luz artificial. Siga estos pasos para hacer un ajuste más preciso del control de luz.

A. Con las luces ENCENDIDAS, gire el Control de Tiempo totalmente hacia la izquierda para fijar el Tiempo-Fuera en 30 segundos para el modo de prueba (vea el Diagrama del Panel de Control).

B. Gire el Control de Luz totalmente hacia la izquierda.

C. APAGUE las luces manualmente.

D. Gire el control de luz SUAVEMENTE hacia la derecha hasta que las luces se ENCIENDAN. Esta es la programación del nivel actual de luz en una habitación. Ajuste otra vez el control de luz, un poquito hacia la izquierda, de manera que las luces no se enciendan con el nivel de iluminación de la habitación. Salga de la habitación y espere 30 segundos de tiempo fuera y 30 segundos que expire la confirmación (45-segundos de confirmación para el OSSMT-MQ) de habitación vacía. Haga una prueba de caminata para ver si las luces se encienden con nuevo ajuste del nivel de luz de ambiente. Repita estos ajustes las veces que sea necesario hasta mantener que las luces no se enciendan cuando hay luz suficiente.

Si el control de luz está totalmente a la derecha las luces se ENCENDERAN cuando detecten cualquier movimiento, aún en un día de mucha luz.

Ajustes intermedios harán que las luces se ENCIENDAN sólo cuando el nivel de luz es menor que el nivel seleccionado por el control de luz.

NOTA: La luz de ambiente en la habitación cambia con la hora del día y la estación del año.

5. Programación del Tiempo-Fuera:

A. Ajuste del disco de Tiempo. El LED ámbar del sensor oscilará 2 veces, cada vez que el disco de Tiempo esté apuntando un nuevo valor. Los valores del Tiempo-Fuera para el modo de no adaptación son:

NOTA: Para regresar al modo de adaptación, gire el disco de Tiempo totalmente a la derecha (Programación A). Asegure que el disco de Tiempo se gire hasta que el LED ámbar del sensor oscile así estará seguro que un valor nuevo de tiempo fue seleccionado.

Marcas	Valor del Tiempo
Marca Diagonal (/)	30 segundos de Tiempo Fuera fijo para realizar una prueba de caminata
1	10 minutos base de Tiempo Fuera fijo
2	20 minutos base de Tiempo Fuera fijo
3	30 minutos base de Tiempo Fuera fijo
A	Autoadaptación

6. Si desea, ajuste las rejillas para bloquear cualquier movimiento no deseado.

7. Monte la cubierta del Panel de Control y la placa de pared Decora®.

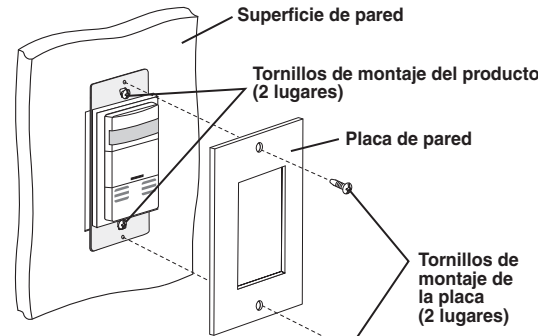

- Asegure el producto apretando firmemente los tornillos de montaje.
- Instale la placa de pared estilo Decora® (se vende separado)

NOTAS

ENCENDIDO/APAGADO automático: Este dispositivo está ajustado de fábrica para funcionar en ENCENDIDO/APAGADO automático. El botón a presión se ha desactivado para evitar que el usuario pueda controlar manualmente la luz (sólo se usa para ajustes de sensibilidad). En el modo de ENCENDIDO/APAGADO automático las luces se encenderán automáticamente cuando detecten movimiento. En ausencia de movimiento, después del tiempo de espera transcurrido, las luces se APAGARAN.

NOTAS:

- El LED indicador de movimiento oscilará cada segundo mientras detecta movimiento. La luz roja oscilando representa la detección del IRP y una verde representa la detección Ultrasónica.
- Cuando el tiempo de espera expira y el relevador se apaga en 30 segundos (OSSMT-GQ) y en 45 segundos (OSSMT-MQ) existe la confirmación de vacante para que el relevador ENCIENDA de nuevo. Después de este tiempo el producto se pondrá en el modo de umbral de detección más baja.
- Asegúrese de que el control de la luz no esté totalmente hacia la izquierda para que funcionen correctamente.

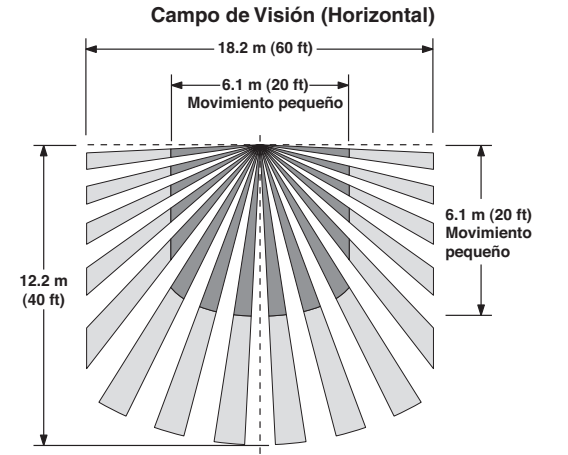
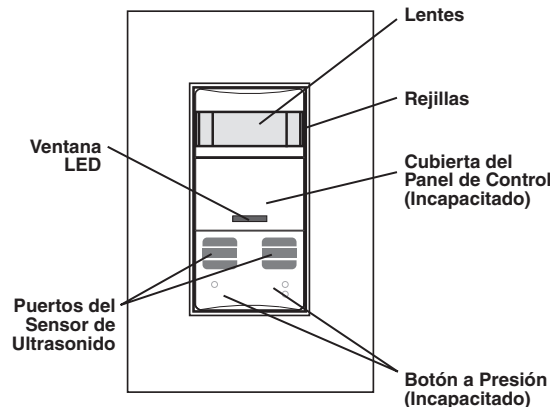

Movimiento Pequeño = Cubre la tecnología dual. Este también representa cobertura del margen ultrasónico máximo.

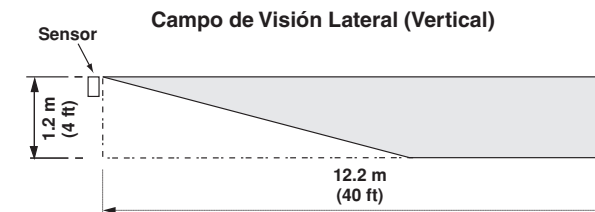

SOLUCION DE PROBLEMAS

1. Si no hay respuesta de la unidad y el LED nunca oscila, entonces desmonte el producto y verifique el cableado (**Paso 4**).
2. Si las luces están ENCENDIDAS constantemente, aunque la habitación esté desocupada:

A. Verifique la programación de Tiempo. Compare este tiempo con la duración que las luces permanecen ENCENDIDAS.

B. Trate de reducir el margen de Control IRP. Gire la perilla hacia la izquierda cerca a 30°.

C. Si el problema persiste, trate de reducir otra vez. **NOTA:** No reduzca tanto que el sensor de la unidad no pueda detectar una ocupación normal.

D. Trate de reducir la sensibilidad Ultrasónica.

E. Asegúrese de usar las rejillas para bloquear cualquier movimiento no deseado de los pasadizos.

F. Revise reflejos de movimiento/calor que la unidad del Sensor puede detectar a través de una ventana.

G. Inspeccione ductos de calor/HVCA adyacentes.

Si su OSSMT-xQ tiene un LED ámbar que está destellando, la falla de cruce-cero de invalidación ha ocurrido, pero el sensor todavía funcionará hasta que usted reciba la ayuda técnica.

Si las luces no ENCIENDEN automáticamente, entonces, asegúrese el dial de control de luz no esté totalmente hacia la izquierda.

INFORMACION DEL PRODUCTO

- Para asistencia técnica contáctese con nosotros al 1-800-824-3005
- Visite nuestra página en el Internet www.leviton.com

DECLARACION DE CONFORMIDAD CON FCC

Este producto cumple con la parte 15 de las Reglas FCC. La operación está sujeta a dos condiciones: (1) Este producto no debe causar interferencia dañina, y (2) Este producto debe aceptar cualquier interferencia recibida, incluyendo interferencia que puede causar una operación no deseada.

Este equipo ha sido probado y encontrado que cumple con los límites de un producto Digital Clase B, y cumple con el artículo 15 de las reglas FCC. Estos límites están diseñados para dar protección razonable contra interferencia dañina en instalaciones residenciales. Este equipo genera, usa y puede irradiar energía de radio frecuencia y si no se instala y usa de acuerdo con las instrucciones puede causar interferencia dañina a las comunicaciones de radio. Sin embargo, no hay garantía que no ocurra interferencia en una instalación particular. Si este equipo causa interferencia a la recepción de radio o televisión, la cual se puede determinar APAGANDO O ENCENDIENDO el equipo, el usuario puede tratar de corregir la interferencia con una o más de las siguientes medidas:

- Reoriente o reubique la antena de recepción
- Aumente la separación entre el equipo y el receptor
- Conecte el equipo en un contacto en un circuito diferente al del receptor
- Para ayuda consulte con el vendedor o técnico con experiencia en radio/ televisión

PRECAUCION FCC: Cualquier cambio o modificación no aprobada expresamente por Leviton Manufacturing Co., Inc., puede anular la autoridad del usuario que opera el equipo.

GARANTIA LEVITON POR CINCO AÑOS LIMITADA

Leviton garantiza al consumidor original de sus productos y no para beneficio de nadie más que este producto en el momento de su venta por Leviton, está libre de defectos en materiales o fabricación por un período de cinco años desde la fecha de la compra original. La única obligación de Leviton es corregir tales defectos ya sea con reparación o reemplazo, como opción, si dentro de tal período de cinco años el producto pagado se devuelve, con la prueba de compra fechada y la descripción del problema a Leviton Mfg. Co., Inc. 201 North Service Road, Melville, N.Y. 11747. Esta garantía excluye y renuncia toda responsabilidad de mano de obra por remover o reinstalar este producto. Esta garantía es inválida si este producto es instalado inapropiadamente o en un ambiente inadecuado, sobrecargado, mal usado, abierto, abusado o alterado en cualquier manera o no es usado bajo condiciones de operación normal o no conforme con las etiquetas o instrucciones. **No hay otras garantías implícitas de cualquier otro tipo, incluyendo mercadotecnia y propiedad para un propósito en particular, es limitada a cinco años. Leviton no es responsable por daños incidentales, indirectos, especiales o consecuentes, incluyendo sin limitación, daños a, o pérdida de uso de, cualquier equipo, pérdida de ventas o ganancias o retraso o falla para llevar a cabo la obligación de esta garantía.** Los remedios provistos aquí son remedios exclusivos para esta garantía, ya sea basado en contrato, agravio o de otra manera.