

Fuse and Fuse Holder Accessory Kit
for ECD00-D0W Emergency Transfer Switch
Cat. No. ECD00-FUS



DI-003-ECD00-21A

WARNINGS

- **TO AVOID FIRE, SHOCK, OR DEATH; TURN OFF POWER AT CIRCUIT BREAKER OR FUSE AND TURN OFF POWER AT THE 24 HOUR NIGHT LIGHT/EMERGENCY CIRCUIT AND TEST THAT POWER IN BOTH CIRCUITS IS OFF BEFORE WIRING, SERVICING, OR REMOVING FIXTURE.** This fixture is powered by two (2) circuits: the regular power branch circuit and the 24 hour night light/emergency circuit.

CAUTIONS

- In order to install device in accordance with national/local code requirements, this product should be installed by an electrician.
- Check voltage and current requirements.
- Use CU wire only.

INSTALLATION INSTRUCTIONS

ENGLISH

Description

In order to meet UL1008 requirements for short circuit current rating (5000A) an approved fuse must be used on the normal and emergency circuits. Leviton offers the ECD00-FUS assembly with two fuses, a UL listed holder and fuse puller. The fuses may also be supplied by the contractor separately. See table for approved fuse models.

REPLACE FUSES ONLY WITH TYPES:

Littelfuse	KLK-30	(30 Amps)
Littelfuse	KLKR-30	(30 Amps)

NOTE: Use KLK-d0 for non-rejection holders. Use KLKR-30 for rejection holders

Dimensions

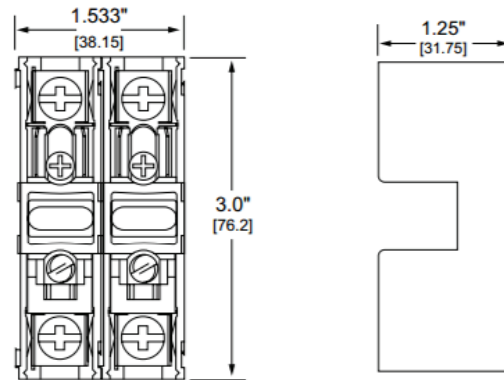

Installation

1. Install fuse.

NOTE: May be installed in 4-11/16 in back-up box or similar with two screws. (Box and screws not included.)

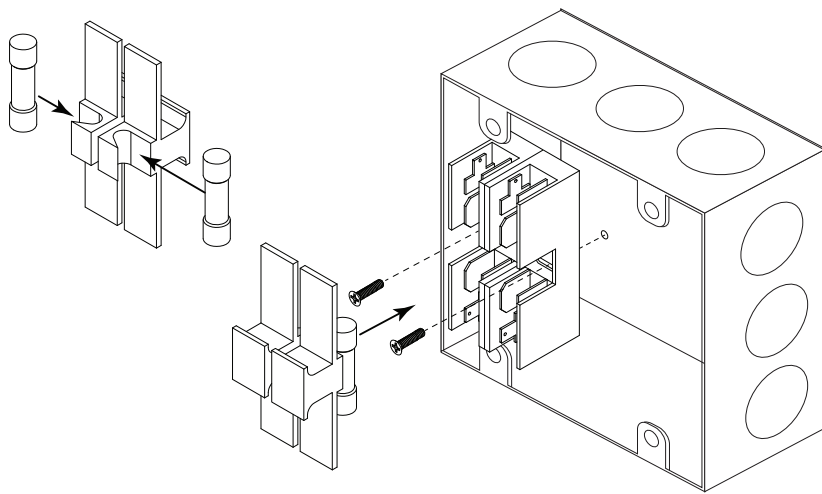

2a. Wiring example 1 - The fuse is installed on the line side of the dimming control. Under this method, a single ECD00-FUS may feed multiple ECD00-D0Ws, provided that their total load does not exceed 16A and they share the same normal and emergency breakers.

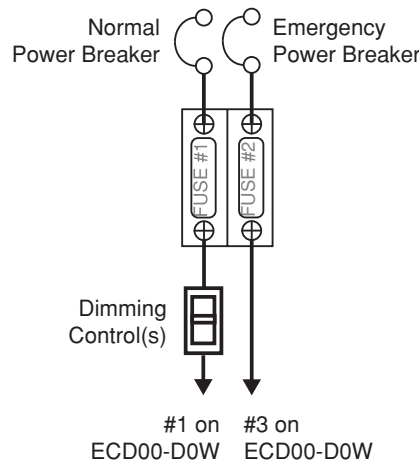

2b. Wiring example 2 - The fuse is installed on the load side of the dimming control. Under this method, an ECD00-FUS is needed for **each** ECD00-D0W.

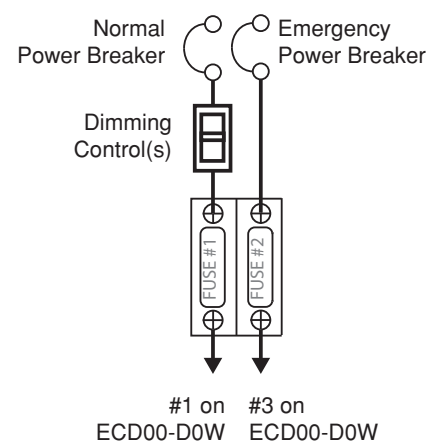

FOR CANADA ONLY

For warranty information and/or product returns, residents of Canada should contact Leviton in writing at **Leviton Manufacturing of Canada Ltd to the attention of the Quality Assurance Department, 165 Hymus Blvd, Pointe-Claire (Quebec), Canada H9R 1E9** or by telephone at **1 800 405-5320**.

TECHNICAL SUPPORT

For Technical Support, please contact Leviton Manufacturing at EMCATechSupport@Leviton.com, or (800) 959-6004.

LIMITED 5 YEAR WARRANTY AND EXCLUSIONS

Leviton warrants to the original consumer purchaser and not for the benefit of anyone else that this product at the time of its sale by Leviton is free of defects in materials and workmanship under normal and proper use for five years from the purchase date. Leviton's only obligation is to correct such defects by repair or replacement, at its option. **For details visit www.leviton.com or call 1-800-824-3005.** This warranty excludes and there is disclaimed liability for labor for removal of this product or reinstallation. This warranty is void if this product is installed improperly or in an improper environment, overloaded, misused, opened, abused, or altered in any manner, or is not used under normal operating conditions or not in accordance with any labels or instructions. **There are no other or implied warranties of any kind, including merchantability and fitness for a particular purpose, but if any implied warranty is required by the applicable jurisdiction, the duration of any such implied warranty, including merchantability and fitness for a particular purpose, is limited to five years. Leviton is not liable for incidental, indirect, special, or consequential damages, including without limitation, damage to, or loss of use of, any equipment, lost sales or profits or delay or failure to perform this warranty obligation.** The remedies provided herein are the exclusive remedies under this warranty, whether based on contract, tort or otherwise.

For Technical Assistance Call: 800-824-3005 - www.leviton.com

Kit de fusibles
pour le commutateur d'urgence ECD00-D0W
N° de Cat. ECD00-FUS



DI-003-ECD00-21A

AVERTISSEMENTS

- **POUR ÉVITER LES RISQUES D'INCENDIE, DE DÉCHARGE OU D'ÉLECTROCUTION, COUPER LE COURANT AU FUSIBLE OU AU DISJONCTEUR DES CIRCUITS NORMAUX ET D'URGENCE/NUIT ET JOUR; S'ASSURER QUE CES DEUX CIRCUITS SONT BIEN COUPÉS AVANT DE PROCÉDER À L'INSTALLATION, À LA MAINTENANCE OU AU RETRAIT DE CE PRODUIT.** Il est en effet alimenté par ces deux (2) circuits.

MISES EN GARDE

- Afin d'assurer une installation du dispositif conforme aux exigences des codes de l'électricité nationaux et locaux, celui-ci devrait être installé par un électricien.
- On doit vérifier les exigences en matière de tension et de courant.
- N'utiliser que du fil de cuivre (CU).

DIRECTIVES

FRANÇAIS

Description

Afin de respecter les exigences UL 1008 en ce qui a trait au courant nominal de court-circuit (5 000 A), il faut employer des fusibles approuvés sur les circuits normaux et d'urgence. Le modèle ECD00-FUS de Leviton est constitué de deux fusibles, d'un porte-fusible homologué UL et d'un extracteur de fusible. Les fusibles peuvent aussi être fournis par l'entrepreneur (se reporter au tableau pour savoir quels modèles employer).

SEULS MODÈLES DE REMPLACEMENT

Littelfuse	KLK-30	(30 A)
Littelfuse	KLKR-30	(30 A)

REMARQUE : on doit utiliser le modèle KLK-30 en présence de porte-fusibles sans fonction de rejet, et le modèle KLKR-30 en présence de porte-fusibles avec fonction de rejet.

Dimensions

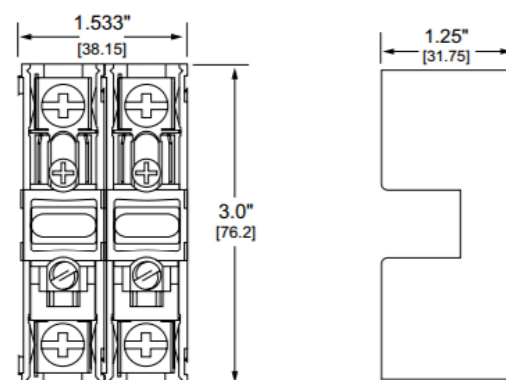

WEB VERSION

Installation

1. Instalar los fusibles.

REMARQUE : Peut être installé dans un boîtier de 11,91 cm (4-11/16 po) ou similaire avec deux vis (boîtier et vis non inclus).

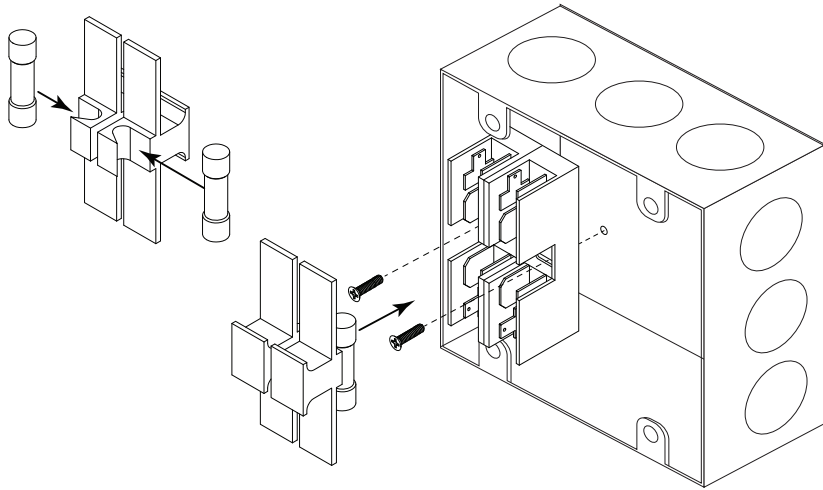

SOUTIEN TECHNIQUE

Pour obtenir du soutien technique, prière de communiquer avec Leviton à l'adresse EMCATechSupport@Leviton.com ou en composant le 1 800-959-6004.

2a. Exemple 1 (fusibles installés du côté ligne du gradateur) : ici, un seul kit de fusibles peut alimenter plusieurs commutateurs ECD00-D0W, à condition que leur charge totale ne dépasse pas 16 A et qu'ils partagent les mêmes disjoncteurs d'alimentation normale et d'urgence.

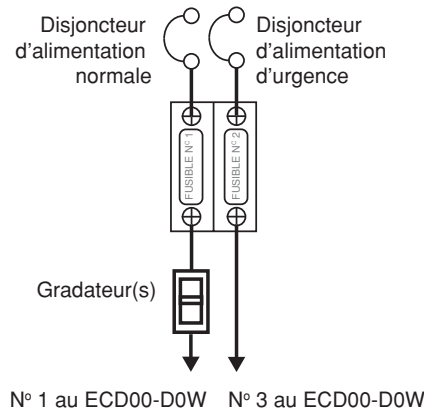

2b. Exemple 2 (fusibles installés du côté charge du gradateur) : ici, un kit de fusibles est requis pour chaque commutateur ECD00-D0W.

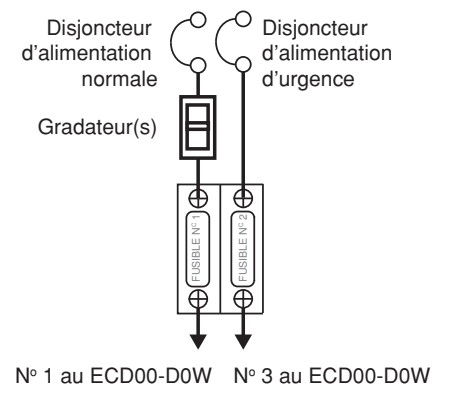

GARANTIE LIMITÉE DE 5 ANS ET EXCLUSIONS
Leviton garantit au premier acheteur, et uniquement au crédit du dit acheteur, que ce produit ne présente ni défauts de fabrication ni défauts de matériaux au moment de sa vente par Leviton, et n'en présentera pas tant qu'il est utilisé de façon normale et adéquate, pendant une période de 5 ans suivant la date d'achat. La seule obligation de Leviton sera de corriger les dits défauts en réparant ou en remplaçant le produit défectueux si ce dernier est retourné port payé, accompagné d'une preuve de la date d'achat, avant la fin de la dite période de 5 ans, à la **Manufacture Leviton du Canada Limitée, au soin du service de l'Assurance Qualité, 165 boul. Hymus, Pointe-Claire, (Québec), Canada H9R 1E9.** Par cette garantie, Leviton exclut et décline toute responsabilité envers les frais de main d'oeuvre encourus pour retirer et réinstaller le produit. Cette garantie sera nulle et non avenue si le produit est installé incorrectement ou dans un environnement inadéquat, s'il a été surchargé, incorrectement utilisé, ouvert, employé de façon abusive ou modifié de quelle que manière que ce soit, ou s'il n'a été utilisé ni dans des conditions normales ni conformément aux directives ou étiquettes qui l'accompagnent. **Aucune autre garantie, explicite ou implicite, y compris celle de qualité marchande et de conformité au besoin, n'est donnée,** mais si une garantie implicite est requise en vertu de lois applicables, la dite garantie implicite, y compris la garantie de qualité marchande et de conformité au besoin, est limitée à une durée de 5 ans. **Leviton décline toute responsabilité envers les dommages indirects, particuliers ou consécutifs, incluant, sans restriction, la perte d'usage d'équipement, la perte de ventes ou les manques à gagner, et tout dommage-intérêt découlant du délai ou du défaut de l'exécution des obligations de cette garantie.** Seuls les recours stipulés dans les présentes, qu'ils soient d'ordre contractuel, délictuel ou autre, sont offerts en vertu de cette garantie.

Ligne d'Assistance Technique : 1 800 405-5320 (Canada seulement) www.leviton.com

Juego de Accesorios del Fusible y Portafusible para el Interruptor de Transferencia de Emergencia ECD00-D0W No. de Cat. ECD00-FUS

LEVITON

DI-003-ECD00-21A

ADVERTENCIAS

- **PARA EVITAR INCENDIO, DESCARGA ELÉCTRICA O LA MUERTE, APAGUE LA ELECTRICIDAD EN EL INTERRUPTOR DE CIRCUITO O FUSIBLE, APAGUE TAMBIÉN LA ELECTRICIDAD EN EL CIRCUITO DE EMERGENCIA/LUZ NOCTURNA DE 24 HORAS, Y COMPRUEBE QUE LA ELECTRICIDAD ESTÉ APAGADA EN AMBOS CIRCUITOS ANTES DE CABLEAR, DAR SERVICIO O RETIRAR EL ACCESORIO.** Este accesorio está alimentado por dos (2) circuitos: el circuito derivado de alimentación regular y el circuito de emergencia/luz nocturna de 24 horas.

PRECAUCIONES

- Con el fin de instalar el dispositivo conforme a los requisitos del código nacional/local, este producto debe ser instalado por un electricista.
- Revise los requisitos de tensión y corriente.
- Utilice alambre de cobre únicamente.

INSTRUCCIONES DE INSTALACIÓN

ESPAÑOL

Descripción

Con la finalidad de cumplir con los requisitos de UL 1008 para la capacidad nominal de corriente de cortocircuito (5000A), debe utilizarse un fusible aprobado en los circuitos tanto normal como de emergencia. Leviton ofrece el ensamble ECD00-FUS con dos fusibles, un portafusible listado por UL y un extractor de fusibles. Los fusibles también pueden ser suministrados por el contratista por separado. Consulte la tabla para los modelos de fusible aprobados.

REEMPLACE LOS FUSIBLES ÚNICAMENTE POR LOS SIGUIENTES TIPOS:

Littelfuse	KLK-30	(30 Amperios)
Littelfuse	KLKR-30	(30 Amperios)

NOTA: Utilice KLK-d0 para portafusibles sin rechazo. Utilice KLKR-30 para portafusibles de rechazo.

Instalación

1. Instale el fusible.

NOTA: Puede ser instalado en 4-11/16 en una caja de soporte o similar con dos tornillos. (No se incluye la caja y los tornillos).

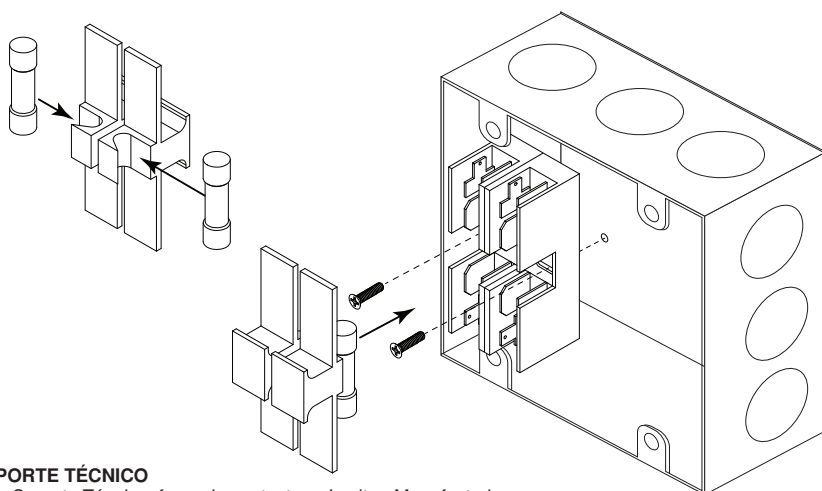

SOPORTE TÉCNICO

Para Soporte Técnico, favor de contactar a Leviton Manufacturing en EMCATechSupport@Leviton.com, o al teléfono (800)959-6004.

2a. Cableado ejemplo 1 - El fusible se instala en el lado de la línea del control de atenuación. De acuerdo con este método, un solo ECD00-FUS puede alimentar a varios ECD00-D0W, siempre y cuando su carga total no exceda de 16A y compartan los mismos interruptores normal y de emergencia.

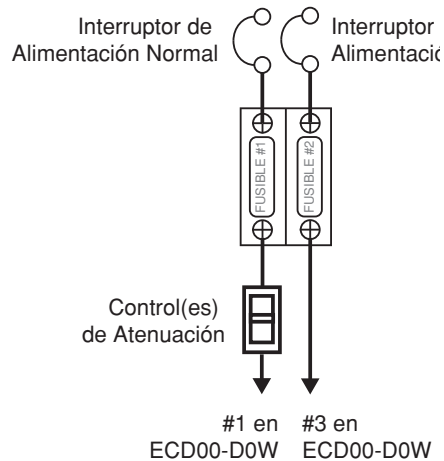

2b. Cableado ejemplo 2 - El fusible se instala en el lado de la carga del control de atenuación. De acuerdo con este método, es necesario un ECD00-FUS para cada ECD00-D0W.

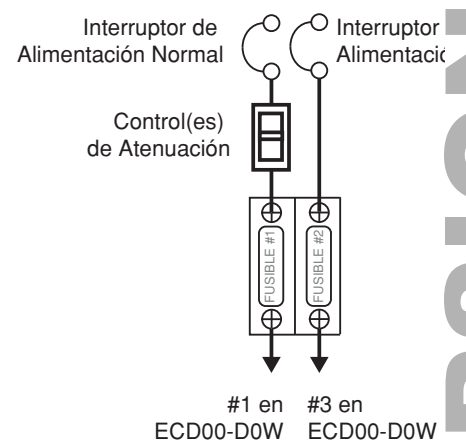

GARANTIA LIMITADA POR CINCO AÑOS Y EXCLUSIONES
Leviton garantiza al consumidor original de sus productos y no para beneficio de nadie más que este producto en el momento de su venta por Leviton está libre de defectos en materiales o fabricación por un período de cinco años desde la fecha de la compra original. La única obligación de Leviton es corregir tales defectos ya sea con reparación o reemplazo, como opción. **Para detalles visite www.leviton.com o llame al 1-800-824-3005.** Esta garantía excluye y renuncia toda responsabilidad de mano de obra por remover o reinstalar este producto. Esta garantía es inválida si este producto es instalado inapropiadamente o en un ambiente inadecuado, sobrecargado, mal usado, abierto, abusado o alterado en cualquier manera o no es usado bajo condiciones de operación normal, o no conforme con las etiquetas o instrucciones. **No hay otras garantías implicadas de cualquier otro tipo, incluyendo mercadotecnia y propiedad para un propósito en particular** pero si alguna garantía implicada se requiere por la jurisdicción pertinente, la duración de cualquiera garantía implicada, incluyendo mercadotecnia y propiedad para un propósito en particular, es limitada a cinco años. **Leviton no es responsable por daños incidentales, indirectos, especiales o consecuentes, incluyendo sin limitación, daños a, o pérdida de uso de, cualquier equipo, pérdida de ventas o ganancias o retraso o falla para llevar a cabo la obligación de esta garantía.** Los remedios provistos aquí son remedios exclusivos para esta garantía, ya sea basado en contrato, agravio o de otra manera.

SÓLO PARA MÉXICO

POLÍTICA DE GARANTÍA DE 5 AÑOS: LEVITON S de RL de CV, LAGO TANA NO. 43, COL. HUICHAPAN, DEL. M. HIDALGO, CIUDAD DE MÉXICO, CP 11290 MÉXICO. TEL +52 (55) 5082-1040. Garantiza este producto por el término de cinco años en todas sus partes y mano de obra contra cualquier defecto de fabricación y funcionamiento a partir de la fecha de entrega o instalación del producto bajo las siguientes

CONDICIONES:

1. Para hacer efectiva esta garantía, no podrán exigirse mayores requisitos que la presentación de esta póliza junto con el producto en el lugar donde fue adquirido en cualquiera de los centros de servicio que se indican a continuación.
2. La empresa se compromete a reemplazar o cambiar el producto defectuoso sin ningún cargo para el consumidor, los gastos de transportación que se deriven de su cumplimiento serán cubiertos por: Leviton S de RL de CV.
3. El tiempo de reemplazo en ningún caso será mayor a 30 días contados a partir de la recepción del producto en cualquiera de los sitios en donde pueda hacerse efectiva la garantía.
4. Cuando se requiera hacer efectiva la garantía mediante el reemplazo del producto, esto se podrá llevar a cabo en: Leviton S de RL de CV.
5. Esta garantía no es válida en los siguientes casos: A) Cuando el producto ha sido utilizado en condiciones distintas a las normales. B) Cuando el producto no ha sido operado de acuerdo con el instructivo de uso en idioma español proporcionado. C) Cuando el producto ha sido alterado o reparado por personas no autorizadas por Leviton S de RL de CV.
6. El consumidor podrá solicitar que se haga efectiva la garantía ante la propia casa comercial donde adquirió el producto.
7. En caso de que la presente garantía se extraviara el consumidor puede recurrir a su proveedor para que se le expida otra póliza de garantía previa presentación de la nota de compra o factura respectiva.

DATOS DEL USUARIO	
NOMBRE: _____	DIRECCIÓN: _____
COL: _____	C.P. _____
CIUDAD: _____	
ESTADO: _____	
TELÉFONO: _____	
DATOS DE LA TIENDA O VENDEDOR	
RAZÓN SOCIAL: _____	PRODUCTO: _____
MARCA: _____	MODELO: _____
NO. DE SERIE: _____	
NO. DEL DISTRIBUIDOR: _____	
DIRECCIÓN: _____	
COL: _____	C.P. _____
CIUDAD: _____	
ESTADO: _____	
TELÉFONO: _____	
FECHA DE VENTA: _____	
FECHA DE ENTREGA O INSTALACIÓN: _____	