

Estación de Carga de Vehículo Eléctrico

Manual de Instalación

Cat. Núm. EV48S-DP

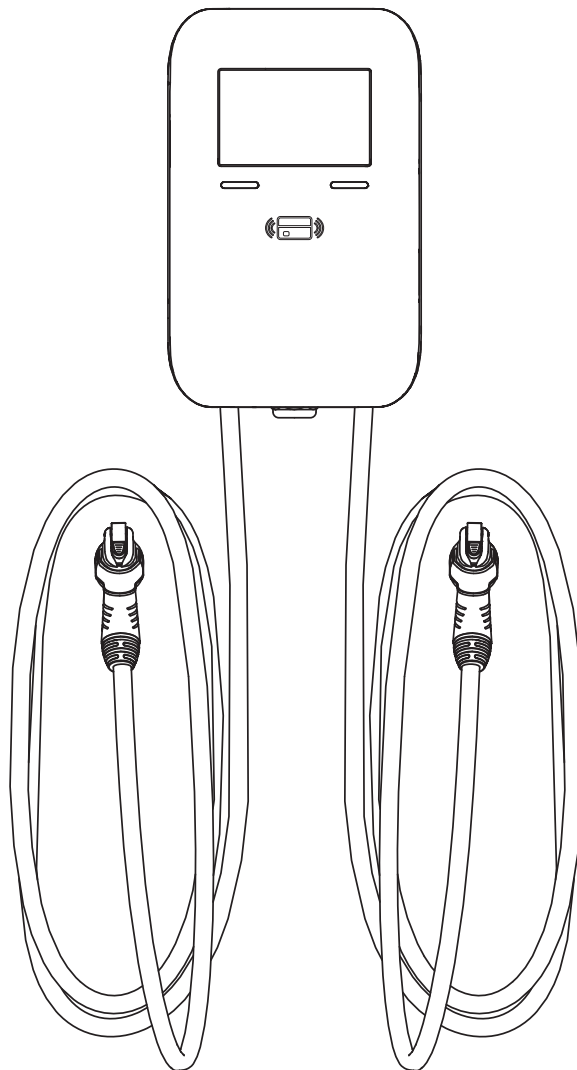

CONTENIDO

1	Advertencias y Precauciones	4
2	Normas de Seguridad y Especificaciones	5
3	Herramientas Necesarias	6
4	Basic Interface	8
5	Dimensiones	9
6	Indicadores de la Luz de Estado	10
7	Instalación	11
	7.1 Instalación con Montaje de Pared	11
	7.2 Conexión Eléctrica.....	13
8	Mensajes de Error y Advertencia	16
9	Mantenimiento	17
10	Declaraciones Estándares y Garantía	18

1 ADVERTENCIAS Y PRECAUCIONES

ADVERTENCIAS:

- **PARA EVITAR INCENDIO, DESCARGA ELÉCTRICA O LA MUERTE, ¡DESCONECTE LA ELECTRICIDAD EN EL INTERRUPTOR DE CIRCUITO O FUSIBLE Y COMPRUEBE QUE LA ELECTRICIDAD ESTÉ APAGADA ANTES DE CABLEAR, REEMPLAZAR O DAR SERVICIO AL PRODUCTO!**
- **RIESGO DE ELECTROCUCIÓN, DESCARGA ELÉCTRICA, EXPLOSIÓN O ARCO ELÉCTRICO.** ESTE DISPOSITIVO TIENE PIEZAS QUE PRODUCEN CHISPAS Y ARCOS ELÉCTRICOS QUE NO DEBEN SER EXPUESTAS A VAPORES INFLAMABLES.
- **PARA EVITAR INCENDIO, DESCARGA ELÉCTRICA, LA MUERTE O DAÑOS AL CARGADOR,** lea cuidadosamente las instrucciones de carga en el manual de su vehículo antes de utilizar el cargador.
- **RIESGO DE DESCARGA ELÉCTRICA.** No retire la cubierta ni intente abrir la caja del dispositivo.
- Este dispositivo debe ser instalado, ajustado y reparado por personal eléctrico calificado familiarizado con la construcción y operación de este tipo de cargador y los peligros implicados.
- No jale con fuerza el cable de carga, no cause daño con objetos afilados, no introduzca los dedos ni inserte objetos extraños dentro de cualquier parte del conector de carga.
- No utilice el cargador cuando se encuentre dentro del vehículo, o cuando el cargador esté expuesto a lluvia fuerte, nieve u otro clima severo.
- Conecte únicamente a un circuito suministrado con protección contra sobrecarga del circuito derivado de conformidad con el Código Eléctrico Nacional, ANSI/NFPA 70 (Estados Unidos), el Código Eléctrico de Canadá, Parte I, C22.1 (Canadá), o NOM-001-SEDE (México).

PRECAUCIONES:

- No existen partes que puedan ser reparadas por el usuario en el interior.
- El dispositivo está diseñado únicamente para vehículos que sean compatibles con la norma de carga SAE J1772 Nivel 2.
- No utilice el cargador si está defectuoso, parece estar fisurado, desgastado, roto o dañado.
- Cuando transporte el cargador, manéjelo con cuidado y no arrastre ni pise el dispositivo.
- No toque la terminal del conector de carga con objetos metálicos afilados para evitar daños.
- La instalación y pruebas incorrectas del cargador podrían dañar potencialmente ya sea la batería del vehículo o el dispositivo. Cualquier daño resultante se excluye de la garantía del **dispositivo**.
- Asegúrese de que el cable de carga esté colocado correctamente durante la carga de tal manera que no lo pisen, se tropiecen con él o esté expuesto a daño o tensión.
- Utilice protección adecuada cuando conecte el cable de distribución eléctrica principal.
- El interruptor Tipo B, C o D con la capacidad nominal de corriente para la tabla debe ser instalado en la caja de distribución CA de subida.
- El interruptor de desconexión para cada conductor sin conexión a tierra de la entrada CA (no incluido) debe estar en conformidad con el Código Eléctrico Nacional, ANSI/NFPA 70.

2 NORMAS DE SEGURIDAD Y ESPECIFICACIONES

Normas de Seguridad del Diseño

UL2594: Equipo de Suministro del Vehículo Eléctrico
UL 2231-1: Sistemas de Protección para el Personal para Circuitos de Suministro del Vehículo Eléctrico (EV): Requerimientos Generales
UL 2231-2: Sistemas de Protección para el Personal para Circuitos de Suministro del Vehículo Eléctrico (EV): Requerimientos Particulares para Dispositivos de Protección Utilizados en Sistemas de Carga
UL 2251: Enchufes, Receptáculos y Acopladores para Vehículos Eléctricos
UL 62: Cuerdas y Cables Flexibles
UL 991: Pruebas para Controles Relacionados con la Seguridad que Emplean Dispositivos de Estado Sólido
UL 1998: Software en Componentes Programables
NFPA 70 Artículo 625: Código Eléctrico Nacional, Sistema de Carga del Vehículo Eléctrico
UL840 (Distancia en el aire y de fuga)
Certificado por Energy Star
Certificado por FCC Parte15
Certificado por el Programa de Evaluación de Tipo de California (CTEP)
En cumplimiento con ISO 15118-2,3

Especificaciones

Nombre del Modelo	EV48S-DP
Tensión de Entrada Nominal	208-240 V CA / Monofásico
Corriente de Salida Nominal	48A x 2
Frecuencia de Alimentación CA	50/60 Hz
Protección de Entrada	UVP, OVP, RCD, SPD, Protección de Falla a Tierra
Protección de Salida	OCP, OTP, Protección de Falla de Piloto de Control
Interfaz de Salida	Conector de Carga SAE J1772 AC
Temperatura de Almacenamiento	-40°F (-40°C) to +185°F (85°C)
Temperatura Operativa	-22°F (-30°C) to +131°F (50°C)
Humedad Relativa de Operación	95% HR Máximo
Humedad Relativa de Almacenamiento	95% HR Máximo
Interruptor de Circuito / Fusible	120A para Circuito Único que suministra a ambas puertos o 60 A x 2 para 2 Circuitos que suministran individualmente energía a cada puerto
Conectividad	Bluetooth 5.2, Wi-Fi 6 (2.4 GHz/5 GHz), Ethernet, Celular 4G
Protocolos de Comunicación	OCPP 2.0.1/OCPP 1.6JS Autoadaptación, ISO15118-2/3
Longitud del Cable	7.62 metros (25 pies)
Nivel de Protección	IK08 e IP54; NEMA Tipo 3
Tipo de Instalación	Montaje en pared o montaje en pedestal
Altitud	≤ 2,000 m
Peso	16.8 kgs. (37 libras)
Dimensiones	488 mm x 310 mm x 122 mm (19.2 x 12.2 x 4.8 pulgadas)
Indicación del Estado	LED ROJO, VERDE, AZUL, AMARILLO
Interfaz del Usuario	Pantalla Táctil de 17.80 cm (7 pulgadas); Inglés (Predeterminado), Español, Francés
Autenticación de Usuario	App Móvil, Tarjeta RFID, Ninguna
Garantía	36 meses

3 HERRAMIENTAS NECESARIAS

Herramientas requeridas:

1. Nivel
2. Taladro
3. Mazo de goma
4. Destornillador Philips
5. Alicata pelacables
6. Voltímetro o multímetro digital
7. Llave de combinación de 10 mm
8. Destornillador de punta plana

1



2

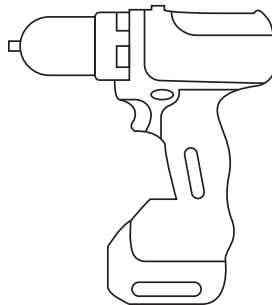

3

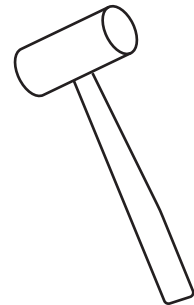

4

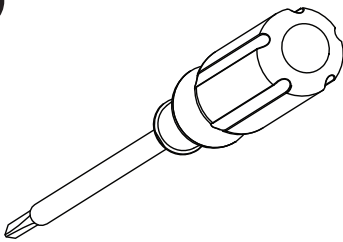

5

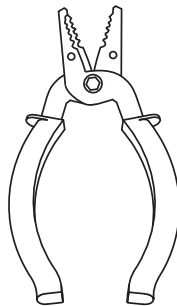

6

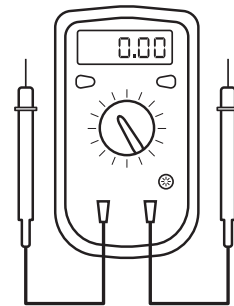

7



8

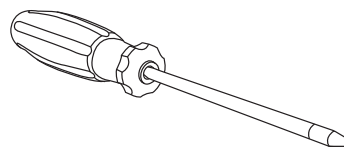

3 HERRAMIENTAS NECESARIAS

Contenido Incluido:

#	Nombre del Producto	Cantidad
1	Cargador CA (Con Cable de Carga)	1
2	Manual del Usuario	1
3	Soporte de Montaje	1
4	Plantilla de Montaje	1
5	Tornillos de Expansión M6	4
6	Llave Torx T20	1
7	Juego de Terminales de Cortocircuito	1
8	Terminal de Anillo	6
9	Abrazadera de Cable	1
10	Conexión de Conducto AD 21.2 mm	1
11	Conexión de Conducto AD 42.5 mm	1
12	Prensaestopas	1
13	Tornillos Autorroscantes 3.5*16	2

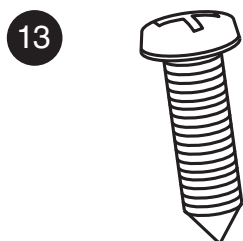
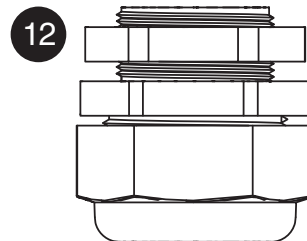
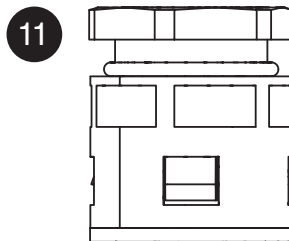
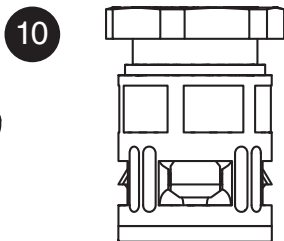
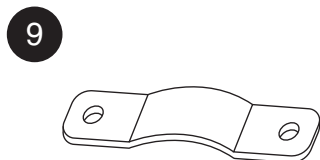
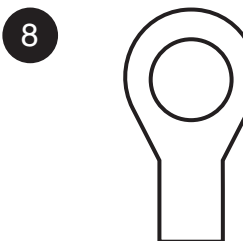
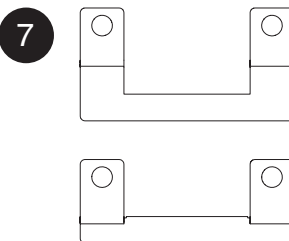
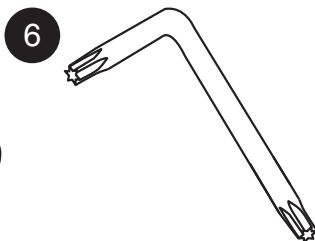
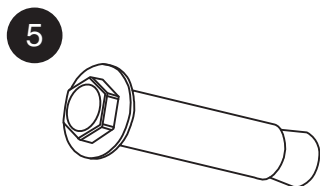
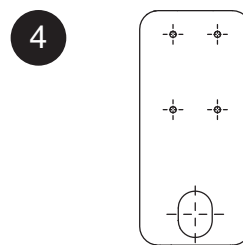
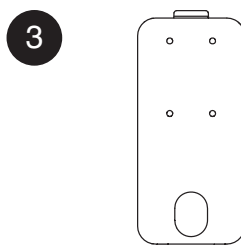
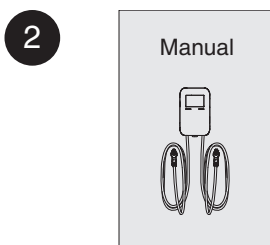
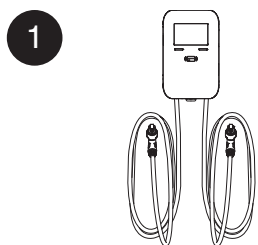



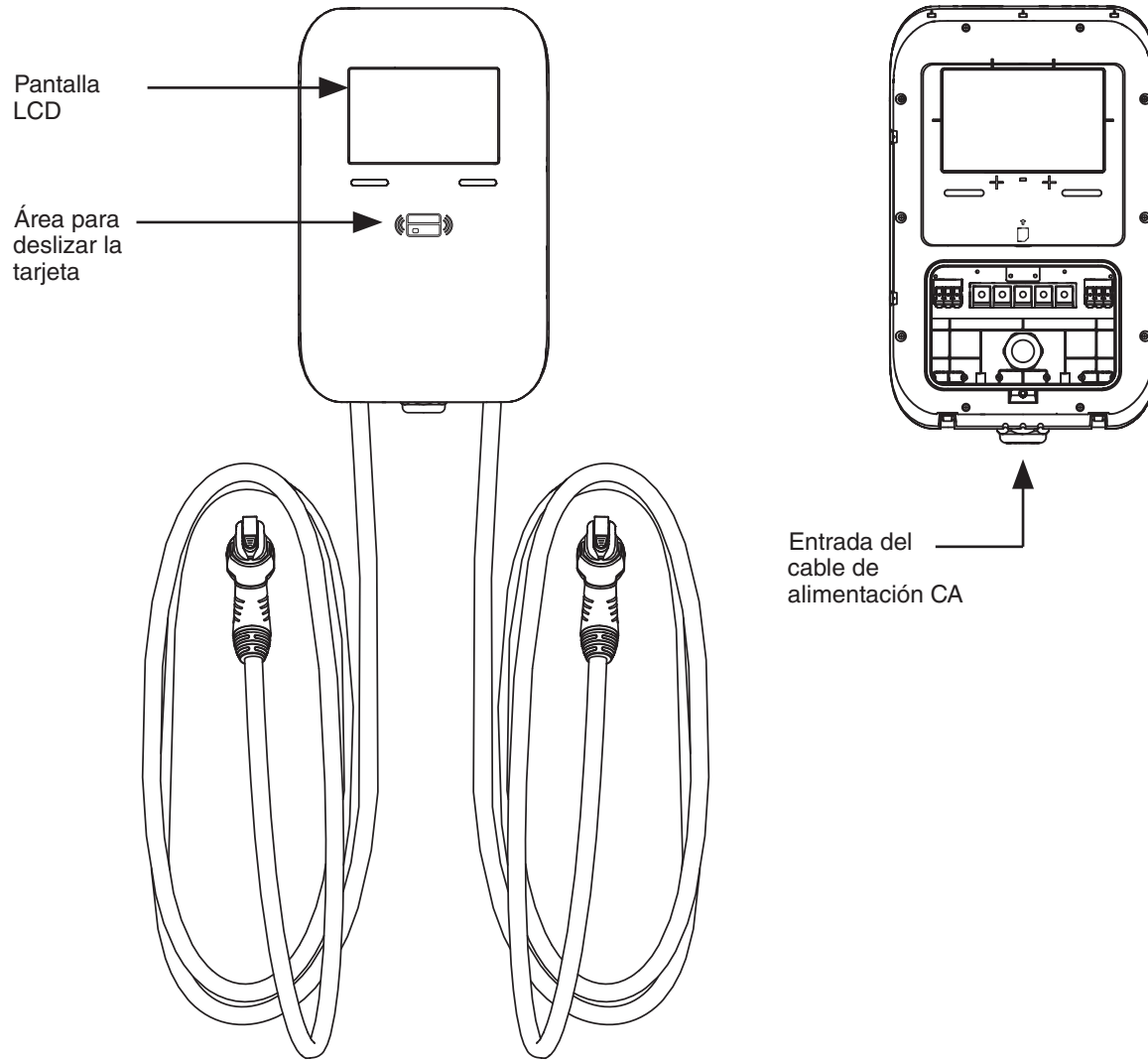



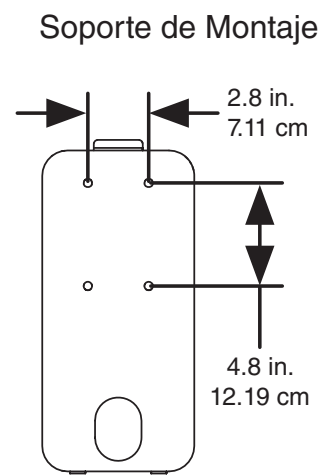
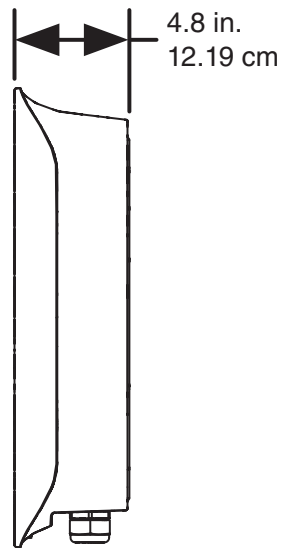
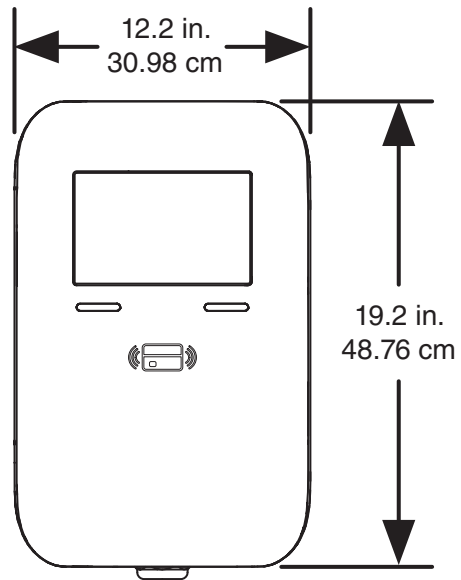



4 INTERFAZ BÁSICA

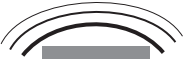

5 DIMENSIONES



6 Indicadores de la Luz de Estado

Estado de la Luz Indicadora del Cargador	
 Luz Azul, Verde, Roja	Encendido – Color Azul, Verde y Rojo van cambiando en sentido de las manecillas
 Luz Azul	En Espera – Color Azul Fijo
 Luz Verde	Cargador Conectado al Vehículo – Color Verde Fijo
 Luz Verde Parpadeando	Esperando la Autenticación (Deslizar Tarjeta) – Color Verde Parpadeando
 Luz Verde de Respiración	Carga en Progreso – Color Verde de Respiración
 Luz Verde	Finished/Stopped Charging - Solid Green
 Luz Amarilla	Carga de Reserva – Color Amarillo Fijo
 Luz Amarilla Parpadeando	Dispositivo No Disponible – Color Amarillo Parpadeando
 Luz Amarilla de Respiración	OTA – Color Amarillo de Respiración
 Luz Roja	Falla – Luz Roja

7 INSTALACIÓN

7.1 Instalación con Montaje de Pared

Estas instrucciones y el hardware incluido son para realizar el montaje en una pared de concreto. Para otras superficies, se debe conseguir el hardware de montaje adecuado.

1. Fije la Plantilla de Montaje

- Coloque la plantilla en la pared donde se instalará el cargador.
- La parte superior de la plantilla debe estar aproximadamente a 1.22 m (48 pulgadas) del piso.
- Para el cumplimiento con ADA, revise los códigos de construcción locales para los requerimientos específicos de la altura de montaje.

2. Marque las ubicaciones de los cuatro orificios para los tornillos y perforo los orificios con un diámetro de 8.5 mm (0.33 pulgadas) y una profundidad de 52 mm (2.05 pulgadas).

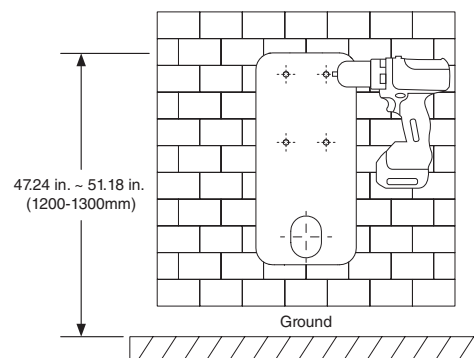

3. Utilice la llave Torx suministrada para retirar los dos tornillos que unen el soporte de montaje al cargador.

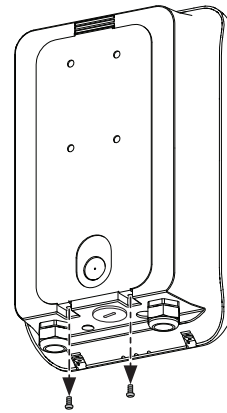

4. Levante el soporte de montaje fuera del cargador para retirar el soporte de montaje.

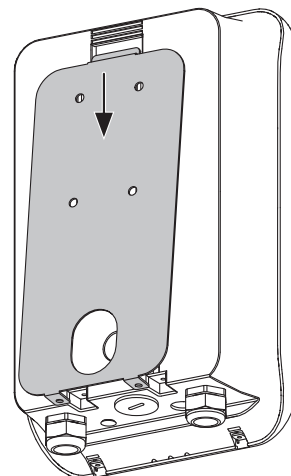

7 INSTALACIÓN

5. Alinee los orificios de los tornillos del soporte con los orificios en la pared. Inserte los cuatro tornillos de expansión y utilice un mazo de goma para empujarlos totalmente.

6. Apriete los tornillos con una llave de combinación y fije el soporte a la pared.

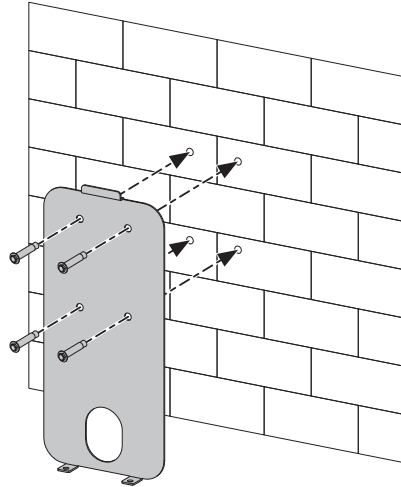

7. Alinee la ranura en la parte trasera del cargador con el soporte de montaje en pared.

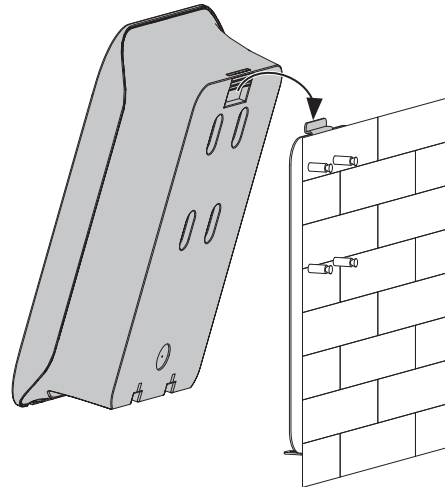

8. Deslice el cargador en su lugar y alinee los orificios de los tornillos en la parte inferior. Asegure el cargador utilizando los tornillos retirados previamente.

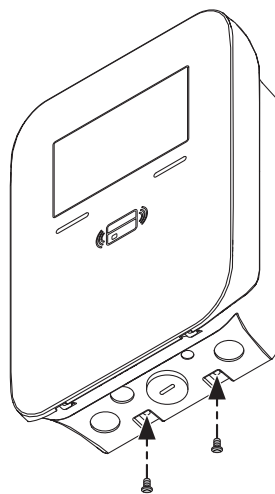

7 INSTALACIÓN

7.2 Conexión Eléctrica

1. Retire la cubierta del cargador. Utilice la llave Torx para destornillar los dos tornillos que fijan la cubierta a la parte inferior de la caja.
2. Sujete suavemente los lados de la cubierta y jale hacia afuera para desenganchar los pestillos, después retírela.

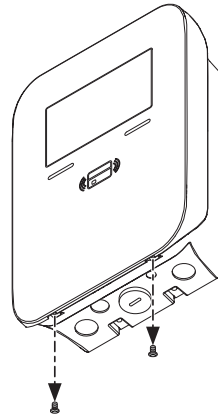

3. Retire el Panel de Acceso al Cableado. Utilice un destornillador de punta plana para desbloquear los pestillos y retire el panel.

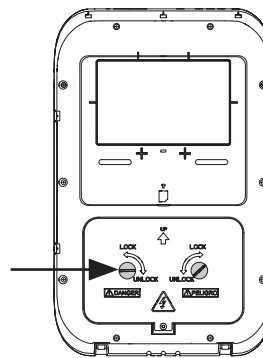

4. Retire el enchufe impermeable de la entrada del cable.

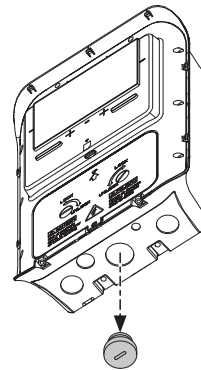

5. Instale el accesorio del cable adecuado:
 - Para cable de revestimiento único (rango Diámetro Exterior de 2.2 cm a 3.2 cm (0.86 a 1.26 pulgadas), instale el prensaestopas incluido.
 - Para cables múltiples, instale la conexión de conducto AD 42.5 mm incluida.
Nota: El conducto corrugado de plástico debe conseguirse por separado.

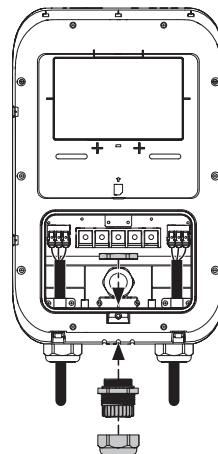

7 INSTALACIÓN

Enrute y Conecte los Cables para el Circuito Único que Suministra a Ambos Puertos

1. Utilice las terminales de cortocircuito para conectar el L1 a L1 (1) y el L2 a L2 (1).

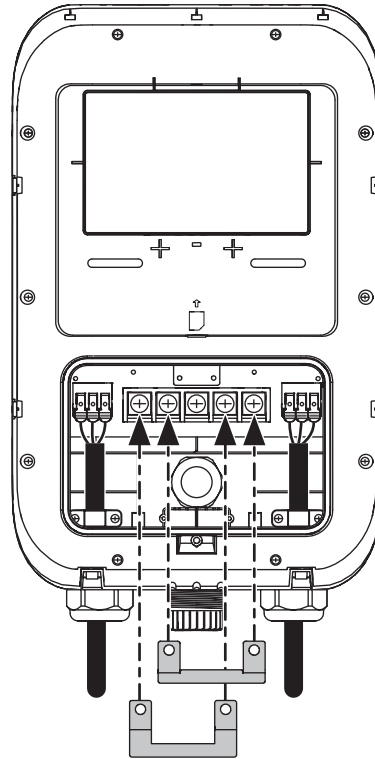

2. Conecte los conductores de fase a las terminales marcadas L1 y L2, y el conductor de puesta a tierra a la terminal marcada GND.

3. Si utiliza el prensaestopas, asegure el cable con la abrazadera de cable provista y los tornillos autorroscantes. Continúe con el Paso 4 en la siguiente página.

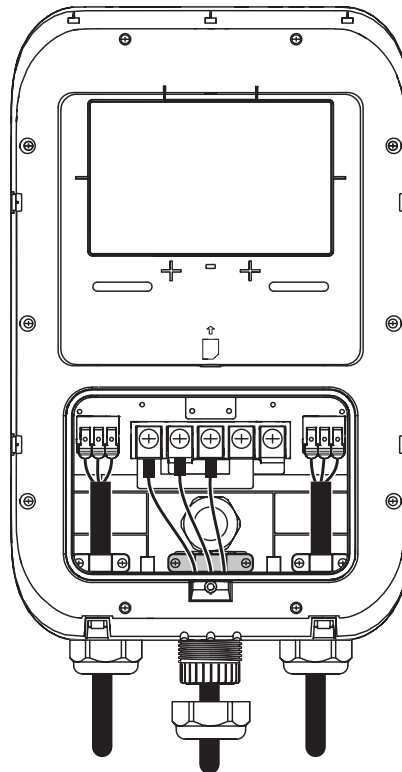

7 INSTALACIÓN

Enrute y Conecte los Cables para Circuitos Individuales que Suministran a Cada Puerto

1. Conecte los conductores de fase del circuito 1 a las terminales marcadas L1 y L2.
2. Conecte los conductores de fase del circuito 2 a las terminales marcadas L1 (1) y L2 (2).
3. Conecte los conductores de puesta a tierra desde ambos circuitos a la terminal marcada GND.

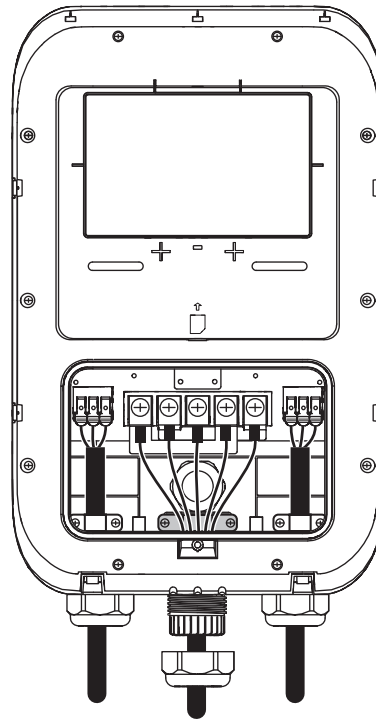

4. Reinstale el panel de acceso al cableado. Asegúrese de que la cubierta quede colocada nivelada y que los sujetadores estén fijados.
5. Reinstale la cubierta del cargador. Asegúrese de que entre a presión en su sitio alrededor de todo el perímetro. Reinstale los tornillos de sujeción.

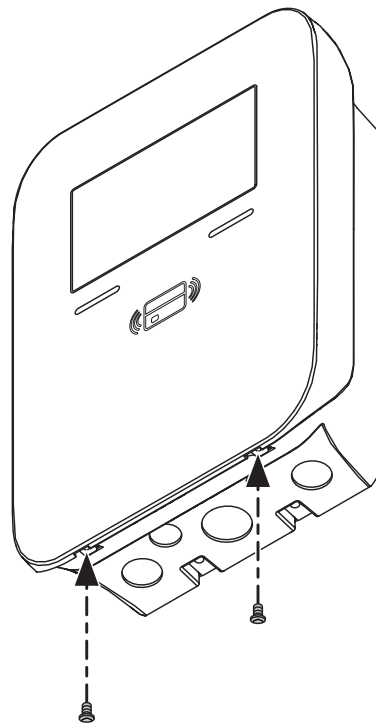

8 MENSAJES DE ERROR Y ADVERTENCIA

No.	Estado de la Falla	Luz Roja	Observación
1	Falla del Medidor	1 parpadeo seguido por pausa de 3 segundos	Recuperación Automática
2	Falla del CP	2 parpadeos seguido por pausa de 3 segundos	Desenchufe el Conector para Recuperar
3	UVP (Protección contra Tensión Baja)	3 parpadeos seguido por pausa de 3 segundos	Recuperación Automática
4	OVP (Protección contra Sobretensión)	4 parpadeos seguido por pausa de 3 segundos	Recuperación Automática
5	OTP (Protección contra Temperatura Excesiva)	5 parpadeos seguido por pausa de 3 segundos	Recuperación Automática
6	OCP (Protección contra Sobrecorriente)	6 parpadeos seguido por pausa de 3 segundos	Desenchufe el Conector para Recuperar
7	Falla de Puesta a Tierra	7 parpadeos seguido por pausa de 3 segundos	Desenchufe el Conector para Recuperar
8	Falla de Relé	8 parpadeos seguido por pausa de 3 segundos	Desenchufe el Conector para Recuperar
9	RCD Anormal	9 parpadeos seguido por pausa de 3 segundos	Desenchufe el Conector para Recuperar
10	Falla de Autoprueba RCD	10 parpadeos seguido por pausa de 3 segundos	Reinicie para Recuperar
11	Falla de Autoprueba del Relé	11 parpadeos seguido por pausa de 3 segundos	Reinicie para Recuperar
12	Falla del Sensor	12 parpadeos seguido por pausa de 3 segundos	Revise el Sensor o Contacte a Posventa
13	Falla del Cable	13 parpadeos seguido por pausa de 3 segundos	Revise el Cable o Contacte a Posventa

9 MANTENIMIENTO

ADVERTENCIA:

Evite la humedad o agua en el cargador. Si hay presencia de agua o humedad, APAGUE de inmediato el cargador y notifique al personal profesional para llevar a cabo un mantenimiento antes del siguiente uso.

PRECAUCIONES:

- Mantenga el cargador limpio y en un área con humedad baja. No lo instale en un entorno cercano al mar, o un ambiente con altos grados de aceite, humedad o polvo.
- En caso de que el conector del vehículo, el cable de carga o el soporte del conector del vehículo presente algún daño o suciedad, contacte por favor al personal de mantenimiento de inmediato.
- Utilice el cargador de manera adecuada por favor. No golpee ni presione con fuerza la caja, ni coloque objetos pesados sobre el cargador. En caso de que se dañe la caja, póngase en contacto por favor con un técnico profesional.
- Evite colocar el cargador cerca de objetos calientes, en sitios con altas temperaturas y lejos de sustancias peligrosas como gases inflamables y materiales corrosivos.

10 DECLARACIONES ESTÁNDARES Y GARANTÍA

DECLARACIÓN DE LA FCC:

Este dispositivo cumple con la Parte 15 de las Reglas de la FCC y la(s) norma(s) RSS sobre la exención de Licencia de la ISED. La operación está sujeta a las siguientes dos condiciones: (1) Este dispositivo podría no causar interferencia dañina y (2) este dispositivo debe aceptar cualquier interferencia recibida, incluyendo la interferencia que pudiera causar la operación no deseada. Los cambios o modificaciones no aprobados de manera expresa por Leviton podrían anular la autorización del usuario para operar el equipo. Estos límites están diseñados para proporcionar protección razonable contra interferencia dañina en una instalación comercial. Este equipo genera, utiliza y puede irradiar energía de radiofrecuencia, y si no se instala y utiliza de acuerdo con las instrucciones, puede causar interferencia dañina a las comunicaciones de radio. Sin embargo, no hay garantía de que no ocurra interferencia en una instalación particular. En caso de que este equipo cause interferencia dañina a la recepción de radio o televisión, la cual se puede determinar apagando y encendiendo el equipo, el usuario puede tratar de corregir la interferencia por medio de una o más de las siguientes medidas:

- Reorientar o reubicar la antena de recepción.
- Aumentar la separación entre el equipo y el receptor.
- Conectar el equipo a un contacto en un circuito diferente del que está conectado el receptor.
- Para ayuda consultar con el vendedor o técnico con experiencia en radio/televisión.

Este aparato digital Clase A cumple con CAN ICES-3(A)/NMB-3(A) de Canadá.

DECLARACIÓN DE CONFORMIDAD DE PROVEEDOR DE LA FCC:

Este dispositivo cumple con la Parte 15 de las Reglas de la FCC. Su operación está sujeta a las siguientes dos condiciones: (1) Este dispositivo podría no causar interferencia dañina y (2) este dispositivo debe aceptar cualquier interferencia recibida, incluyendo la interferencia que pudiera causar una operación no deseada.

RENUNCIA DE RESPONSABILIDAD DE MARCA REGISTRADA:

Leviton y el logotipo de Leviton son marcas registradas de Leviton Manufacturing Co., Inc. El uso en el presente de marcas registradas, marcas de servicio, nombres comerciales, nombres de marca y/o nombres de productos de terceros es para fines informativos únicamente, son/pueden ser las marcas registradas de sus propietarios respectivos; dicho uso no implica cualquier afiliación, patrocinio o aprobación.

Leviton Manufacturing Co., Inc.
201 North Service Road, Melville, NY 11747

Visite el sitio web de Leviton en www.leviton.com.

© 2025 Leviton Manufacturing Co., Inc. Todos los derechos reservados.

Especificaciones y precios sujetos a cambios sin previo aviso en cualquier momento.

GARANTÍA LIMITADA DE 3 AÑOS

Para la garantía limitada de 3 años de productos Leviton, visite www.leviton.com. Para una copia impresa de la garantía, llame al 1-800-323-8920.

SÓLO PARA MÉXICO

POLÍTICA DE GARANTÍA DE 3 AÑOS: Leviton S de RL de CV, Lago Tana No. 43, Col. Huichapan, Alcaldía Miguel Hidalgo, Ciudad de México, CP 11290 México. Tel (55) 5082-1040. Garantiza este producto por el término de dos años en todas sus partes y mano de obra contra cualquier defecto de fabricación y funcionamiento a partir de la fecha de entrega o instalación del producto bajo las siguientes **CONDICIONES:**

1. Para hacer efectiva esta garantía, no podrán exigirse mayores requisitos que la presentación de ésta póliza sellada por el establecimiento que lo vendió o nota de compra o factura.
2. La empresa se compromete a reemplazar o cambiar el producto defectuoso sin ningún cargo para el consumidor, los gastos de transportación que se deriven de su cumplimiento serán cubiertos por: Leviton S de RL de CV.
3. El tiempo de reemplazo en ningún caso será mayor a 30 días contados a partir de la recepción del producto en cualquiera de los sitios en donde pueda hacerse efectiva la garantía.
4. Cuando se requiera hacer efectiva la garantía mediante el reemplazo del producto, esto se podrá llevar a cabo en: Leviton S de RL de CV.
5. Esta garantía no es válida en los siguientes casos: A) Cuando el producto ha sido utilizado en condiciones distintas a las normales. B) Cuando el producto no ha sido operado de acuerdo con el instructivo de uso en idioma español proporcionado. C) Cuando el producto ha sido alterado o reparado por personas no autorizadas por Leviton S de RL de CV.
6. El consumidor podrá solicitar que se haga efectiva la garantía ante la propia casa comercial donde adquirió el producto.
7. En caso de que la presente garantía se extraviara el consumidor puede recurrir a su proveedor para que se le expida otra póliza de garantía previa presentación de la nota de compra o factura respectiva.

DATOS DEL USUARIO	
NOMBRE: _____	DIRECCIÓN: _____
COL: _____	C.P. _____
CIUDAD: _____	
ESTADO: _____	
TELÉFONO: _____	
DATOS DE LA TIENDA O VENDEDOR	
RAZÓN SOCIAL: _____	PRODUCTO: _____
MARCA: _____	MODELO: _____
NO. DE SERIE: _____	
NO. DEL DISTRIBUIDOR: _____	
DIRECCIÓN: _____	
COL: _____	C.P. _____
CIUDAD: _____	
ESTADO: _____	
TELÉFONO: _____	
FECHA DE VENTA: _____	
FECHA DE ENTREGA O INSTALACIÓN: _____	

Para Asistencia Técnica llame al: 1-800-824-3005 (EUA Únicamente) www.leviton.com

Para Asistencia Técnica del Software y Configuración llame al: 1-833-692-6787

