

# Lever Edge™ Plugs and Connectors 20A and 30A Locking



black & white®

**WARNINGS:**

- TO AVOID FIRE, SHOCK OR DEATH; UNPLUG CORD OR TURN OFF POWER AT CIRCUIT BREAKER OR FUSE AND TEST THAT POWER IS OFF BEFORE WIRING!
- To be installed and/or used in accordance with electrical codes and regulations.
- If you are not sure about any part of these instructions, consult an electrician.

**CAUTIONS:**

- Use this device WITH STRANDED COPPER WIRE ONLY.
- Wire size and type must comply with appropriate local electrical codes. In USA refer to NEC tables article 400.
- Keep all levers in the **closed position** except when wiring the product.

PK-A3517-10-02-0A-W

**INSTALLATION INSTRUCTIONS**

**ENGLISH**

**Installation**

**WARNING: TO AVOID FIRE, SHOCK OR DEATH,** unplug cord or turn off power at circuit breaker or fuse and test that the power is off before wiring.

1. Select size and type of round cord as per your requirements.

**NOTE:** Reference table at end of page for allowable cord types and ranges per device.

2. Loosen assembly screws and separate device body from housing.

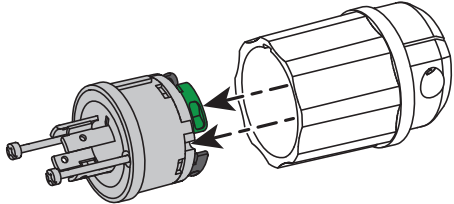

3. Back out clamp screws to remove strain relief insert if required.

**NOTE:** The strain relief insert will accommodate smaller cord ranges. Refer to instructions on device to see if the strain relief insert is required.

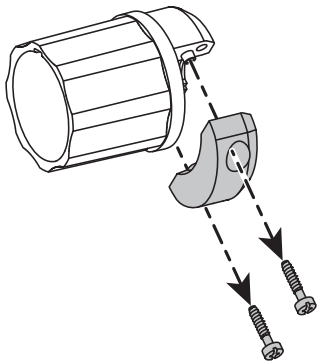

4. Feed wiring cord through housing.

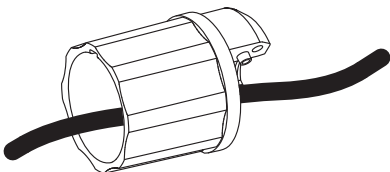

5. Strip cord jacket and each conductor insulation per the image below or as per strip gauge printed on the side of plug/connector module.

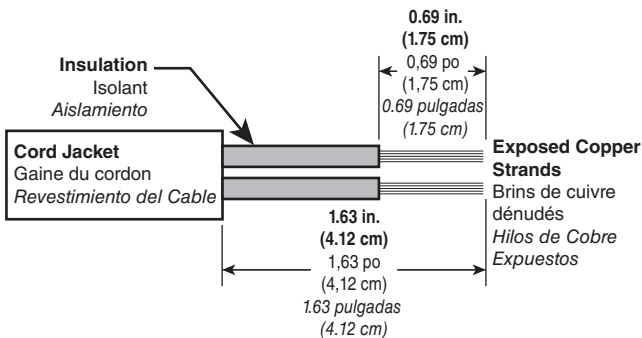

6. Connect wires.

a. Fully open lever.

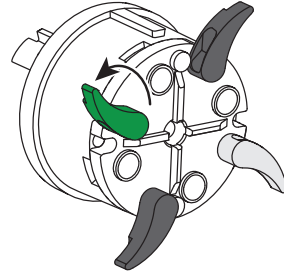

b. Fully insert wire into proper wire well.

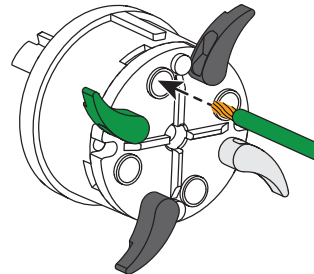

c. Close lever and connect the remaining wires.

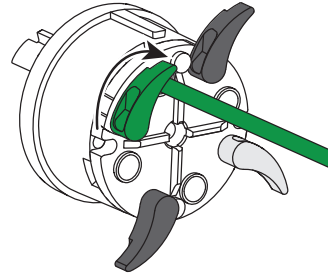

**NOTE:** Where applicable it is recommended to connect GROUND wire first.

**CAUTION:** Levers MUST contact on conductor only, NOT on insulation. DO NOT USE SOLID WIRE. DO NOT TIN CONDUCTORS.

7. Reattach the wired module to the housing by aligning key guide on the module to the key on the housing, and tighten the assembly screws firmly to 10-14 in.-lb. torque. Firmly secure cord clamp on to housing by alternately tightening cord clamp screws to 12-14 in.-lb. torque.

**NOTE:** Polarity of wiring for NEMA devices is identified by markings on device and/or lever color as shown below.

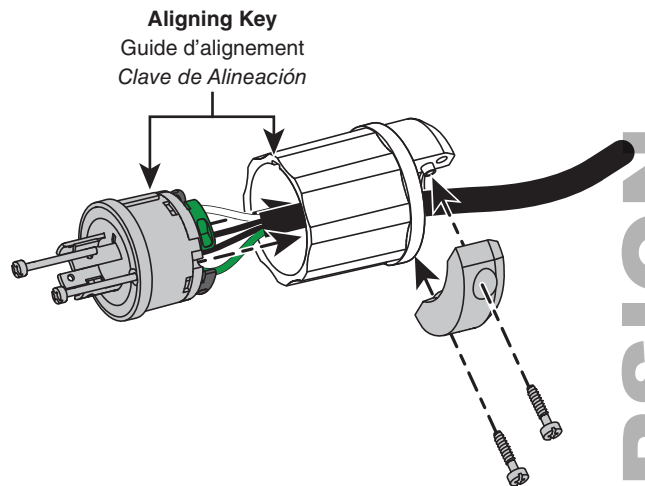

Wiring Chart for 20A and 30A Locking Devices			
NEMA #	L5	L6	L14
Rating	125V	250V	125/250V GR
Ground	GREEN (⊕)	GREEN (⊕)	GREEN (⊕)
Neutral	WHITE (N)		WHITE (N)
Hot	BLACK	BLACK (X) BLACK (Y)	BLACK (X) BLACK (Y)

- NOTES:**
- ⊕ symbol denotes grounding.
  - GREEN, WHITE and BLACK indicate the Lever color.
  - Product may also be marked as noted by bracketed letter.

**PATENT STATEMENT**

Patents covering this product, if any, can be found on [leviton.com/patents](http://leviton.com/patents)

**FOR CANADA ONLY**

For warranty information and/or product returns, residents of Canada should contact Leviton in writing at **Leviton Manufacturing of Canada ULC** to the attention of the Quality Assurance Department, 165 Hymus Blvd, Pointe-Claire (Quebec), Canada H9R 1E9 or by telephone at 1 800 405-5320.

**LIMITED 2 YEAR WARRANTY**

For Leviton's limited 2 year product warranty, go to [www.leviton.com](http://www.leviton.com). For a printed copy of the warranty, call 1-800-824-3005.

For Technical Assistance Call: 1-800-824-3005 (USA Only) or 1-800-405-5320 (Canada Only) [www.leviton.com](http://www.leviton.com)

Device	Cord Types and Range
20A, 3-Wire	14/3 type SJ to 10/3 type S (0.36 in. to 0.72 in.)
20A, 4-Wire	14/4 type S to 10/4 type S (0.56 in. to 0.78 in.)
30A, 3-Wire	14/3 type SJ to 8/3 type S (0.36 in. to 0.93 in.)
30A, 4-Wire	14/4 type S to 8/4 type S (0.56 in. to 1.05 in.)

WEB VERSION

# Fiches et connecteurs Lever Edge<sup>MC</sup> verrouillables de 20 A et de 30 A

## AVERTISSEMENTS :

- POUR ÉVITER LES RISQUES D'INCENDIE, DE CHOC ÉLECTRIQUE OU DE DÉCÈS, DÉBRANCHER LE CORDON OU COUPER LE COURANT AU FUSIBLE OU AU DISJONCTEUR ET S'ASSURER QUE LE CIRCUIT EST HORS TENSION AVANT DE PROCÉDER À L'INSTALLATION!
- Le produit décrit aux présentes doit être installé et utilisé conformément aux codes de l'électricité et aux règlements en matière d'électricité.
- À défaut de bien comprendre les présentes directives, en tout ou en partie, faire appel à un électricien.

## MISES EN GARDE :

- N'utiliser ce dispositif QU'AVEC DU FIL DE CUIVRE TORONNÉ.
- Le calibre et le type de fil doivent être conformes aux codes locaux de l'électricité. Aux États-Unis, se reporter aux tableaux de l'article 400 du NEC.
- Garder les leviers enclenchés sauf pendant le câblage du produit.

## DIRECTIVES D'INSTALLATION

## FRANÇAIS

## Installation

**AVERTISSEMENT : POUR ÉVITER LES RISQUES D'INCENDIE, DE CHOC ÉLECTRIQUE OU DE DÉCÈS**, débrancher le cordon ou couper le courant au fusible ou au disjoncteur et s'assurer que le circuit est bien coupé avant de procéder à l'installation.

1. Choisir un cordon rond du type et du calibre requis.

**REMARQUE :** Se reporter au tableau en fin de page pour les types et calibres de cordons permis pour chaque dispositif.

2. Desserrer les vis d'assemblage et séparer le corps de la coquille.

3. Desserrer les vis du collier de manière à pouvoir retirer la pièce d'insertion du détendeur au besoin.

**REMARQUE :** Le détendeur permet le raccordement de cordons de moindre calibre. Se reporter aux directives sur le dispositif pour identifier l'exigence d'un détendeur.

4. Insérer le cordon dans la coquille.

5. Retirer la gaine du cordon et dénuder chaque conducteur conformément à l'image ci-dessous ou au gabarit figurant sur le côté du module du connecteur/de la fiche.

### 6. Raccorder les fils.

- a. Ouvrir complètement le levier.

- b. Insérer complètement le fil dans le trou de câblage approprié.

- c. Fermer le levier et raccorder les fils restants.

**REMARQUE :** En présence d'un fil de TERRE, on recommande de le raccorder en premier.

**MISE EN GARDE :** Les leviers DOIVENT entrer en contact avec les conducteurs seulement, et NON leur isolant.

**NE PAS UTILISER DE FILS PLEINS. NE PAS ÉTAMER LES CONDUCTEURS.**

7. Réinsérer le module câblé dans la coquille en alignant les guides, puis serrer fermement les vis d'assemblage en appliquant un couple de 10 à 14 po-lb (1,13 à 1,58 N-m). Assujettir solidement le collier de cordon sur la coquille en serrant alternativement ses vis à un couple de 12 à 14 po-lb (1,36 à 1,58 N-m).

**REMARQUE :** La polarité des dispositifs NEMA est indiquée par des marques sur les dispositifs ou par des couleurs de levier, tel qu'illustré ci-dessous.

Tableau de câblage pour les dispositifs verrouillables de 20 A et de 30 A			
NEMA	L5	L6	L14
Valeurs nominales	125 V	250 V	125/250 V (MALT)
Mise à la terre	VERT (⊥)	VERT (⊥)	VERT (⊥)
Neutre	BLANC (N)		BLANC (N)
Actif	NOIR	NOIR (X) NOIR (Y)	NOIR (X) NOIR (Y)

### REMARQUES :

- Le symbole ⊥ indique la mise à la terre.
- VERT, BLANC et NOIR correspondent à la couleur du levier.
- Les produits pourraient aussi être marqués comme indiqué par la lettre entre parenthèses.

Dispositif	Types et calibres de cordons
20 A, 3 fils	14/3 de type SJ à 10/3 de type S (0,36 po à 0,72 po ou 0,91 cm à 1,83 cm)
20 A, 4 fils	14/4 de type S à 10/4 de type S (0,56 po à 0,78 po ou 0,99 cm à 1,98 cm)
30 A, 3 fils	14/3 de type SJ à 8/3 de type S (0,36 po à 0,93 po ou 0,72 cm à 2,36 cm)
30 A, 4 fils	14/4 de type S à 8/4 de type S (0,56 po à 1,05 po ou 0,99 cm à 2,68 cm)

### DÉCLARATION DE BREVET

Les brevets associés au produit décrit aux présentes, le cas échéant, se trouvent à l'adresse [leviton.com/patents](http://leviton.com/patents)

### CANADA SEULEMENT

Pour obtenir des renseignements sur les garanties ou les retours de produits, les résidents canadiens peuvent écrire à la **Manufacture Leviton du Canada S.R.L., a/s du service de l'Assurance qualité, 165, boul. Hymus, Pointe-Claire (Québec), Canada, H9R 1E9, ou encore composer le 1 800 405-5320.**

### GARANTIE LIMITÉE DE 2 ANS

Pour consulter les modalités des garanties de 2 ans offertes par Leviton sur ses produits, rendez-vous sur [www.leviton.com](http://www.leviton.com), ou composer le 1-800-824-3005 pour en obtenir une version imprimée.

Ligne d'assistance technique : 1-800-405-5320 (Canada seulement)  
[www.leviton.com](http://www.leviton.com)

# Enchufes y Conectores Lever Edge<sup>TM</sup> Bloqueo 20A y 30A

## ADVERTENCIAS:

- PARA EVITAR INCENDIO, DESCARGA ELÉCTRICA O LA MUERTE: ¡DESENCHUFE EL CABLE O APAGUE LA ELECTRICIDAD EN EL INTERRUPTOR DE CIRCUITO O FUSIBLE Y COMPRUEBE QUE LA ELECTRICIDAD ESTÉ APAGADA ANTES DE CABLEAR!
- Debe ser instalado y/o utilizado en conformidad con los códigos y reglamentos eléctricos.
- En caso de que tenga alguna duda en relación con cualquier parte de estas instrucciones, consulte a un electricista.

## PRECAUCIONES:

- Utilice este dispositivo con **ALAMBRE DE COBRE TRENZADO ÚNICAMENTE**.
- El tamaño y el tipo de cable deberán cumplir con los códigos eléctricos locales adecuados. En los EUA consultar las tablas de la NEC artículo 400.
- Mantenga todas las palancas en **posición cerrada**, excepto cuando realice el cableado del producto.

## LEA ESTAS INSTRUCCIONES ANTES DE INSTALAR ESPAÑOL

## Instalación

**ADVERTENCIA: PARA EVITAR INCENDIO, DESCARGA ELÉCTRICA O LA MUERTE:** desenchufe el cable o apague la electricidad en el interruptor de circuito o fusible y compruebe que la electricidad esté apagada antes de cablear.

1. Seleccione el tamaño y el tipo de cable redondo según sus necesidades.

**NOTA:** Consulte la tabla al final de la página para conocer los tipos y rangos de cable admitidos por dispositivo.

2. Afloje los tornillos del ensamble y separe el cuerpo del dispositivo de la carcasa.

3. Afloje los tornillos de la abrazadera para retirar el inserto de alivio de tensión si es necesario.

**NOTA:** El inserto de alivio de tensión se adaptará a rangos de cable más pequeños. Consulte las instrucciones del dispositivo para ver si es necesario utilizar el inserto de alivio de tensión.

4. Introduzca el cordón de cableado a través de la carcasa.

5. Pele el revestimiento del cable y el aislamiento de cada conductor de acuerdo con la imagen a continuación o conforme al indicador de pelado impreso en un lado del módulo del enchufe/conector.

### 6. Conecte los cables.

- a. Abra por completo la palanca.

- b. Inserte por completo el cable dentro de la cavidad del cable adecuada.

- c. Cierre la palanca y conecte los cables restantes.

**NOTA:** Cuando proceda, se recomienda conectar primero el cable de TIERRA.

**PRECAUCIÓN:** Las palancas DEBEN hacer contacto con el conductor únicamente, NO con el aislamiento.

**NO UTILICE CABLE SÓLIDO. NO ESTAÑE LOS CONDUCTORES.**

7. Vuelva a unir el módulo cableado a la carcasa alineando la guía clave en el módulo con la clave en la carcasa, apretando los tornillos del ensamble con firmeza a una torsión de 1.12 a 1.58 Nm (10 – 14 pulgadas-libra). Sujete firmemente la abrazadera del cable en la carcasa apretando de manera alterna los tornillos de la abrazadera del cable a una torsión de 1.35 a 1.58 Nm (12 – 14 pulgadas-libra).

**NOTA:** La polaridad del cableado para dispositivos NEMA se identifica a través de las marcas en el dispositivo y/o el color de la palanca tal como se muestra abajo.

Diagrama de Cableado para Dispositivos de Bloqueo 20A y 30A			
# NEMA	L5	L6	L14
Clasificación	125 V	250 V	125/250 V GR
Tierra	VERDE (⊥)	VERDE (⊥)	VERDE (⊥)
Neutro	BLANCO (N)		BLANCO (N)
Vivo	NEGRO	NEGRO (X) NEGRO (Y)	NEGRO (X) NEGRO (Y)

### NOTAS :

- El símbolo ⊥ denota tierra.
- VERDE, BLANCO y NEGRO indican el color de la palanca.
- El producto también puede estar marcado con una letra entre corchetes.

Dispositivo	Tipos de cable y rango
20A, 3 Cables	14/3 tipo SJ a 10/3 tipo S (0.36 a 0.72 pulgadas)
20A, 4 Cables	14/4 tipo S a 10/4 tipo S (0.56 a 0.78 pulgadas)
30A, 3 Cables	14/3 tipo SJ a 8/3 tipo S (0.36 a 0.93 pulgadas)
30A, 4 Cables	14/4 tipo S a 8/4 tipo S (0.56 a 1.05 pulgadas)

### DECLARACIÓN DE PATENTE

Las patentes que cubren este producto, si las hay, pueden encontrarse en [www.leviton.com/patents](http://www.leviton.com/patents)

### GARANTÍA LIMITADA DE 2 AÑOS

Para obtener la garantía limitada de 2 años de los productos Leviton, visite [www.leviton.com](http://www.leviton.com). Para obtener una copia impresa de la garantía, llame al 1-800-824-3005.

### SÓLO PARA MÉXICO

**POLÍTICA DE GARANTÍA DE 2 AÑOS:** Leviton S de RL de CV, Lago Tana No. 43, Col. Huichapan, Alcaldía Miguel Hidalgo, Ciudad de México, CP 11290 México. Tel (55) 5082-1040. Garantiza este producto por el término de dos años en todas sus partes y mano de obra contra cualquier defecto de fabricación y funcionamiento a partir de la fecha de entrega o instalación del producto bajo las siguientes **CONDICIONES:**

1. Para hacer efectiva esta garantía, no podrán exigirse mayores requisitos que la presentación de ésta póliza sellada por el establecimiento que lo vendió o nota de compra o factura.
2. La empresa se compromete a reemplazar o cambiar el producto defectuoso sin ningún cargo para el consumidor, los gastos de transportación que se deriven de su cumplimiento serán cubiertos por: Leviton S de RL de CV.
3. El tiempo de reemplazo en ningún caso será mayor a 30 días contados a partir de la recepción del producto en cualquiera de los sitios en donde pueda hacerse efectiva la garantía.
4. Cuando se requiera hacer efectiva la garantía mediante el reemplazo del producto, esto se podrá llevar a cabo en: Leviton S de RL de CV.
5. Esta garantía no es válida en los siguientes casos: A) Cuando el producto ha sido utilizado en condiciones distintas a las normales. B) Cuando el producto no ha sido operado de acuerdo con el instructivo de uso en idioma español proporcionado. C) Cuando el producto ha sido alterado o reparado por personas no autorizadas por Leviton S de RL de CV.
6. El consumidor podrá solicitar que se haga efectiva la garantía ante la propia casa comercial donde adquirió el producto.
7. En caso de que la presente garantía se extraviera el consumidor puede recurrir a su proveedor para que se le expida otra póliza de garantía previa presentación de la nota de compra o factura respectiva.

DATOS DEL USUARIO	
NOMBRE:	DIRECCIÓN:
COL:	C.P.:
CUIDAD:	
ESTADO:	
TELÉFONO:	
DATOS DE LA TIENDA O VENDEDOR	
RAZÓN SOCIAL:	PRODUCTO:
MARCA:	MODELO:
NO. DE SERIE:	
NO. DEL DISTRIBUIDOR:	
DIRECCIÓN:	
COL:	C.P.:
CUIDAD:	
ESTADO:	
TELÉFONO:	
FECHA DE VENTA:	
FECHA DE ENTREGA O INSTALACIÓN:	

Para Asistencia Técnica llame al 1-800-824-3005 (Sólo en EE.UU.)

[www.leviton.com](http://www.leviton.com)