

# SmartlockPro® Portable Self-Test Ground Fault Circuit Interrupter Panel Mount

Cat. No. GSPA2  
Rated: 20A-120VAC, 60Hz, 2400W



## WARNINGS:

- **TO AVOID FIRE, SHOCK, OR DEATH: TURN OFF POWER AT CIRCUIT BREAKER OR FUSE AND TEST THAT THE POWER IS OFF BEFORE WIRING!**
- To be installed and/or used in accordance with appropriate electrical codes and regulations.
- If you are not sure about any part of these instructions, consult an electrician.
- This device is not to be used, directly or indirectly, with a life-support apparatus or associated circuitry. Use this device only on a grounded circuit, protected by a fuse or a circuit breaker.

## CAUTIONS:

- The connected load should be turned OFF during a power failure, as this device will automatically reset when power is restored. This device will **NOT** automatically reset after tripping while in use.
- This device protects against current leakage caused by ground faults only. It does not protect against overcurrent or short circuits.
- This device is suitable for temporary outdoor use; however, **DO NOT** allow water or other liquids to infiltrate the device.
- Power will automatically be applied to the load wires when the device is energized.

DI-001-GSPA2-22A

## INSTALLATION INSTRUCTIONS

ENGLISH

### TO INSTALL

1. **WARNING: TO AVOID FIRE, SHOCK, OR DEATH, TURN OFF POWER AT CIRCUIT BREAKER OR FUSE AND TEST THAT THE POWER IS OFF BEFORE WIRING!**
2. Mount Self-Test GFCI panel securely with screws and nuts provided. Torque each screw 17in.-lbs. **DO NOT OVER-TIGHTEN.**
3. Connect wires per **Wiring Diagram** as follows:
  - a) BLACK lead to LINE (Hot); WHITE lead to LINE (Neutral). Twist strands of each lead tightly and, with circuit conductors, push firmly into the appropriate wire connector. Screw connector on clockwise, making sure that no bare wire shows below the connector.
  - b) If connecting to circuit breaker, securely connect LINE BLACK wire (Hot) to designated circuit breaker and connect LINE WHITE wire (Neutral) to bus bar.
4. Follow wiring instructions for receptacle to securely terminate LOAD WHITE wire to Neutral screw or lead of receptacle.
5. Follow wiring instructions for receptacle to securely terminate LOAD BLACK wire to Phase/Hot screw of receptacle.
6. Restore power at circuit breaker or fuse.
7. See LED color chart below for status.

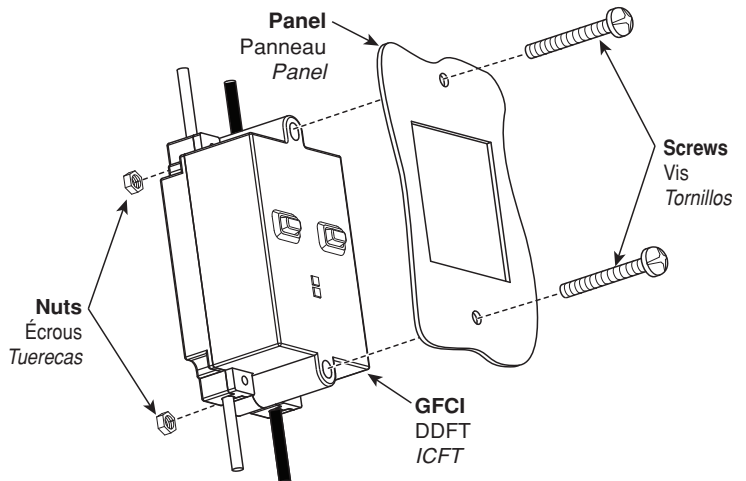

### LED COLOR CHART

COLOR	NO POWER	POWER	FAULT DETECTION	GROUND FAULT
GREEN	OFF	ON	OFF	OFF
RED	OFF	OFF	ON	ON

### TEST INSTRUCTIONS FOR GFCI

1. Turn on Power. GREEN power light goes ON. If the fault status RED indicator light turns on or continuously blinks RED, or if the GFCI cannot reset, refer to the **Self-Test Operation** section.
  2. Press TEST/RESET button and release. Power light must go OFF.
  3. Press TEST/RESET button and release. Power light must go ON for use.
- CAUTION: DO NOT USE THIS DEVICE IF ABOVE TEST FAILS. TEST UNIT BEFORE EACH USE. DO NOT TEST THIS UNIT WITH THE CONNECTED LOAD IN THE "ON" POSITION.**

### SELF-TEST OPERATION

A Self-Test GFCI has all the features of a conventional GFCI panel mount. In addition, this panel tests itself periodically to confirm that the GFCI electronics are functional. The LOAD indicator light will be solid GREEN when the GFCI is powered from the LINE side and working correctly.

**Self-Test Indications:** If the fault indicator light is solid or continuously flashing RED, a problem may exist. Press the TEST/RESET button to trip the GFCI. If unable to reset, replace the GFCI.

**NOTE:** The fault indicator may flash RED at power "ON" and reset.

Patents covering this product, if any, can be found on [Leviton.com/patents](http://Leviton.com/patents).

SmartlockPro® is a trademark of Leviton Manufacturing Co., Inc., registered in the United States, Canada, Mexico, and China.

### FCC STATEMENT

This equipment has been tested and found to comply with the limits for a Class A digital device, pursuant to part 15 of the FCC Rules. These limits are designed to provide reasonable protection against harmful interference when the equipment is operated in a commercial environment. This equipment generates, uses, and can radiate radio frequency energy and, if not installed and used in accordance with the instruction manual, may cause harmful interference to radio communications. Operation of this equipment in a residential area is likely to cause harmful interference in which case the user will be required to correct the interference at his own expense.

### IC STATEMENT

This device complies with Industry Canada licence-exempt RSS standard(s). Operation is subject to the following two conditions: (1) this device may not cause interference, and (2) this device must accept any interference, including interference that may cause undesired operation of the device.

### FOR CANADA ONLY

For warranty information and/or product returns, residents of Canada should contact Leviton in writing at **Leviton Manufacturing of Canada ULC** to the attention of the **Quality Assurance Department, 165 Hymus Blvd, Pointe-Claire (Quebec), Canada H9R 1E9** or by telephone at **1 800 405-5320**.

### LIMITED 2 YEAR WARRANTY AND EXCLUSIONS

Leviton warrants to the original consumer purchaser and not for the benefit of anyone else that this product at the time of its sale by Leviton is free of defects in materials and workmanship under normal and proper use for two years from the purchase date. Leviton's only obligation is to correct such defects by repair or replacement, at its option. **For details visit [www.leviton.com](http://www.leviton.com) or call 1-800-824-3005.** This warranty excludes and there is disclaimed liability for labor for removal of this product or reinstallation. This warranty is void if this product is installed improperly or in an improper environment, overloaded, misused, opened, abused, or altered in any manner, or is not used under normal operating conditions or not in accordance with any labels or instructions. **There are no other or implied warranties of any kind, including merchantability and fitness for a particular purpose,** but if any implied warranty is required by the applicable jurisdiction, the duration of any such implied warranty, including merchantability and fitness for a particular purpose, is limited to two years. **Leviton is not liable for incidental, indirect, special, or consequential damages, including without limitation, damage to, or loss of use of, any equipment, lost sales or profits or delay or failure to perform this warranty obligation.** The remedies provided herein are the exclusive remedies under this warranty, whether based on contract, tort or otherwise.

For Technical Assistance Call: 1-800-824-3005 (USA Only) or 1-800-405-5320 (Canada Only) [www.leviton.com](http://www.leviton.com).

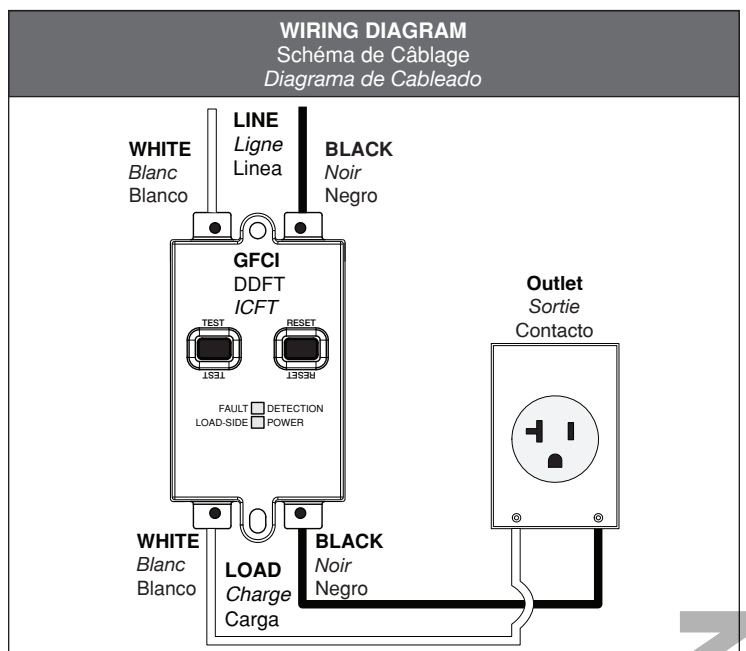

REVISION

**Disjoncteur-détecteur de fuites à la terre SmartlockPro<sup>MD</sup> portatif à fonctions d'autoverification, fixation sur panneau**  
No de cat. GSPA2, Valeurs nominales : 20 A, 120 V c.a., 60 Hz, 2 400 W

DIRECTIVES

FRANÇAIS

**AVERTISSEMENTS :**

- **POUR ÉVITER LES RISQUES D'INCENDIE, DE DÉCHARGE OU D'ÉLECTROCUTION, COUPER LE COURANT AU FUSIBLE OU AU DISJONCTEUR ET S'ASSURER QUE LE CIRCUIT EST HORS TENSION AVANT DE PROCÉDER À L'INSTALLATION!**
- Le produit décrit aux présentes doit être installé et utilisé conformément aux codes de l'électricité en vigueur.
- À défaut de bien comprendre les présentes directives, en tout ou en partie, on doit faire appel à un électricien.
- Le produit décrit aux présentes ne doit pas être utilisé, directement ou indirectement, sur des circuits d'équipement de survie ou connexes. Il ne peut servir que sur des dérivations mises à la terre et protégées par un fusible ou un disjoncteur.

**MISES EN GARDE :**

- Les charges associées au produit décrit aux présentes devraient être mises hors tension durant les pannes de courant, puisque ce dernier se réarme automatiquement quand l'alimentation est rétablie. Il ne se réarmera **PAS** automatiquement suivant une panne de courant ou une fuite à la terre.
- Le produit décrit aux présentes assure une protection contre les fuites de courant causées par des défauts de mise à la terre seulement; il n'offre aucune protection contre les surintensités ou les courts-circuits.
- Le produit décrit aux présentes convient aux applications extérieures temporaires; il **NE FAUT PAS** laisser de l'eau ou d'autres liquides s'y infiltrer.
- Le courant sera automatiquement transmis aux fils de charge quand le produit décrit aux présentes sera mis sous tension.

**INSTALLATION**

1. **AVERTISSEMENT : POUR ÉVITER LES RISQUES D'INCENDIE, DE CHOC ÉLECTRIQUE OU D'ÉLECTROCUTION, COUPER LE COURANT AU FUSIBLE OU AU DISJONCTEUR ET S'ASSURER QUE LE CIRCUIT SOIT BIEN COUPÉ AVANT DE PROCÉDER AU CÂBLAGE!**
2. Fixer le dispositif au panneau au moyen des vis et écrous fournis. Serrer chaque vis en appliquant un couple de 17 po-lb (1,92 N.m). **NE PAS TROP SERRER.**
3. Relier les fils conformément au **schéma de câblage**, en procédant comme suit :
  - a) Le fil de sortie noir au conducteur de ligne actif et le fil de sortie blanc au conducteur de ligne neutre. Entortiller fermement les brins de chaque connexion et les insérer dans des mallettes de grosseur appropriée. Visser ces dernières (vers la droite) en s'assurant qu'aucun brin n'en dépasse.
  - b) Si on raccorde le dispositif à un disjoncteur, relier le conducteur de ligne actif (noir) à ce dernier, et le conducteur de ligne neutre (blanc) au bus.
4. Suivre les directives d'installation de la prise pour bien relier le fil de charge blanc à la borne ou au fil de sortie neutre de cette dernière.
5. Suivre les directives d'installation de la prise pour bien relier le fil de charge noir à la borne ou au fil de sortie actif/de phase de cette dernière.
6. Rétablir l'alimentation au fusible ou au disjoncteur.
7. Se reporter au tableau ci-dessous pour connaître le fonctionnement des témoins d'état.

**FONCTIONNEMENT DES TÉMOINS**

COULEUR	ABSENCE DE COURANT	PRÉSENCE DE COURANT	DÉTECTION DE FUITES	FUITE À LA TERRE
VERT	ÉTEINT	ALLUMÉ	ÉTEINT	ÉTEINT
ROUGE	ÉTEINT	ÉTEINT	ALLUMÉ	ALLUMÉ

**MISE À L'ESSAI DU DDFT**

1. Couper le courant. Le témoin VERT devrait s'allumer. Si le témoin ROUGE s'allume ou clignote continuellement, ou si le DDFT ne peut être réarmé, passer à la section **Mécanisme d'autoverification**.
  2. Appuyer sur le bouton TEST/RESET. Le témoin d'alimentation devrait s'éteindre.
  3. Appuyer de nouveau sur le bouton TEST/RESET. Le témoin d'alimentation devrait se rallumer.
- MISE EN GARDE : NE PAS UTILISER CE DISPOSITIF SI L'ESSAI CI-DESSUS N'EST PAS CONCLUANT. VÉRIFIER L'ÉTAT DU DISPOSITIF AVANT CHAQUE UTILISATION. NE PAS METTRE CE DISPOSITIF À L'ESSAI QUAND SES CHARGES SONT SOUS TENSION (POSITION « ON »).**

**MÉCANISME D'AUTOVERIFICATION**

Les DDFT à mécanisme d'autoverification sont dotés des mêmes caractéristiques que les autres, sauf qu'ils mettent périodiquement à l'essai leurs circuits électroniques. Leur témoin de CHARGE reste allumé en VERT quand ils sont alimentés du côté LIGNE et fonctionnent correctement.

**Résultats de l'autoverification :** si l'indicateur de défaillance s'allume ou clignote continuellement en ROUGE, il pourrait y avoir un problème. Appuyer sur le bouton TEST/RESET pour réarmer le DDFT. S'il ne se réarme pas, il faut le remplacer.

**REMARQUE :** l'indicateur pourrait clignoter en ROUGE lors de la mise en marche ou du réarmement.

Les brevets associés au produit décrit aux présentes, le cas échéant, se trouvent à l'adresse [leviton.com/patents](http://leviton.com/patents).

SmartlockPro<sup>MD</sup> est une marque de commerce de Leviton Manufacturing Co. Inc., déposée aux États-Unis, au Canada, au Mexique et en Chine.

**DÉCLARATION DE CONFORMITÉ AUX EXIGENCES DE LA FCC ET DES NMB**

Le produit décrit aux présentes a fait l'objet de tests et a été jugé conforme aux normes en matière de dispositifs numériques de classe A, en vertu de la partie 15 des règlements de la FCC. Ces normes ont été élaborées dans le but d'assurer une protection raisonnable contre le brouillage préjudiciable quand de l'équipement est utilisé en milieu commercial. Le produit génère, utilise et peut irradier de l'énergie haute fréquence; s'il n'est pas installé et utilisé conformément aux directives, il peut engendrer des perturbations susceptibles de brouiller les radiocommunications. L'utilisation de ce produit dans des milieux résidentiels risque de causer des parasites nuisibles, dans lequel cas l'utilisateur devra rectifier la situation à ses frais.

**ÉNONCÉ D'INDUSTRIE CANADA**

Le produit décrit aux présentes est conforme aux CNR d'Industrie Canada applicables aux appareils radio exempts de licence. Il peut être utilisé à condition qu'il (1) ne cause aucun brouillage et (2) ne soit pas affecté par les interférences d'autres dispositifs susceptibles notamment d'en perturber le fonctionnement.

**GARANTIE LIMITÉE DE 2 ANS ET EXCLUSIONS**

Levoton garantit au premier acheteur, et uniquement au crédit du dit acheteur, que ce produit ne présente ni défauts de fabrication ni défauts de matériaux au moment de sa vente par Leviton, et n'en présentera pas tant qu'il est utilisé de façon normale et adéquate, pendant une période de 2 ans suivant la date d'achat. La seule obligation de Leviton sera de corriger les dits défauts en réparant ou en remplaçant le produit défectueux si ce dernier est retourné port payé, accompagné d'une preuve de la date d'achat, avant la fin de la dite période de 2 ans, à la **Manufacture Leviton du Canada S.R.L., au soin du service de l'Assurance Qualité, 165 boul. Hymus, Pointe-Claire, (Québec), Canada H9R 1E9**. Par cette garantie, Leviton exclut et décline toute responsabilité envers les frais de main d'oeuvre encourus pour retirer et réinstaller le produit. Cette garantie sera nulle et non avenue si le produit est installé incorrectement ou dans un environnement inadéquat, s'il a été surchargé, incorrectement utilisé, ouvert, employé de façon abusive ou modifié de quelle que manière que ce soit, ou s'il n'a été utilisé ni dans des conditions normales ni conformément aux directives ou étiquettes qui l'accompagnent. **Aucune autre garantie, explicite ou implicite, y compris celle de qualité marchande et de conformité au besoin, n'est donnée, mais si une garantie implicite est requise en vertu de lois applicables, la dite garantie implicite, y compris la garantie de qualité marchande et de conformité au besoin, est limitée à une durée de 2 ans. Leviton décline toute responsabilité envers les dommages indirects, particuliers ou consécutifs, incluant, sans restriction, la perte d'usage d'équipement, la perte de ventes ou les manques à gagner, et tout dommage-intérêt découlant du délai ou du défaut de l'exécution des obligations de cette garantie.** Seuls les recours stipulés dans les présentes, qu'ils soient d'ordre contractuel, délictuel ou autre, sont offerts en vertu de cette garantie.

Ligne d'Assistance Technique : 1-800-405-5320 (Canada seulement) [www.leviton.com](http://www.leviton.com)

© 2021 Leviton Mfg. Co., Inc.

**Montage en Panel de Interruptor de Circuito por Falla a Tierra de Autoverificación Portátil SmartlockPro<sup>®</sup>**  
No. de Cat. GSPA2, Capacidad: 20A -120VCA, 60Hz, 2400W

INSTRUCCIONES DE INSTALACIÓN

ESPAÑOL

**ADVERTENCIAS:**

- **PARA EVITAR INCENDIO, DESCARGA ELÉCTRICA O LA MUERTE: ¡APAGUE LA ELECTRICIDAD EN EL INTERRUPTOR DE CIRCUITO O FUSIBLE Y COMPRUEBE QUE LA ELECTRICIDAD ESTÉ APAGADA ANTES DE CABLEAR!**
- Debe ser instalado y/o utilizado de conformidad con los códigos y reglamentos eléctricos apropiados.
- En caso de que tenga alguna duda en relación a cualquier parte de estas instrucciones, consulte a un electricista.
- Este dispositivo no debe ser utilizado, de manera directa o indirecta, con un aparato de soporte vite o un sistema de circuitos asociado. Utilice este dispositivo únicamente en un circuito puesto a tierra, protegido por un fusible o un interruptor de circuito.

**PRECAUCIONES:**

- La carga conectada debe ser APAGADA durante una falla del suministro eléctrico, ya que este dispositivo se reiniciará de manera automática cuando se restablezca la energía. Este dispositivo **NO** se reiniciará automáticamente después de dispararse cuando esté en uso.
- Este dispositivo protege contra pérdidas de corriente causadas por fallas en la puesta a tierra únicamente. No protege contra sobrecorriente o cortocircuitos.
- Este dispositivo es adecuado para uso temporal en exteriores, sin embargo, **NO** se debe permitir que se filtre agua u otros líquidos en el dispositivo.
- La energía se aplicará de manera automática a los cables de carga cuando el dispositivo se energiza.

**PARA INSTALAR**

1. **ADVERTENCIA: PARA EVITAR FUEGO, DESCARGA ELECTRICA, O MUERTE, INTERRUPTA LA ENERGIA MEDIANTE EL INTERRUPTOR DE CIRCUITO O FUSIBLE. ¡ASEGURESE QUE EL CIRCUITO NO ESTE ENERGIZADO ANTES DE INICIAR LA INSTALACION!**
2. Realice el montaje del panel del ICFT de Autoverificación firmemente con los tornillos y tuercas suministradas. Apriete cada tornillo a 1.92 Nm (17 pulgadas-libra). **NO APRIETE EN EXCESO.**
3. Conecte los conductores de acuerdo al **DIAGRAMA DE CABLEADO** como sigue:
  - a) El conductor NEGRO a LINEA (Fase): el conductor BLANCO a LINEA (Neutro). Tuerca los hilos de cada conexión bien apretados y con el conductor del circuito, empújelos firmemente en el conector de alambres. Enrosque cada conector hacia la derecha, asegurando que no se vea ningún conductor desnudo debajo del conector.
  - b) Si está conectando al interruptor de circuito, asegure el conductor Negro Línea (Fase) al interruptor de circuito designado. Conecte el conductor Blanco Línea (Neutro) al bus de distribución.
4. Siga las instrucciones de cableado del receptáculo para asegurar el conductor Blanco Carga al tornillo neutro o al conductor del receptáculo.
5. Siga las instrucciones de cableado del receptáculo para asegurar el conductor Negro Carga al tornillo fase del receptáculo.
6. Restablezca la corriente en el interruptor de circuito o fusible.
7. Vea la tabla de colores de abajo, para el estado del LED.

**TABLA DE COLORES DEL LED**

COLOR	SIN ENERGIA	ENERGIA	DETECCIÓN DE FALLAS	FALLA A TIERRA
VERDE	APAGADO	ENCENDIDO	APAGADO	APAGADO
ROJO	APAGADO	APAGADO	ENCENDIDO	ENCENDIDO

**INSTRUCCIONES PARA DE PROBAR EL ICFT**

1. Encienda la energía. La luz de encendido color VERDE se ENCIENDE. Si la luz indicadora color ROJO del estado de falla se enciende o parpadea de manera continua en color ROJO, o si el ICFT no puede reiniciarse, consulte la sección de **Operación de Autoverificación**.
  2. Presione el botón de PRUEBA/REINICIO y suelte. La luz de encendido debe APAGARSE.
  3. Presione el botón de PRUEBA/REINICIO y suelte. La luz de encendido debe ENCENDERSE para ser utilizado.
- PRECAUCION: NO USE ESTE PRODUCTO SI FALLA EN LA PRUEBA DE ARRIBA. PRUEBE LA UNIDAD ANTES DE CADA USO. NO PRUEBE ESTA UNIDAD CON LA CARGA EN LA POSICION DE ENCENDIDO.**

**OPERACIÓN DE AUTOVERIFICACIÓN**

Un ICFT de Autoverificación cuenta con todas las características de un ICFT convencional de montaje en panel. Además, este panel realiza de manera automática una prueba periódicamente para confirmar que el sistema electrónico del ICFT está funcionando. La luz indicadora de CARGA estará en color VERDE fijo cuando el ICFT sea accionado desde el lado de la LINEA y esté funcionando correctamente.

**Indicaciones de la Autoverificación:** Si la luz indicadora de falla está fija o parpadeando de manera continua en color ROJO, podría existir un problema. Presione el botón de PRUEBA/REINICIO para disparar el ICFT. En caso de que no se pueda reiniciar, reemplace el ICFT.

**NOTA:** El indicador de falla puede parpadear en color ROJO en el momento de "ENCENDER" la energía y reiniciar.

Las patentes que cubren este producto, si las hay, pueden encontrarse en [leviton.com/patents](http://leviton.com/patents).

SmartlockPro<sup>®</sup> es una marca registrada de Leviton Manufacturing Co., Inc., registrada en los Estados Unidos, Canadá, México y China.

**DÉCLARACIÓN DE LA FCC:** Este equipo ha sido probado y se ha determinado que cumple con los límites de un dispositivo digital Clase A, de conformidad con la Parte 15 de las Reglas de la FCC. Estos límites están diseñados para proporcionar protección razonable contra interferencia dañina cuando el equipo es operado en un entorno comercial. Este equipo genera, utiliza y puede irradiar energía de radiofrecuencia, y si no se instala y utiliza de acuerdo con el manual de instrucciones, puede causar interferencia dañina a las comunicaciones de radio. Es probable que la operación de este equipo en un área residencial cause interferencia dañina, en cuyo caso se requerirá que el usuario corrija la interferencia por cuenta propia.

**GARANTÍA LIMITADA POR DOS AÑOS Y EXCLUSIONES**

Levoton garantiza al consumidor original de sus productos y no para beneficio de nadie más que este producto en el momento de su venta por Leviton está libre de defectos en materiales o fabricación por un periodo de dos años desde la fecha de la compra original. La única obligación de Leviton es corregir tales defectos; ya sea con reparación o reemplazo, como opción. **Para detalles visite [www.leviton.com](http://www.leviton.com) o llame al 1-800-824-3005**. Esta garantía excluye y renuncia toda responsabilidad de mano de obra por remover o reinstalar este producto. Esta garantía es inválida si este producto es instalado inapropiadamente o en un ambiente inadecuado, sobrecargado, mal usado, abierto, abusado o alterado en cualquier manera o no es usado bajo condiciones de operación normal, o no conforme con las etiquetas o instrucciones. **No hay otras garantías implícitas de cualquier otro tipo, incluyendo mercadotecnia y propiedad para un propósito en particular** (cabo en Leviton S de RL de CV. Cuando se requiere hacer efectiva la garantía mediante el reemplazo del producto, esto se podrá llevar a cabo en Leviton S de RL de CV.

5. Esta garantía no es válida en los siguientes casos: A) Cuando el producto ha sido utilizado en condiciones distintas a las normales. B) Cuando el producto no ha sido operado de acuerdo con el instructivo de uso en idioma español proporcionado. C) Cuando el producto ha sido alterado o reparado por personas no autorizadas por Leviton S de RL de CV.

6. El consumidor podrá solicitar que se haga efectiva la garantía ante la propia casa comercial donde adquirió el producto.

7. En caso de que la presente garantía se extraviara el consumidor puede recurrir a su proveedor para que se le expida otra póliza de garantía previa presentación de la nota de compra o factura respectiva.

**SÓLO PARA MÉXICO**

**POLÍTICA DE GARANTÍA DE 2 AÑOS:** Leviton S de RL de CV, Lago Tana No. 43, Col. Huichapan, Del. M. Hidalgo, Ciudad de México, CP 11290 México, Tel +52 (55) 5082-1040. Garantiza este producto por el término de dos años en todas sus partes y mano de obra contra cualquier defecto de fabricación y funcionamiento a partir de la fecha de entrega o instalación del producto bajo las siguientes **CONDICIONES:**

1. Para hacer efectiva esta garantía, no podrán exigirse mayores requisitos que la presentación de esta póliza junto con el producto en el lugar donde fue adquirido en cualquiera de los centros de servicio que se indican a continuación.
2. La empresa se compromete a reemplazar o cambiar el producto defectuoso sin ningún cargo para el consumidor, los gastos de transporte que se derivan de su cumplimiento serán cubiertos por: Leviton S de RL de CV.
3. El tiempo de reemplazo en ningún caso será mayor a 30 días contados a partir de la recepción del producto en cualquiera de los sitios en donde pueda hacerse efectiva la garantía.
4. Cuando se requiera hacer efectiva la garantía mediante el reemplazo del producto, esto se podrá llevar a cabo en Leviton S de RL de CV.

5. Esta garantía no es válida en los siguientes casos: A) Cuando el producto ha sido utilizado en condiciones distintas a las normales. B) Cuando el producto no ha sido operado de acuerdo con el instructivo de uso en idioma español proporcionado. C) Cuando el producto ha sido alterado o reparado por personas no autorizadas por Leviton S de RL de CV.

6. El consumidor podrá solicitar que se haga efectiva la garantía ante la propia casa comercial donde adquirió el producto.

7. En caso de que la presente garantía se extraviara el consumidor puede recurrir a su proveedor para que se le expida otra póliza de garantía previa presentación de la nota de compra o factura respectiva.

Para Asistencia Técnica llame al 1-800-824-3005 (Solo en EE.UU.) [www.leviton.com](http://www.leviton.com)

DATOS DEL USUARIO	
NOMBRE: _____	DIRECCIÓN: _____
COL: _____	CP: _____
CUIDAD: _____	ESTADO: _____
TELÉFONO: _____	TELÉFONO: _____
DATOS DE LA TIENDA O VENDEDOR	
RAZÓN SOCIAL: _____	PROCEDE: _____
MARCA: _____	MODELO: _____
NO. DE SERIE: _____	NO. DEL DISTRIBUIDOR: _____
DIRECCIÓN: _____	CP: _____
CUIDAD: _____	TELÉFONO: _____
FECHA DE VENTA: _____	FECHA DE ENTREGA O INSTALACIÓN: _____